



Серия e-IXP

ЦЕНТРОБЕЖНЫЙ ОДНОСТУПЕНЧАТЫЙ НАСОС С ОДНОСТОРОННИМ ВСАСЫВАНИЕМ
РАЗРАБОТАН В СООТВЕТСТВИИ СО СТАНДАРТАМИ ISO 2858 И ISO 5199

Xylect

Xylect — это программа по подбору насосного оборудования, включающая в себя обширную базу данных. Программа содержит информацию обо всем ассортименте насосов и комплектующих, позволяет осуществлять поиск и предлагает ряд удобных функций по управлению проектами. Собранные в системе данные регулярно обновляются. Xylect доступна:

На веб-сайте www.xylect.com



Более подробную информацию см. на стр. 187-188.

Директива Европейского Союза 2009/125/ЕС

Директивой 2005/32/ЕК «Об энергопотребляющих продуктах» (**EuP**) и последующей **директивой 2009/125/ЕК** «О продуктах, связанных с энергетикой» (**ErP**) установлены требования в отношении экологически рационального дизайна продуктов, направленные на снижение потребления указанными продуктами энергии и, как следствие, оказываемого ими воздействия на окружающую среду.

Эти требования применимы к продуктам, производимым и используемым на территории Европейской экономической зоны (страны Евросоюза, Исландия, Лихтенштейн и Норвегия) в качестве отдельных продуктов или в качестве составных частей других продуктов.

В приведенной таблице представлен перечень нормативных актов, определяющих требования к продуктам компании Lowara:

Изделие	Нормативы	От	Целевые показатели
Насосы*	(ЕС) № 547/2012	1 января 2015 г.	MEI ≥ 0,4
Циркуляционные насосы **	(ЕК) № 641/2009, (ЕС) № 622/2012 и (ЕС) 2019/1781	1 августа 2015 г.	EEL < 0,23
Электродвигатели	(ЕС) 2019/1781 и 2021/341	1 июля 2021 г.	IE2 : трехфазные двигатели номинальной выходной мощности ≥ 0,12 и < 0,749 кВт IE3 : трехфазные двигатели номинальной выходной мощности ≥ 0,75 и < 1 000 кВт
Приводы с регулируемой скоростью (VSD) ***	(ЕС) 2019/1781 и 2021/341	1 июля 2021 г.	IE2

* Некоторые типы насосов, применяемые для перекачивания чистой воды.

** Циркуляционные насосы номинальной выходной гидравлической мощности в диапазоне от 1 до 2 500 Вт, предназначенные для применения в системах отопления или во вторичных контурах циркуляции в системах охлаждения.

*** Приводы с регулируемой скоростью, оборудованные трехфазным входом при номинальной выходной мощности от 0,12 до 1 000 кВт, предназначенные для эксплуатации совместно с двигателем, подпадающим под те же нормативные требования.

С 1 июля 2023 г. будут введены в действие дополнительные требования.

Lowara, HYDROVAR, Xylect — торговые марки компании Xylem Inc. или одного из ее филиалов.

Все остальные торговые марки или зарегистрированные торговые марки являются собственностью соответствующих владельцев.

Словесный знак и логотипы Bluetooth® являются зарегистрированными товарными знаками, принадлежащими компании Bluetooth SIG, Inc. Компания Xylem Inc. использует все такие знаки по лицензии.

ОБОБЩЕННЫЕ РЕЗУЛЬТАТЫ

ВВЕДЕНИЕ.....	6
МАРКИРОВКА.....	8
ПАСПОРТНАЯ ТАБЛИЧКА.....	9
ПЕРЕЧЕНЬ 2-ПОЛЮСНЫХ МОДЕЛЕЙ 50 Гц.....	10
ПЕРЕЧЕНЬ 4-ПОЛЮСНЫХ МОДЕЛЕЙ 50 Гц.....	11
ПЕРЕЧЕНЬ 6-ПОЛЮСНЫХ МОДЕЛЕЙ 50 Гц.....	12
ОБЩИЕ ТЕХНИЧЕСКИЕ ХАРАКТЕРИСТИКИ	13
ЧЕРТЕЖ В РАЗРЕЗЕ И ОСНОВНЫЕ КОМПОНЕНТЫ ЭЛЕКТРИЧЕСКОГО НАСОСА.....	15
МАКСИМАЛЬНОЕ ДАВЛЕНИЕ НА ВХОДЕ В НАСОС	16
ПРЕДЕЛЫ ДОПУСТИМЫХ ЗНАЧЕНИЙ ДАВЛЕНИЯ/ТЕМПЕРАТУРЫ.....	17
ТОРЦОВЫЕ УПЛОТНЕНИЯ	19
СТОЙКА ПОДШИПНИКА — СТАНДАРТНОЕ ИСПОЛНЕНИЕ.....	33
ДВИГАТЕЛИ (ErP 2009/125/EC)	36
НАСОСЫ (ErP 2009/125/EC)	47
ДИАПАЗОН ГИДРАВЛИЧЕСКИХ ХАРАКТЕРИСТИК 2-ПОЛЮСНЫХ МОДЕЛЕЙ 50 Гц	50
ДИАПАЗОН ГИДРАВЛИЧЕСКИХ ХАРАКТЕРИСТИК 4-ПОЛЮСНЫХ МОДЕЛЕЙ 50 Гц	81
ДИАПАЗОН ГИДРАВЛИЧЕСКИХ ХАРАКТЕРИСТИК 6-ПОЛЮСНЫХ МОДЕЛЕЙ 50 Гц	122
ГАБАРИТЫ И МАССА	137
РАЗМЕРЫ ФЛАНЦЕВ	162
ОСНОВАНИЕ НАСОСА	164
ДОПУСТИМЫЕ СИЛЫ И МОМЕНТЫ, ДЕЙСТВУЮЩИЕ НА ПАТРУБКИ НАСОСА.....	165
OPTIMIZE™	167
IXP..H: e-IXP C HYDROVAR.....	169
HYDROVAR (ErP 2009/125/EC)	172
ПРИНАДЛЕЖНОСТИ.....	177
СЕРТИФИКАТЫ И ИСПЫТАНИЯ.....	179
ТЕХНИЧЕСКОЕ ПРИЛОЖЕНИЕ.....	181

Серия e-IXP

ДИАПАЗОН ГИДРАВЛИЧЕСКИХ ХАРАКТЕРИСТИК 2-ПОЛЮСНЫХ МОДЕЛЕЙ 50 ГЦ

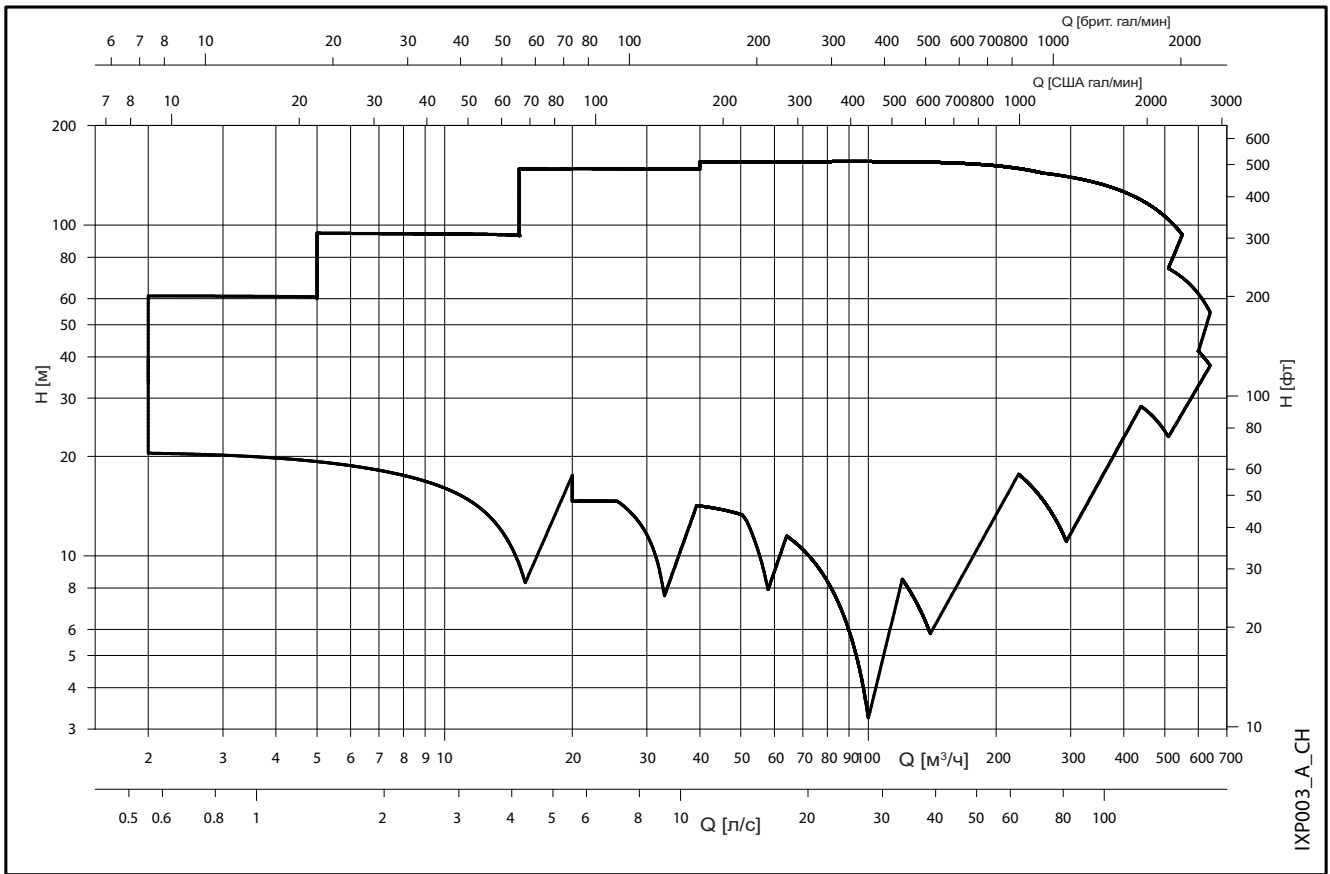

ДИАПАЗОН ГИДРАВЛИЧЕСКИХ ХАРАКТЕРИСТИК 4-ПОЛЮСНЫХ МОДЕЛЕЙ 50 ГЦ

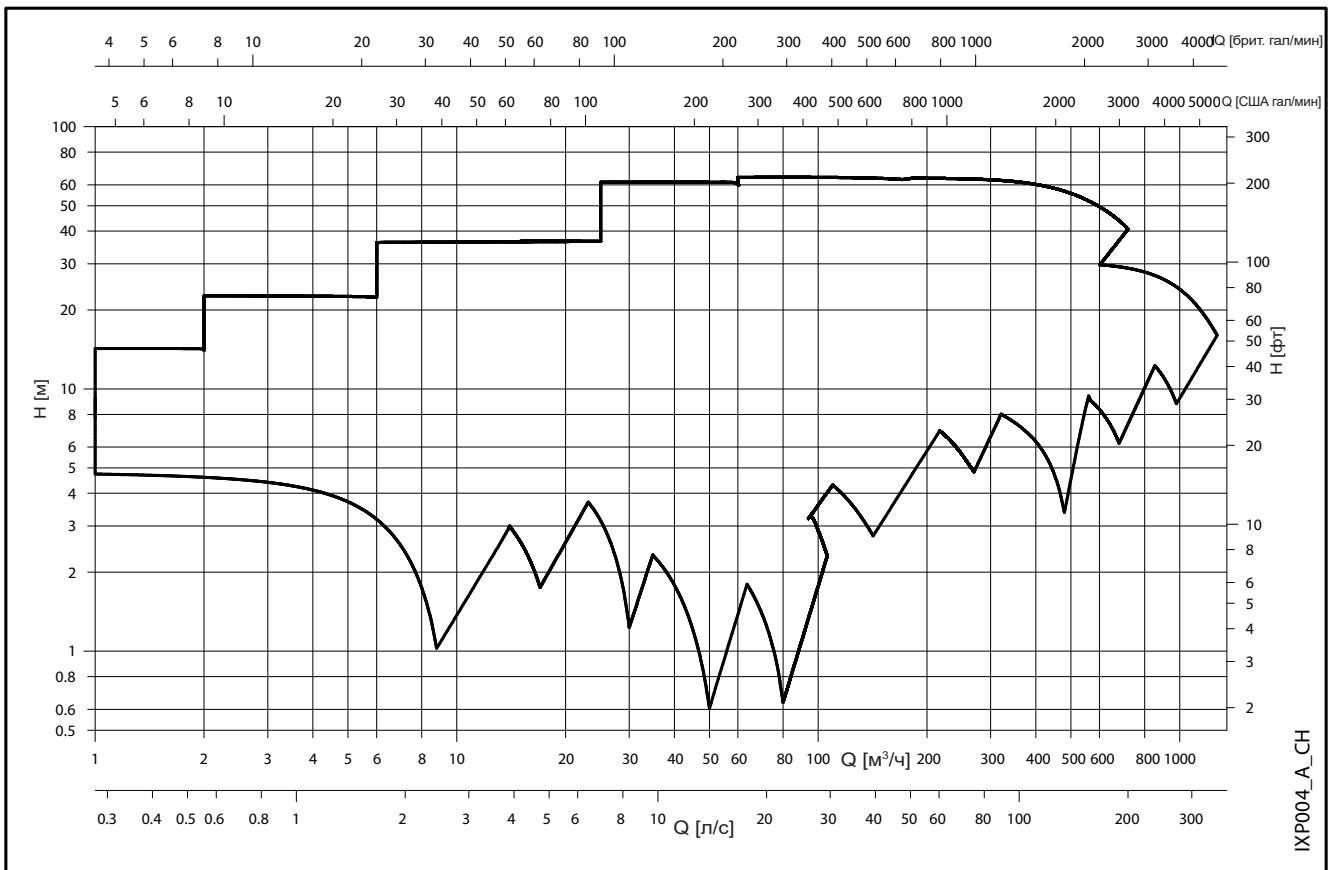

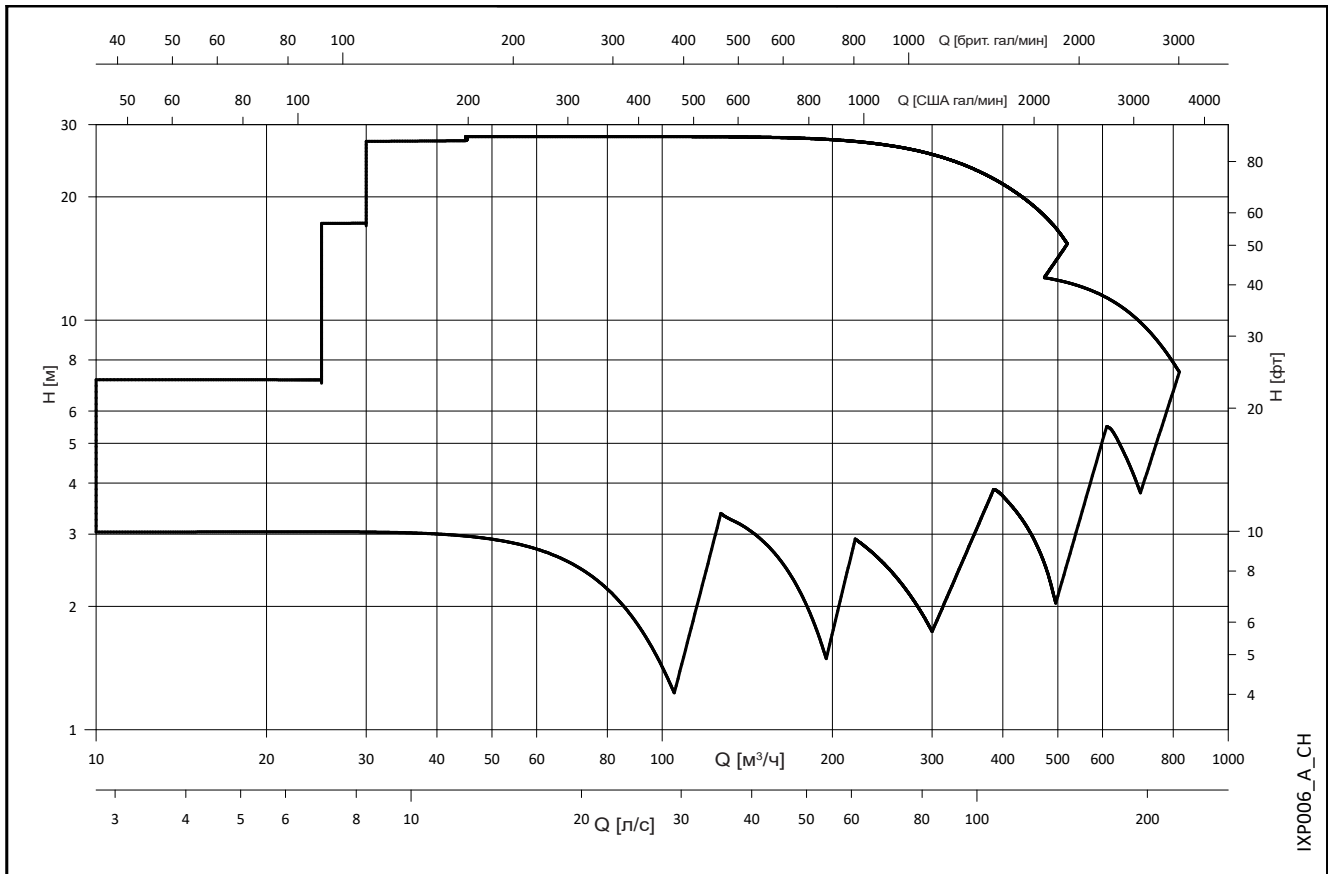
Серия e-IXP
ДИАПАЗОН ГИДРАВЛИЧЕСКИХ ХАРАКТЕРИСТИК 6-ПОЛЮСНЫХ МОДЕЛЕЙ 50 ГЦ

IXP006_A_CH

Серия e-IXP

ВВЕДЕНИЕ

Новая модель **e-IXP** представляет собой одноступенчатый насос со спиральным корпусом и односторонним всасыванием, изготовленный **в соответствии со стандартами ISO 2858 и ISO 5199**. Новый насос e-IXP способен удовлетворить потребности клиентов практически на всех основных рынках и может поставляться в исполнении из различных конструкционных материалов с разными конфигурациями уплотнения вала. Конструкция изделия была создана с учетом отзывов наших клиентов. Цель — предложить новую эффективную и надежную серию, подходящую для всех вариантов промышленного применения.

Конструкция насоса

Новая модель **e-IXP** представляет собой **центробежный одноступенчатый насос с односторонним всасыванием**, разработанный в соответствии со стандартом **ISO 2858** (габаритные размеры) и **ISO 5199** (требования к качеству и техническим параметрам). Оптимизированная гидравлика гарантирует высокую эффективность и широкий диапазон гидравлических характеристик, включая размеры, которые выше, чем в **ISO 2858**.

Максимальное давление в корпусе составляет **PN 25**. В стандартной комплектации насос снабжен **фланцами с просверленными отверстиями, соответствующими стандарту EN 1092 / ISO 7005 (PN16)**.

Также доступны насосы e-IXP из **целого ряда других материалов**, начиная от ковкого чугуна до супердуплексной нержавеющей стали, что позволяет значительно расширить область применения.

Насосы могут оснащаться **несбалансированными** или **сбалансированными торцовыми уплотнениями, а также одинарными или двойными уплотнениями картриджного типа**.

Мы предлагаем насосы с подшипниками для умеренных и тяжелых условий эксплуатации с двухрядными шариковыми подшипниками на приводной части с возможностью смазывания консистентной смазкой для срока службы в 25 000 часов или маслом (40 000 часов). Доступен широкий набор опций и принадлежностей, позволяющий изготовить насос в соответствии с индивидуальными требованиями заказчика и условиями промышленного применения.

Насосы серии e-IXP доступны в следующих конструктивных исполнениях:

- **e-IXPC**

представляет собой монтируемый на раме одноступенчатый насос со спиральным корпусом, односторонним всасыванием и радиальным напорным патрубком. Гидравлическая часть соединена с двигателем посредством гибкой муфты с проставком. Эта версия также доступна без муфты с проставком (e-IXPF).

- **e-IXP**

представляет собой одноступенчатый насос со свободным концом вала, спиральным корпусом, односторонним всасыванием и радиальным напорным патрубком. Предназначен для соединения со стандартным электродвигателем.

- **e-IXPS**

представляет собой моноблочный одноступенчатый насос с односторонним всасыванием и радиальным напорным патрубком. Насос e-IXPS в экономичном компактном исполнении обладает характеристиками в соответствии со стандартом ISO 5199 и идеально подходит для комплектного оборудования.

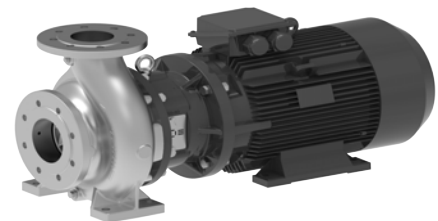
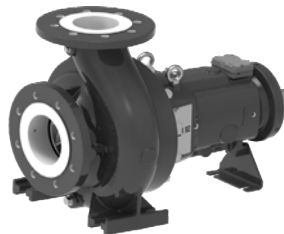
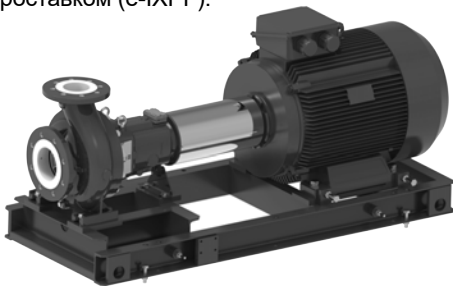

Гидравлические характеристики

- Максимальная подача:
 - до 650 м³/ч для 2-полюсного модельного ряда.
 - до **1300** м³/ч для 4-полюсного модельного ряда.
 - до 800 м³/ч для 6-полюсного модельного ряда.
 - Максимальный напор:
 - до **160** м для 2-полюсного модельного ряда.
 - до 65 м для 4-полюсного модельного ряда.
 - до **28** м для 6-полюсного модельного ряда.
 - Гидравлические характеристики в соответствии с требованиями ISO 9906:2012 (Класс 2B).
 - Диапазон температур жидкости: **от -40 до +180°С**.
 - Максимальное рабочее давление (*):
 - стандартная версия из ковкого чугуна и дуплексной стали: **25 бар**
 - стандартная версия из стали марки AISI 316: **16 бар**
- * Более подробные сведения см. на стр. 16.

Фланцы

- **Стандартные фланцы согласно EN 1092 / ISO 7005 (PN16)** также доступно исполнение с фланцами PN25.
- **Дополнительные фланцы соответствуют стандарту ASME B16.5** (класс 150 и 300).
- Ответные фланцы не входят в комплект поставки.

Характеристики двигателей

- Закрытое исполнение с короткозамкнутой обмоткой с наружной вентиляцией (TEFC).
- 2-полюсные, 4-полюсные и 6-полюсные модельные ряды.
- **Степень защиты IP55** для двигателя (EN 60034-5).
- Характеристики согласно EN 60034-1.
- Уровень эффективности **IE3** (трехфазные 0,75–375 кВт).
- Класс изоляции **155 (F)**.
- Стандартное напряжение:
 - 3 x 220–240/380–415 В 50 Гц доступно до 3 кВт
 - 3 x 380–415/660–690 В 50 Гц доступно от 3 кВт
- **Пассивный термоконтроль** в стандартном исполнении на двигателе версии IEC200 и выше.

Примечание

- Вращение против часовой стрелки при взгляде со стороны впускного канала насоса.

СЕРИЯ e-IXP ДЛЯ ПРОМЫШЛЕННОСТИ ОБЛАСТИ ПРИМЕНЕНИЯ И ПРЕИМУЩЕСТВА

Области применения

Благодаря универсальной конструкции с широким набором опций и доступных материалов новый насос e-IXP идеально подходит для различных вариантов применения.

Этот насос был разработан для рынка изделий промышленного назначения с умеренными и тяжелыми условиями эксплуатации. Кроме того, он может стать оптимальным решением для легкой промышленности, коммунальных служб или систем централизованного теплоснабжения.

Ниже перечислены области применения насосов серии e-IXP:

- забор воды;
- перекачивание и циркуляция воды;
- широкий круг задач в промышленности, комплектное оборудование;
- охлаждение и нагрев для производственных процессов;
- охлаждение и отопление зданий промышленного назначения;
- перекачивание промышленных жидкостей;
- повышение эффективности питания котлов;
- централизованное теплоснабжение и когенерация;
- системы фильтрации и ультрафильтрации;
- фильтрация для систем обработки охлаждающей жидкости;
- установки для очистки и промывки деталей;
- гальванические процессы и системы окраски;
- наполнение баков, перекачивание жидкости в баках и их очистка;
- смешивание жидкостей;
- системы в аквапарках.

Преимущества

Насос e-IXP обеспечивает указанные ниже преимущества:

- **НАДЕЖНОСТЬ:** Прочность конструкции, надежность в эксплуатации, большой выбор материалов и высокое качество производства гарантируют непрерывную и безотказную работу, а также сокращение простоев. В конструкцию включены износные кольца корпуса, прочный сухой вал из нержавеющей стали ASTM 431 и подшипники для тяжелых условий эксплуатации с двухрядным шариковым подшипником на приводной части для обеспечения надежности и долговечности насоса даже в более тяжелых условиях эксплуатации.
- **УНИВЕРСАЛЬНОСТЬ ПРИМЕНЕНИЯ:** Полный диапазон типоразмеров моделей, превышающих параметры стандарта ISO 2858, соответствует всем необходимым рабочим точкам. Широкий выбор материалов и уплотнений вала позволяет работать с разными жидкостями в различных условиях. Более компактный насос e-IXPS идеально подходит для комплектного оборудования или при наличии ограниченного пространства.
- **ПРОСТОТА.** Стандартный насос, соответствующий требованиям ISO 5199 и ISO 2858, успешно используется на рынке решений по модернизации. Модульная конструкция оптимизирует организацию замены запасных частей и сокращает сроки поставки. Решение *Xylem optimize* обеспечивает доступность эксплуатационных данных для ведения журнала технического обслуживания.
- **ЭФФЕКТИВНОСТЬ:** Новая гидравлика и рабочее колесо из нержавеющей стали существенно сокращают затраты на жизненный цикл насоса и повышают его производительность. В зависимости от расходов на систему и продолжительности эксплуатации регулируемый привод HYDROVAR 5-го поколения позволяет снизить энергопотребление на 70 %.
- **ОПТИМИЗАЦИЯ.** Благодаря новому решению *Xylem optimize* работоспособность насоса всегда под контролем. Данные, собранные в x-Cloud, позволяют прогнозировать техническое обслуживание, составлять отчеты и обмениваться информацией с другими пользователями. Сведения о вибрации, температуре и магнитном потоке можно в любой момент визуализировать на интеллектуальном устройстве с помощью специального приложения.
- **СООТВЕТСТВИЕ НОРМАТИВНЫМ ТРЕБОВАНИЯМ.** Насосы соответствуют требованиям к расчетной скорости (см. индекс минимальной эффективности (MEI), регламент EC 547/2012).

Optimize

Optimize - это модульное решение для мониторинга, которое предоставляет информацию по состоянию и рекомендации по профилактическому обслуживанию вращающихся и стационарных частей агрегата.

Благодаря периодическому контролю вибрации, температуры и магнитного потока optimize может определить потенциальные проблемы с оборудованием до того, как они возникнут. Информация о техническом состоянии собирается, хранится и анализируется датчиком optimize перед передачей по беспроводной сети Bluetooth на ваше смарт-устройство iOS или Android. Мобильное приложение optimize обеспечивает простой интерфейс для определения технического состояния вашего оборудования, создания напоминаний о техническом обслуживании и составления подробных отчетов.

Датчик optimize питается от сменной литий-тионилхлоридной аккумуляторной батареи 3,6 В, которая обеспечивает работу датчика на протяжении от 3 до 5 лет. Датчик предназначен для использования как внутри помещения, так и на открытом воздухе, и устанавливается на комплектно поставляемых магнитах или опциональном монтажном кронштейне.



Серия e-IXP МАРКИРОВКА

I X P C H 2 0 0 - 1 5 0 - 3 1 5 A 1 1 0 0 W 2 5 B D N 2 S 1 G

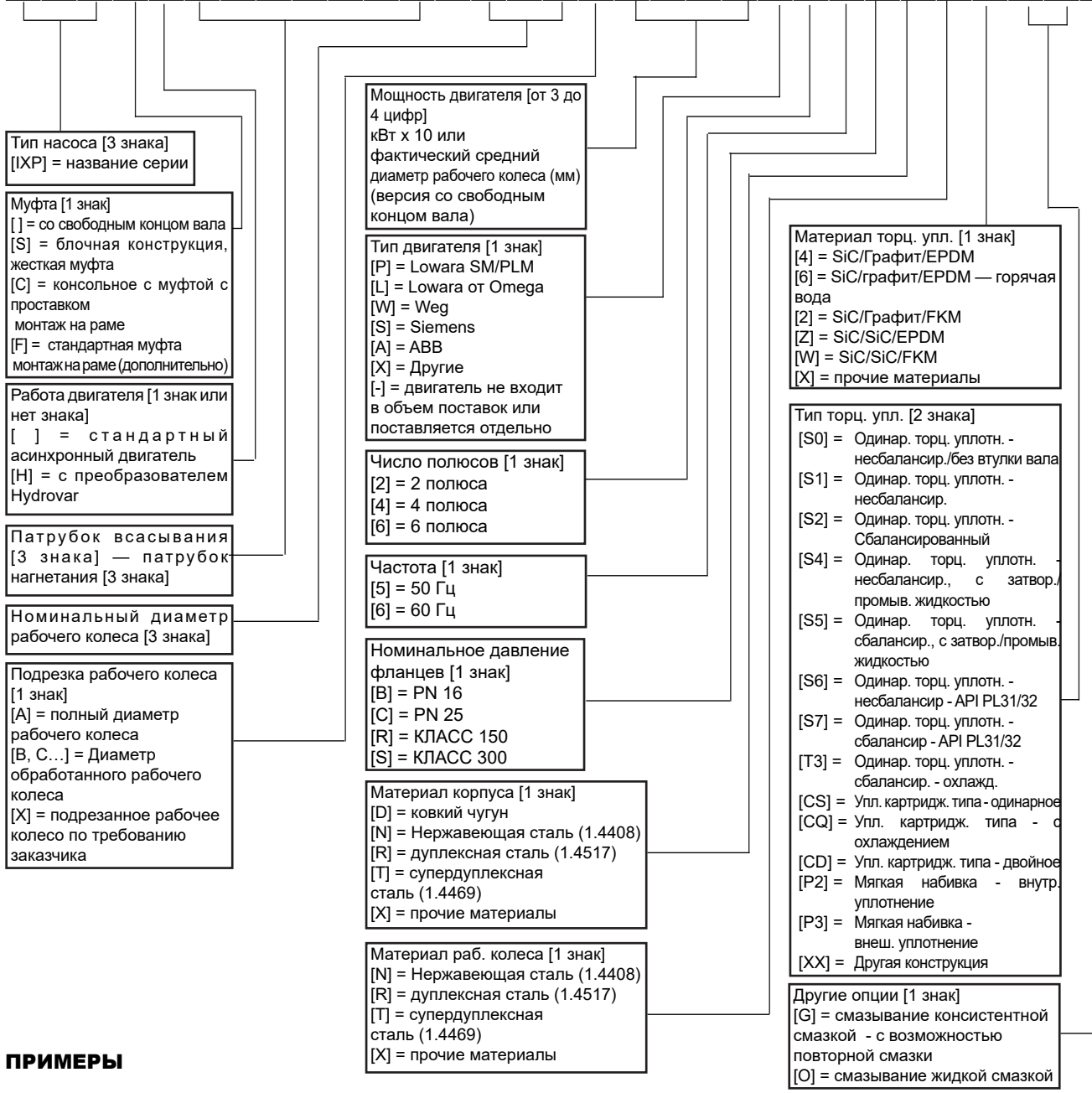

ПРИМЕРЫ

IXP125-100-200A229CNN4S2G

Насос со свободным концом вала и односторонним всасыванием IXP, всасывающий фланец 125 мм, нагнетательный фланец 100 мм, номинальный диаметр рабочего колеса 200 мм, код диаметра рабочего колеса A, фактический диаметр рабочего колеса 229 мм, всасывающий и нагнетательный фланцы PN25, корпус из нержавеющей стали, рабочее колесо из нержавеющей стали, материал торцового уплотнения: графит/SiC/EPDM, сбалансированное одинарное торцовое уплотнение с втулкой вала, кронштейн подшипника с возможностью повторной смазки.

IXPC200-150-400B900L45BDN4S4O

Электрический насосный агрегат IXPC с односторонним всасыванием, опорной рамой, двигателем и муфтой с проставком, всасывающий фланец 200 мм, нагнетательный фланец 150 мм, номинальный диаметр рабочего колеса 400 мм, код диаметра рабочего колеса B, мощность двигателя 90 кВт, бренд двигателя — Lowara от Omega, всасывающий и нагнетательный фланцы PN16, корпус из ковкого чугуна, рабочее колесо из нержавеющей стали, материал торцового уплотнения: графит/SiC/FKM, несбалансированное одинарное торцовое уплотнение с втулкой вала и охлаждением, кронштейн подшипника со смазыванием маслом.

IXPS40-25-160A30P25BRR4S0

Электрический насосный агрегат IXPS с односторонним всасыванием, муфтой короткого вала и двигателем с непосредственным монтажом, всасывающий фланец 40 мм, нагнетательный фланец 25 мм, номинальный диаметр рабочего колеса 160 мм, код диаметра рабочего колеса A, мощность двигателя 3 кВт, бренд двигателя — Lowara PLM, всасывающий и нагнетательный фланцы PN16, корпус из дуплексной нержавеющей стали, рабочее колесо из дуплексной нержавеющей стали, материал торцового уплотнения: графит/SiC/EPDM, несбалансированное одинарное торцовое уплотнение S0 без втулки вала.

Серия e-IXP ПАСПОРТНАЯ ТАБЛИЧКА

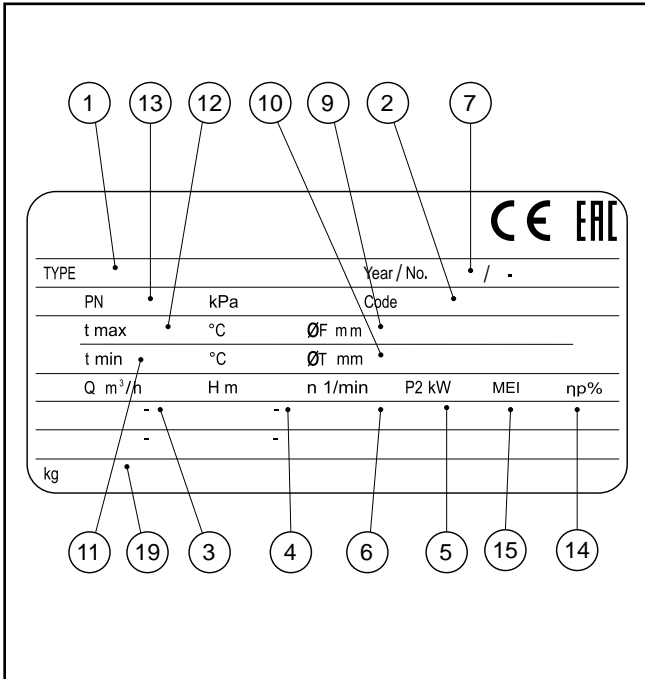

TYPE		Year / No.		/ .	
PN	kPa	Code			
t max	°C	ØF mm			
t min	°C	ØT mm			
Q m ³ /h	H m	n 1/min	P2 kW	MEI	ηp%
kg					

УСЛОВНЫЕ ОБОЗНАЧЕНИЯ

- 1 - Тип электрического насосного агрегата / насоса
- 2 - Код электрического насосного агрегата / насоса
- 3 - Диапазон расхода
- 4 - Диапазон напора.
- 5 - Номинальная мощность
- 6 - Скорость вращения
- 7 - Серийный номер или номер заказа + номер позиции заказа
- 9 - Размер рабочего колеса (заполняется только для насосов с нестандартными рабочими колёсами)
- 10 - Подогнанный диаметр рабочего колеса (заполняется только для подогнанных рабочих колес)
- 11 - Минимальная рабочая температура жидкости
- 12 - Максимальная рабочая температура жидкости.
- 13 - Максимальное рабочее давление.
- 14 - Гидравлический КПД в точке оптимального КПД (50 Гц)
- 15 - Индекс минимальной эффективности (MEI) (Постановление (EU) № 547/2012) (50 Гц)
- 19 - Масса.

Примечание для насоса: электрические характеристики приведены на табличке двигателя.

Серия e-IXP

ПЕРЕЧЕНЬ 2-ПОЛЮСНЫХ МОДЕЛЕЙ 50 Гц

Модель	P[кВт]	Диаметр рабочего колеса [мм]	размер IEC	IXPC	IXPF	IXPS
40-25-160	1,5	141	90	•	•	•
40-25-160	2,2	157	90	•	•	•
40-25-160	3	169	100	•	•	•
40-25-160	4	173	112	•	•	-
40-25-200	3	171	100	•	•	•
40-25-200	4	187	112	•	•	•
40-25-200	5,5	204	132	•	•	•
40-25-200	7,5	209	132	•	•	•
50-32-160	3	143	100	•	•	•
50-32-160	4	158	112	•	•	•
50-32-160	5,5	171	132	•	•	•
50-32-200	4	178	112	•	•	•
50-32-200	5,5	198	132	•	•	•
50-32-200	7,5	214	132	•	•	•
50-32-250	7,5	209	132	•	•	•
50-32-250	11	234	160	•	•	•
50-32-250	15	259	160	•	•	•
65-50-160	4	137	112	•	•	•
65-50-160	5,5	153	132	•	•	•
65-50-160	7,5	169	132	•	•	•
65-50-160	11	173	160	•	•	•
65-40-200	5,5	168	132	•	•	•
65-40-200	7,5	184	132	•	•	•
65-40-200	11	204	160	•	•	•
65-40-200	15	212	160	•	•	•
65-40-250	11	209	160	•	•	•
65-40-250	15	229	160	•	•	•
65-40-250	18,5	245	160	•	•	•
65-40-250	22	255	180	•	•	•
65-40-250	30	257	200	•	•	-
65-40-315	22	263	180	•	•	•
65-40-315	30	287	200	•	•	•
65-40-315	37	305	200	•	•	•
65-40-315	45	319	225	•	•	•
80-65-125	3	112	100	•	•	•
80-65-125	4	124	112	•	•	•
80-65-125	5,5	136	132	•	•	•
80-65-125	7,5	150	132	•	•	•
80-65-160	5,5	141	132	•	•	•
80-65-160	7,5	157	132	•	•	•
80-65-160	11	173	160	•	•	•
80-50-200	11	166	160	•	•	•
80-50-200	15	182	160	•	•	•
80-50-200	18,5	198	160	•	•	•
80-50-200	22	210	180	•	•	•
80-50-250	15	199	160	•	•	•
80-50-250	18,5	213	160	•	•	•
80-50-250	22	225	180	•	•	•
80-50-250	30	254	200	•	•	•
80-50-250	37	259	200	•	•	•
80-50-315	37	270	200	•	•	•
80-50-315	45	285	225	•	•	•
80-50-315	55	300	250	•	•	•
80-50-315	75	322	280	•	•	•
100-80-125	5,5	123	132	•	•	•
100-80-125	7,5	135	132	•	•	•
100-80-125	11	148	160	•	•	•
100-80-160	7,5	142	132	•	•	•
100-80-160	11	158	160	•	•	•
100-80-160	15	174	160	•	•	•
100-80-160	18,5	180	160	•	•	•

*= Доступен

Модель	P[кВт]	Диаметр рабочего колеса [мм]	размер IEC	IXPC	IXPF	IXPS
100-65-200	15	180	160	•	•	•
100-65-200	18,5	192	160	•	•	•
100-65-200	22	202	180	•	•	•
100-65-200	30	220	200	•	•	•
100-65-250	30	217	200	•	•	•
100-65-250	37	231	200	•	•	•
100-65-250	45	243	225	•	•	•
100-65-250	55	259	250	•	•	•
100-65-315	55	273	250	•	•	•
100-65-315	75	301	280	•	•	•
100-65-315	90	321	280	•	•	•
100-65-315	110	327	315	•	•	-
125-80-160	11	141	160	•	•	•
125-80-160	15	157	160	•	•	•
125-80-160	18,5	167	160	•	•	•
125-80-160	22	177	180	•	•	•
125-80-200	22	180	180	•	•	•
125-80-200	30	196	200	•	•	•
125-80-200	37	210	200	•	•	•
125-80-200	45	220	225	•	•	•
125-80-250	37	214	200	•	•	•
125-80-250	45	221	225	•	•	•
125-80-250	55	235	250	•	•	•
125-80-250	75	259	280	•	•	•
125-80-315	75	262	280	•	•	•
125-80-315	90	276	280	•	•	•
125-80-315	110	294	315	•	•	-
125-80-315	132	312	315	•	•	-
125-80-315	160	330	315	•	•	-
125-80-315	200	334	315	•	•	-
125-100-160	15	142	160	•	•	•
125-100-160	18,5	155	160	•	•	•
125-100-160	22	166	180	•	•	•
125-100-160	30	184	200	•	•	•
125-100-160	37	190	200	•	•	•
125-100-200	30	188	200	•	•	•
125-100-200	37	201	200	•	•	•
125-100-200	45	211	225	•	•	•
125-100-200	55	225	250	•	•	•
125-100-200	75	229	280	•	•	-
125-100-250	55	220	250	•	•	•
125-100-250	75	246	280	•	•	•
125-100-250	90	264	280	•	•	•
125-100-250	110	274	315	•	•	-
125-100-315	110	268	315	•	•	-
125-100-315	132	286	315	•	•	-
125-100-315	160	302	315	•	•	-
125-100-315	200	322	315	•	•	-
150-125-200	45	175	225	•	•	•
150-125-200	55	195	250	•	•	•
150-125-200	75	215	280	•	•	•
150-125-200	90	225	280	•	•	•
150-125-250	75	220	280	•	•	•
150-125-250	90	232	280	•	•	•
150-125-250	110	249	315	•	•	-
150-125-250	132	259	315	•	•	-
150-125-315	110	256	315	•	•	-
150-125-315	132	265	315	•	•	-
150-125-315	160	280	315	•	•	-
150-125-315	200	302	315	•	•	-

IXP_models-2p50-ru_b_sc

Серия e-IXP ПЕРЕЧЕНЬ 4-ПОЛЮСНЫХ МОДЕЛЕЙ 50 Гц

Модель	P[кВт]	Диаметр рабочего колеса [мм]	размер IEC	IXPC	IXPF	IXPS
40-25-160	1,1	173	90	*	*	*
40-25-200	1,1	209	90	*	*	*
50-32-160	1,1	171	90	*	*	*
50-32-200	1,1	214	90	*	*	*
50-32-250	1,1	209	90	*	*	*
50-32-250	1,5	234	90	*	*	*
50-32-250	2,2	259	100	*	*	*
65-50-160	1,1	173	90	*	*	*
65-40-200	1,1	188	90	*	*	*
65-40-200	1,5	208	90	*	*	*
65-40-250	1,5	205	90	*	*	*
65-40-250	2,2	237	100	*	*	*
65-40-250	3	257	100	*	*	*
65-40-315	4	289	112	*	*	*
65-40-315	5,5	319	132	*	*	*
80-65-125	1,1	150	90	*	*	*
80-65-160	1,1	161	90	*	*	*
80-65-160	1,5	173	90	*	*	*
80-50-200	1,5	166	90	*	*	*
80-50-200	2,2	194	100	*	*	*
80-50-200	3	210	100	*	*	*
80-50-250	2,2	204	100	*	*	*
80-50-250	3	229	100	*	*	*
80-50-250	4	259	112	*	*	*
80-50-315	4	256	112	*	*	*
80-50-315	5,5	285	132	*	*	*
80-50-315	7,5	310	132	*	*	*
80-50-315	11	322	160	*	*	*
100-80-125	1,1	135	90	*	*	*
100-80-125	1,5	148	90	*	*	*
100-80-160	1,1	144	90	*	*	*
100-80-160	1,5	164	90	*	*	*
100-80-160	2,2	180	100	*	*	*
100-65-200	2,2	190	100	*	*	*
100-65-200	3	206	100	*	*	*
100-65-200	4	220	112	*	*	*
100-65-250	4	219	112	*	*	*
100-65-250	5,5	243	132	*	*	*
100-65-250	7,5	259	132	*	*	*
100-65-315	7,5	283	132	*	*	*
100-65-315	11	315	160	*	*	*
100-65-315	15	327	160	*	*	*
125-80-160	1,5	145	90	*	*	*
125-80-160	2,2	161	100	*	*	*
125-80-160	3	177	100	*	*	*
125-80-200	3	184	100	*	*	*
125-80-200	4	200	112	*	*	*
125-80-200	5,5	220	132	*	*	*
125-80-250	5,5	223	132	*	*	*
125-80-250	7,5	247	132	*	*	*
125-80-250	11	259	160	*	*	*
125-80-315	11	274	160	*	*	*
125-80-315	15	300	160	*	*	*
125-80-315	18,5	318	180	*	*	*
125-80-315	22	334	180	*	*	*
125-80-400	18,5	338	180	*	*	*
125-80-400	22	356	180	*	*	*
125-80-400	30	388	200	*	*	*
125-80-400	37	418	225	*	*	*

* = Доступен

Модель	P[кВт]	Диаметр рабочего колеса [мм]	размер IEC	IXPC	IXPF	IXPS
125-100-160	2,2	155	100	*	*	*
125-100-160	3	176	100	*	*	*
125-100-160	4	190	112	*	*	*
125-100-200	4	197	112	*	*	*
125-100-200	5,5	213	132	*	*	*
125-100-200	7,5	229	132	*	*	*
125-100-250	7,5	228	132	*	*	*
125-100-250	11	264	160	*	*	*
125-100-250	15	274	160	*	*	*
125-100-315	15	284	160	*	*	*
125-100-315	18,5	298	180	*	*	*
125-100-315	22	312	180	*	*	*
125-100-315	30	334	200	*	*	*
125-100-400	22	343	180	*	*	*
125-100-400	30	375	200	*	*	*
125-100-400	37	397	225	*	*	*
125-100-400	45	420	225	*	*	*
150-125-200	5,5	179	132	*	*	*
150-125-200	7,5	204	132	*	*	*
150-125-200	11	225	160	*	*	*
150-125-250	7,5	210	132	*	*	*
150-125-250	11	235	160	*	*	*
150-125-250	15	259	160	*	*	*
150-125-315	18,5	277	180	*	*	*
150-125-315	22	290	180	*	*	*
150-125-315	30	315	200	*	*	*
150-125-315	37	334	225	*	*	*
150-125-400	37	353	225	*	*	*
150-125-400	45	374	225	*	*	*
150-125-400	55	394	250	*	*	*
150-125-400	75	422	280	*	*	*
200-150-200	11	217	160	*	*	*
200-150-200	15	237	160	*	*	*
200-150-250	15	227	160	*	*	*
200-150-250	18,5	253	180	*	*	*
200-150-250	22	276	180	*	*	*
200-150-250	30	282	200	*	*	*
200-150-315	30	291	200	*	*	*
200-150-315	37	310	225	*	*	*
200-150-315	45	330	225	*	*	*
200-150-315	55	334	250	*	*	*
200-150-400	45	327	225	*	*	*
200-150-400	55	346	250	*	*	*
200-150-400	75	377	280	*	*	*
200-150-400	90	398	280	*	*	*
200-150-400	110	423	315	*	*	*
250-200-250	18,5	228	180	*	*	*
250-200-250	22	245	180	*	*	*
250-200-250	30	271	200	*	*	*
250-200-315	30	268	200	*	*	*
250-200-315	37	287	225	*	*	*
250-200-315	45	306	225	*	*	*
250-200-315	55	328	250	*	*	*
250-200-315	75	333	280	*	*	*
300-250-315	37	255	225	*	*	*
300-250-315	45	273	225	*	*	*
300-250-315	55	290	250	*	*	*
300-250-315	75	316	280	*	*	*
300-250-315	90	321	280	*	*	*

IXP_models-4p50-ru_b_sc

Серия e-IXP ПЕРЕЧЕНЬ 6-ПОЛЮСНЫХ МОДЕЛЕЙ 50 Гц

Модель	P[кВт]	Диаметр рабочего колеса [мм]	размер IEC	IXPC	IXPF	IXPS
125-100-160	1,1	190	90	•	•	-
125-100-200	1,1	188	90	•	•	-
125-100-200	1,5	208	100	•	•	-
125-100-200	2,2	229	112	•	•	-
150-125-200	1,5	179	100	•	•	-
150-125-200	2,2	204	112	•	•	-
150-125-200	3	225	132	•	•	-
150-125-250	3	232	132	•	•	-
150-125-250	4	249	132	•	•	-
150-125-250	5,5	259	132	•	•	-
150-125-315	5,5	277	132	•	•	-
150-125-315	7,5	302	160	•	•	-
150-125-315	11	334	160	•	•	-
150-125-400	11	353	160	•	•	-
150-125-400	15	388	180	•	•	-
150-125-400	18,5	418	200	•	•	-
150-125-400	22	422	200	•	•	-
200-150-200	3	211	132	•	•	-
200-150-200	4	232	132	•	•	-
200-150-250	4	227	132	•	•	-
200-150-250	5,5	253	132	•	•	-
200-150-250	7,5	276	160	•	•	-
200-150-250	11	282	160	•	•	-
200-150-315	7,5	278	160	•	•	-
200-150-315	11	310	160	•	•	-
200-150-315	15	334	180	•	•	-
200-150-400	15	337	180	•	•	-
200-150-400	18,5	362	200	•	•	-
200-150-400	22	377	200	•	•	-
200-150-400	30	415	225	•	•	-
250-200-250	5,5	228	132	•	•	-
250-200-250	7,5	260	160	•	•	-
250-200-250	11	271	160	•	•	-
250-200-315	11	287	160	•	•	-
250-200-315	15	321	180	•	•	-
250-200-315	18,5	333	200	•	•	-
300-250-315	15	285	180	•	•	-
300-250-315	18,5	296	200	•	•	-
300-250-315	22	310	200	•	•	-
300-250-315	30	321	225	•	•	-

•= Доступен

IXP_models-6p50-ru_a_sc

Серия e-IXP ОБЩИЕ ТЕХНИЧЕСКИЕ ХАРАКТЕРИСТИКИ

РАЗМЕР	DNS	DND	РАЗМЕР РАМЫ	РАБОЧЕЕ КОЛЕСО						ДИАМЕТР ВАЛА [мм]			ДИАМЕТР ВТУЛКИ ВАЛА [мм]		
				ДИАМЕТР [мм]		ШИРИНА ВЫХОД. ОТВЕРСТИЯ [мм]	ПРИЕМНОЕ ОТВЕРСТИЕ [мм]	ЧИСЛО ЛОПАТОК	МАКС. СВОБОД. ПРОХОДИМОСТЬ b [мм]	НА РАБОЧЕМ КОЛЕСЕ	НА ПОДШИПНИКЕ	НА МУФТЕ	МЕХ. УПЛОТНЕНИЕ*	КАРТРИДЖ	НАЖИМНАЯ ВТУЛКА
				МАКС	МИН										
40-25-160	40	25	24	173	133	8	53,0	4	7,2	19	35	24	33	33	38
40-25-200	40	25	24	209	169	7	53,0	4	6,3	19	35	24	33	33	38
50-32-160	50	32	24	171	131	8	64,0	6	6,8	19	35	24	33	33	38
50-32-200	50	32	24	214	170	8	59,0	6	7,2	19	35	24	33	33	38
50-32-250	50	32	32	259	209	9	72,0	4	7,7	24	45	32	43	43	48
65-50-160	65	50	24	173	137	11	74,4	6	9,9	19	35	24	33	33	38
65-40-200	65	40	24	212	168	9	73,7	6	8,1	19	35	24	33	33	38
65-40-250	65	40	32	257	207	8	80,0	6	7,4	24	45	32	43	43	48
65-40-315	65	40	32	319	253	9	75,0	6	8,5	32	45	32	43	43	48
80-65-125	80	65	24	150	114	15	93,5	6	12,0	19	35	24	33	33	38
80-65-160	80	65	24	173	137	14	84,4	7	10,0	19	35	24	33	33	38
80-50-200	80	50	24	210	166	12	84,2	7	10,8	19	35	24	33	33	38
80-50-250	80	50	32	259	204	11	89,1	6	9,9	24	45	32	43	43	48
80-50-315	80	50	32	322	256	14	97,8	4	12,6	32	45	32	43	43	48
100-80-125	100	80	24	148	115	26	92,0	7	12,0	19	35	24	33	33	38
100-80-160	100	80	32	180	144	23	102,4	6	17,0	24	45	32	43	43	48
100-65-200	100	65	32	220	176	20	95,0	5	16,0	32	45	32	43	43	48
100-65-250	100	65	32	259	204	13	97,8	7	11,7	32	45	32	43	43	48
100-65-315	100	65	42	327	255	14	122,3	6	12,6	40	55	42	53	53	60
125-80-160	125	80	32	177	133	28	123,8	6	14,0	24	45	32	43	43	48
125-80-200	125	80	32	220	176	27	124,5	7	16,0	32	45	32	43	43	48
125-80-250	125	80	32	259	204	23	119,8	6	16,0	32	45	32	43	43	48
125-80-315	125	80	42	334	262	16	128,5	6	14,0	40	55	42	53	53	60
125-80-400	125	80	42	418	338	17	135,0	4	15,3	40	55	42	53	53	60
125-100-160	125	100	32	190	140	27	133,5	7	14,0	32	45	32	43	43	48
125-100-200	125	100	32	229	180	26	135,3	8	14,0	32	45	32	43	43	48
125-100-250	125	100	42	274	214	21	140,8	7	15,3	40	55	42	53	53	60
125-100-315	125	100	42	334	258	28	135,9	5	25,0	40	55	42	53	53	60
125-100-400	125	100	42	420	335	19	127,0	4	17,4	40	55	42	53	53	60
150-125-200	150	125	42	225	165	35	165,0	7	19,0	32	55	42	53	53	60
150-125-250	150	125	42	259	210	39	162,8	8	17,0	32	55	42	53	53	60
150-125-315	150	125	42	334	250	33	160,1	6	26,0	40	55	42	53	53	60
150-125-400	150	125	42	422	332	22	160,0	8	19,8	40	55	42	53	53	60
200-150-200	200	150	42	237	187	63	184,0	5	29,0	32	55	42	53	53	60
200-150-250	200	150	42	282	227	49	196,9	7	23,0	40	55	42	53	53	60
200-150-315	200	150	48	334	265	38	197,5	8	22,0	48	65	48	65	65	70
200-150-400	200	150	48	423	324	37	192,7	6	32,0	48	65	48	65	65	70
250-200-250	250	200	48	271	221	72	210,0	5	35,0	48	65	48	65	65	70
250-200-315	250	200	48	333	260	54	223,2	8	27,0	48	65	48	65	65	70
300-250-315	300	250	48	334	255	54	229,7	8	30,0	48	65	48	65	65	70

* Сбалансир. и несбалансир. торцовое уплотнение

IXP-tech_data-ru_a_ot

Серия e-IXP ДОСТУПНЫЕ МАТЕРИАЛЫ

Доступны различные конфигурации материалов, отвечающие нуждам перекачки различных сред и требованиям применения. Ниже приведены конкретные сведения о конфигурациях материалов и их доступности для насосов различных размеров.

Коды идентификации материалов те же, что и используемые для описания насоса (см. стр.8).

Идент. номер	ДЕТАЛЬ	КОД МАТЕРИАЛА НАСОСА					
		СТАНДАРТНЫЙ (IXP, IXPC, IXPF и IXPS)					ОПЦИОНАЛЬНЫЙ (IXP, IXPC, IXPF)
		DN	NN	RN	RR	TT	
МАКСИМАЛЬНОЕ РАБОЧЕЕ ДАВЛЕНИЕ [бар]		16 & 25	16	25	16 & 25	16 & 25	
1	Рабочее колесо	1.4408	1.4408	1.4408	1.4517	1.4469	
2	Корпус насоса	EN-GJS-400-15	1.4408	1.4517	1.4517	1.4469	
3	Крышка корпуса	EN-GJS-400-15	1.4408	1.4517	1.4517	1.4469	
(4)	Крышка уплотнения (опц. конструкция)	1.4462				1.4410	
5	Износное кольцо	1.4462/1.4517 ¹⁾				1.4410 / 1.4469 ¹⁾	
6	Гайка рабочего колеса	1.4517				1.4410	
(7)	Лабиринтное уплотнение Quench	PTFE + 25 % ГРАФИТА					
8	Втулка вала	1.4462				1.4410	
9	Вал	1,4057 (опциональный 1,4462)					
10	Промежуточный вал	1.4462				n/a	
11	Корпус подшипников	EN-GJL-250					
12	Крышка подшипника	EN-GJL-150					
13	Адаптер двигателя	EN-GJL-250					
14	Опора насоса	1.0038					
15	Торцовое уплотнение (стандартная опция)	ГРАФИТ/SIC/EP/316SS		ГРАФИТ/SIC/EP/ДУПЛЕКС	ГРАФИТ/SIC/EP/НАСТ-С		
16	Уплотнительное кольцо	PTFE (Тефлон)					
17	Уплотнительное кольцо	EPDM (опция FKM/FEPM)					
18	Прокладка (опц. конструкция)	КОМПОЗИТ PTFE (напр., GYLON® STD3501E)					
19	пробка	316SS	1.4462		1.4410		
20	Радиальное уплот. кольцо вала	FKM					
21	Шпонка	1.4571					
22	Болты и гайки	316SS					
23	Проушина	ОЦИНКОВАННАЯ УГЛЕРОДИСТАЯ СТАЛЬ					

1) Зависит от размера насоса, 2) Качество литья

ixp-ru_b_tm

ССЫЛКИ НА СТАНДАРТЫ

МАТЕРИАЛ	ОПИСАНИЕ	СТАНДАРТЫ	
		ЕВРОПА	США ¹⁾
EN-GJL-150	Чугун	EN 1561 - JL1020	ASTM - КЛАСС 25
EN-GJL-200	Чугун	EN 1561 - JL1030	ASTM - КЛАСС 30
EN-GJL-250	Чугун	EN 1561 - JL1040	ASTM - КЛАСС 35
EN-GJS-400-15	Чугун с шаровидным графитом	EN 1563 - JS1030	ASTM - 65-45-12
1.0038	Углеродистая сталь	EN 10025 - S235JR	ASTM - марка C, D
1.0619	Литая сталь	EN 10213 - GP240GH	ASTM - WCB
1.4057	Нержавеющая сталь	EN 10088 - X 17CrNi 16 2	ASTM - 431
1.4571	Нержавеющая сталь	EN 10088 - X 6 CrNiMoTi 17 12 2	ASTM - 316Ti
1.4408	Аустенитная нержавеющая сталь	EN 10283 - GX 5 CrNiMo 19 11 2	ASTM - CF8M
1.4517	Дуплексная нержавеющая сталь	EN 10283 - GX 2 CrNiMoCuN 25 6 3 3	ASTM - CD4MCuN
1.4462	Дуплексная нержавеющая сталь	EN 10088 - X 2 CrNiMoN 22 5 3	ASTM - F51
1.4410	Супердуплексная нержавеющая сталь	EN 10088 - X 2 CrNiMoN 25 7 4	ASTM - F53
1.4469	Супердуплексная нержавеющая сталь	EN 10283 - GX 2 CrNiMoN 26 7 4	ASTM - CE3MN
316SS	Аустенитная нержавеющая сталь (A2 или A4)		
EPDM	Этилен-пропиленовый каучук		
FKM	Фторэластомер		
FEPM	Тетрафторэтилен пропилен		
AFM34®	Синтетическое волокно, не содержащее асбеста		
PTFE + 25 % ГРАФИТА	PTFE с 25 % графита		
КОМПОЗИТ PTFE	Плоская прокладка — модифици. PTFE		

1) Аналогичная марка

ixp-mat-ru_b_tm

Серия e-IXP

ЧЕРТЕЖ В РАЗРЕЗЕ И ОСНОВНЫЕ КОМПОНЕНТЫ ЭЛЕКТРИЧЕСКОГО НАСОСА

IXP, IXPC, IXPF

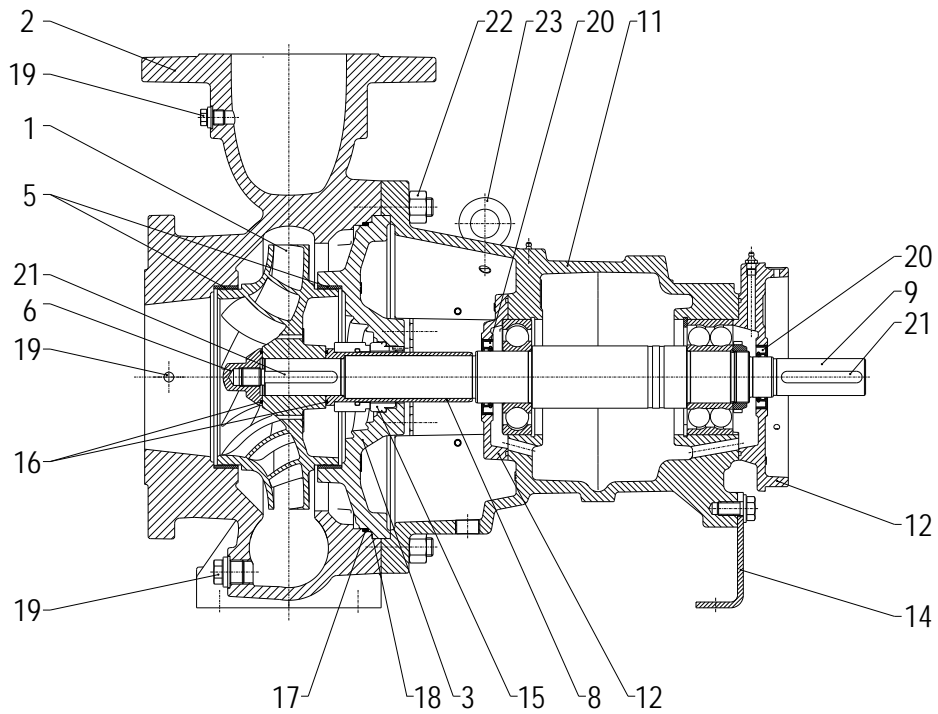

IXPS

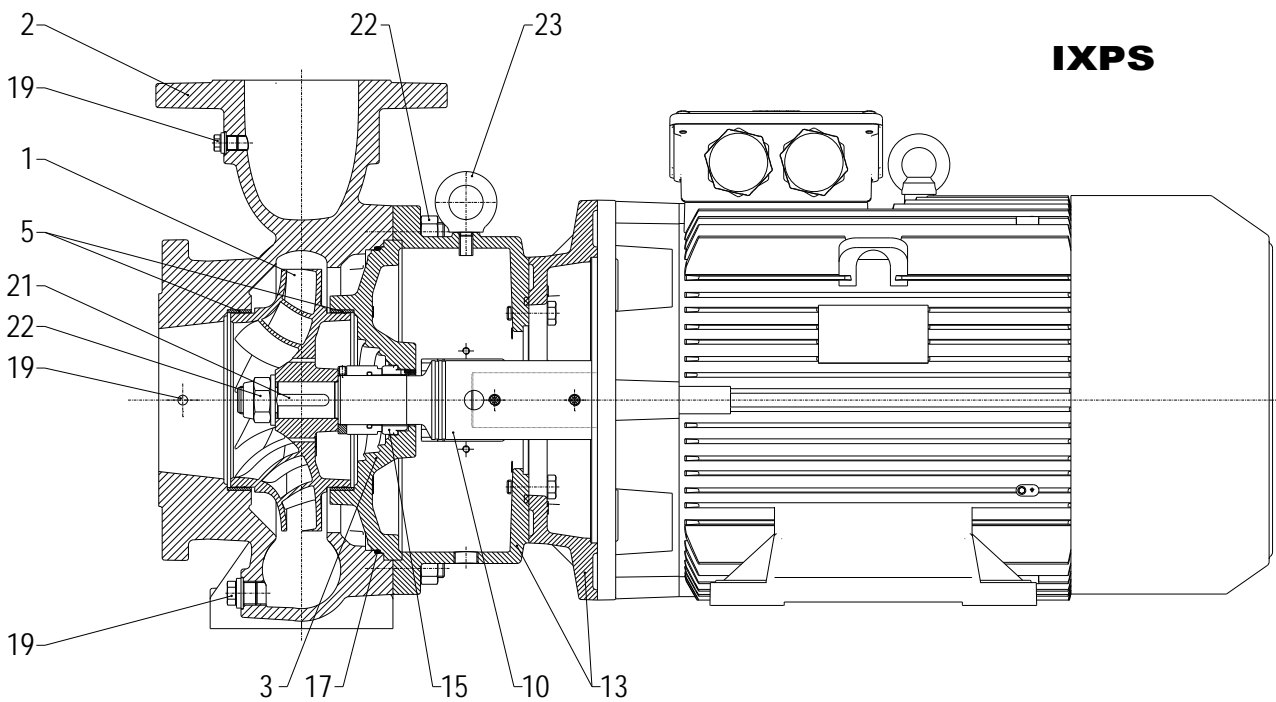

Серия e-IXP

МАКСИМАЛЬНОЕ ДАВЛЕНИЕ НА ВХОДЕ В НАСОС

РАЗМЕР	DNS	DND	РАЗМЕР РАМЫ	Макс. давление на впуске [бар _{абз}]					
				IXP / IXPC / IXPF			IXPS		
				2950 [об/мин]	1450 [об/мин]	950 [об/мин]	2950 [об/мин]	1450 [об/мин]	950 [об/мин]
40-25-160	40	25	24	20	20	-	6	6	-
40-25-200	40	25	24	20	20	-	6	6	-
50-32-160	50	32	24	20	20	-	6	6	-
50-32-200	50	32	24	17	20	-	6	6	-
50-32-250	50	32	32	18	20	-	6	6	-
65-50-160	65	50	24	20	20	-	6	6	-
65-40-200	65	40	24	20	20	-	6	6	-
65-40-250	65	40	32	18	20	-	6	6	-
65-40-315	65	40	32	16	20	-	6	6	-
80-65-125	80	65	24	20	20	-	6	6	-
80-65-160	80	65	24	20	20	-	6	6	-
80-50-200	80	50	24	20	20	-	6	6	-
80-50-250	80	50	32	18	20	-	6	6	-
80-50-315	80	50	32	16	20	-	6	6	-
100-80-125	100	80	24	18	20	-	6	6	-
100-80-160	100	80	32	19	20	-	6	6	-
100-65-200	100	65	32	15	20	-	6	6	-
100-65-250	100	65	32	15	20	-	6	6	-
100-65-315	100	65	42	16	20	-	6	6	-
125-80-160	125	80	32	19	20	-	6	6	-
125-80-200	125	80	32	18	20	-	6	6	-
125-80-250	125	80	32	18	20	-	6	6	-
125-80-315	125	80	42	16	20	-	6	6	-
125-80-400	125	80	42	-	20	-	6	6	-
125-100-160	125	100	32	20	20	20	6	6	-
125-100-200	125	100	32	18	20	20	6	6	-
125-100-250	125	100	42	18	20	-	6	6	-
125-100-315	125	100	42	12	20	-	6	6	-
125-100-400	125	100	42	-	20	-	6	6	-
150-125-200	150	125	42	17	20	20	6	6	-
150-125-250	150	125	42	12	20	20	6	6	-
150-125-315	150	125	42	12	20	20	6	6	-
150-125-400	150	125	42	-	20	20	6	6	-
200-150-200	200	150	42	-	20	20	6	6	-
200-150-250	200	150	42	-	20	20	6	6	-
200-150-315	200	150	48	-	20	20	6	6	-
200-150-400	200	150	48	-	20	20	6	6	-
250-200-250	250	200	48	-	20	20	6	6	-
250-200-315	250	200	48	-	20	20	6	6	-
300-250-315	300	250	48	-	18	18	6	6	-

IXP-pressure-ru_b_ot

Серия e-IXP ПРЕДЕЛЫ ДОПУСТИМЫХ ЗНАЧЕНИЙ ДАВЛЕНИЯ/ТЕМПЕРАТУРЫ

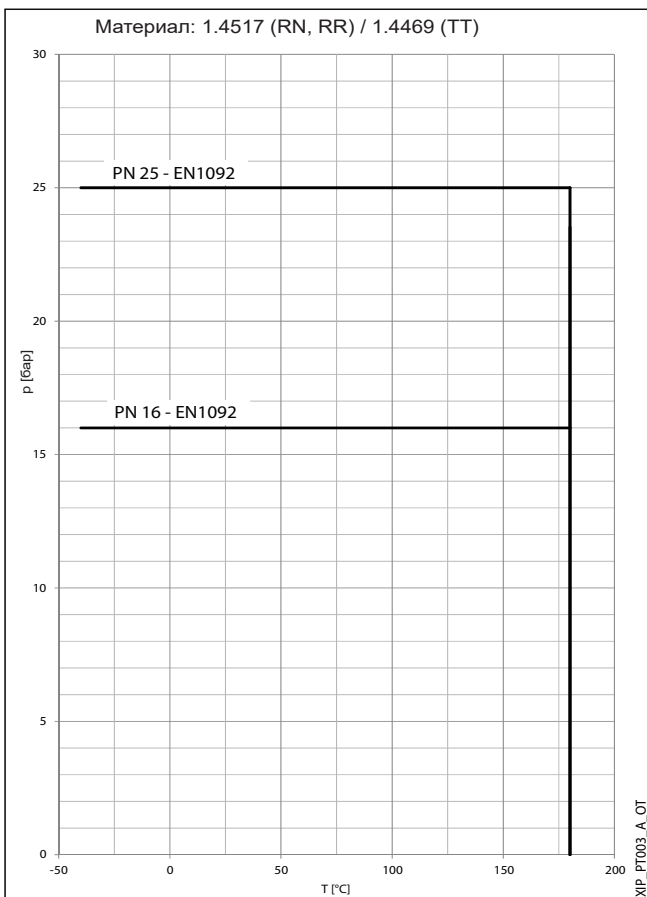
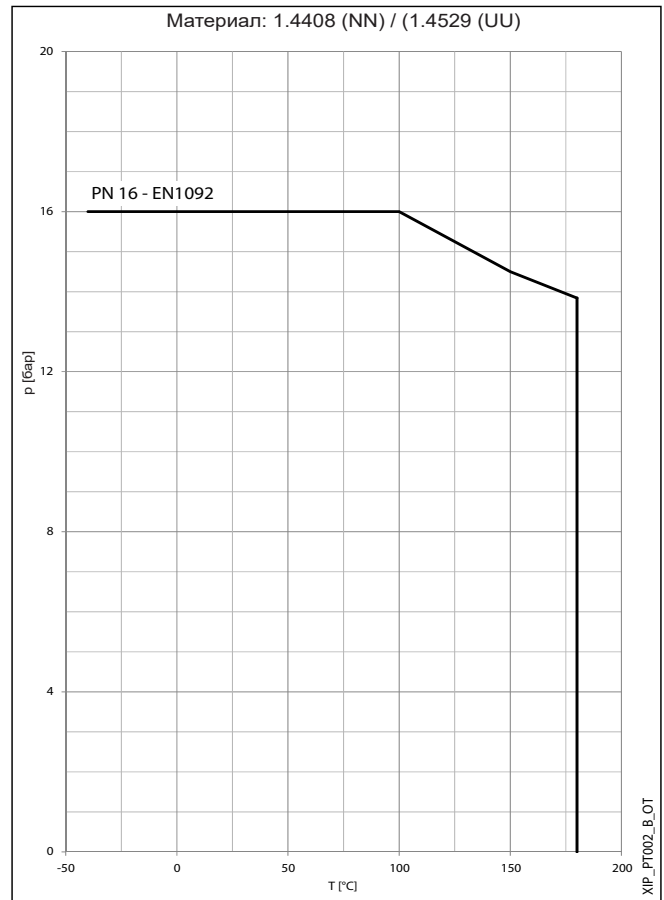
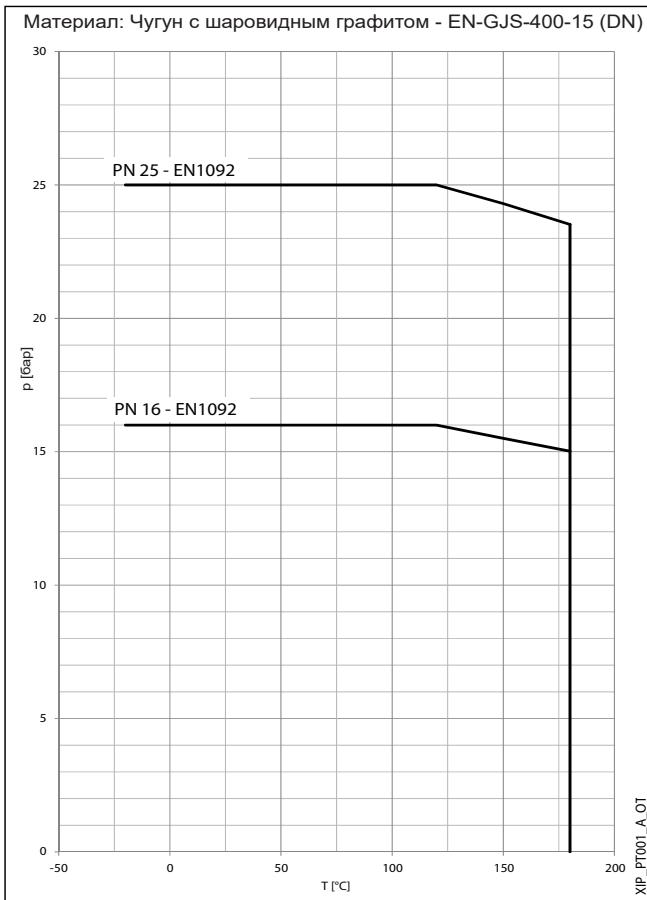

Серия e-IXP

ПРЕДЕЛЫ ДОПУСТИМЫХ ЗНАЧЕНИЙ ДАВЛЕНИЯ/ ТЕМПЕРАТУРЫ

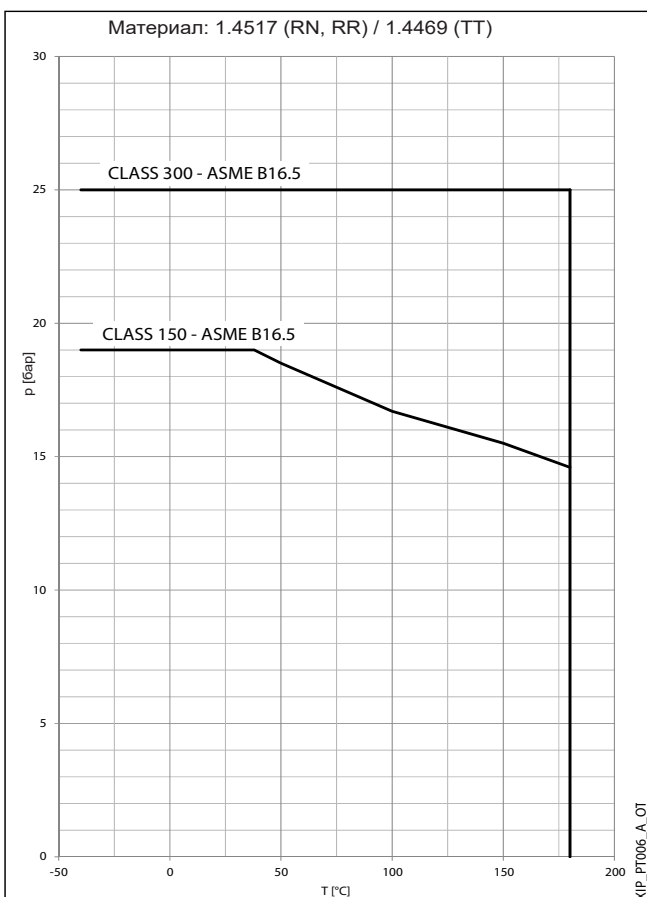
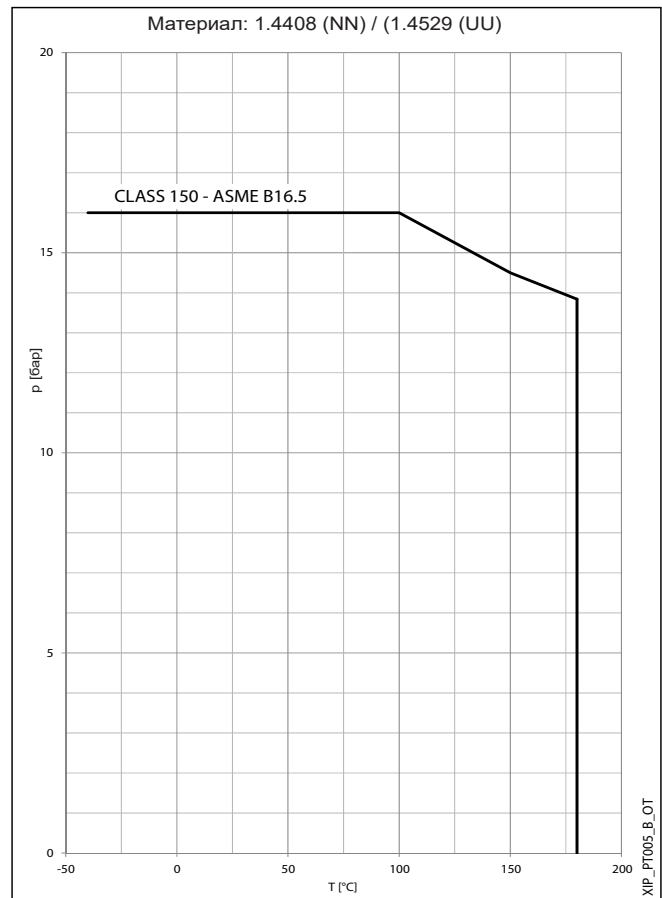
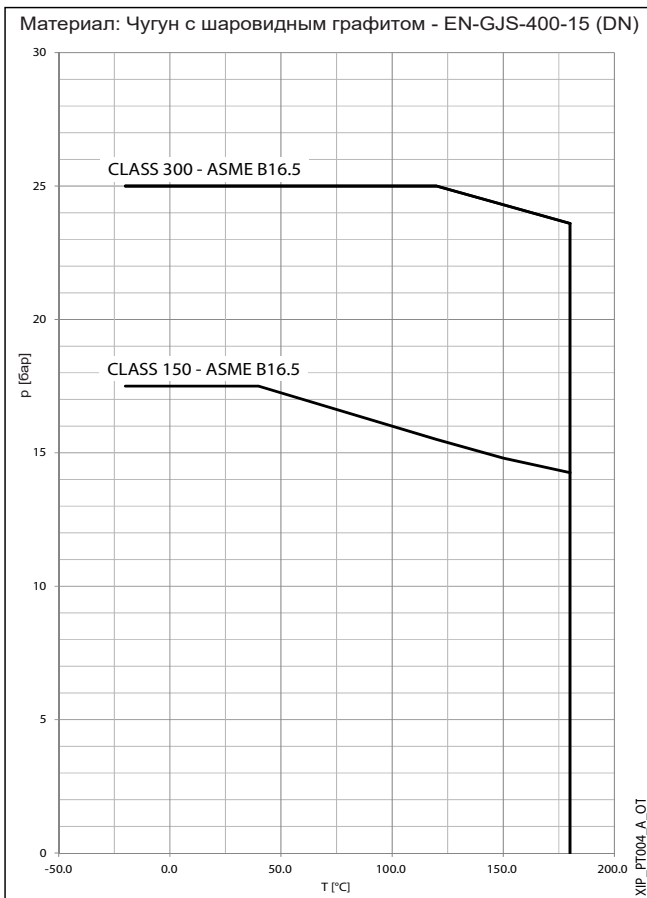

Серия e-IXP ТОРЦОВЫЕ УПЛОТНЕНИЯ IXPS

Материал насоса	НЕСБАЛАНСИРОВАННОЕ С ЭЛАСТОМЕРНЫМ СИЛЬФОНОМ	НЕСБАЛАНСИРОВАННОЕ С МЕТАЛЛИЧЕСКИМ СИЛЬФОНОМ	НЕСБАЛАНСИРОВАННОЕ УПЛОТНЕНИЕ С АКСИАЛЬНО ПОДВИЖНЫМ ВТОРИЧНЫМ УПЛОТНЕНИЕМ	ПОЛУСБАЛАНС. ТОЛКАТЕЛЬ УПЛОТНИТЕЛЬНОГО КОЛЬЦА, СТАЦИОНАРНОЕ ИСПОЛНЕНИЕ	СБАЛАНС. УПЛ. С АКСИАЛЬНО ПОДВИЖ. ВТОРИЧ. УПЛ.	СБАЛАНСИРОВАННАЯ ЗАГЛУШКА АР1 ПЛАН23	ОДИНАРНЫЙ КАРТРИДЖ (ОДИНАРНЫЙ—QUENCH)	ДВОЙНОЙ КАРТРИДЖ
	S0	S0	S0	S0	-	-	-	-
DN NN	● BQ7EGG	○ AQ1EM6G1	○ Q1BEGG	○ BQ2EMG	Не применимо	Не применимо	Не применимо	Не применимо
	△ AQ7EGG	○ AQ1VM6G1	○ Q1BVGG	○ BQ2VMG	Не применимо	Не применимо	Не применимо	Не применимо
	○ BQ7VGG	○ Q1Q1EM6G1	○ Q1Q1EGG	○ Q2Q2EMG	Не применимо	Не применимо	Не применимо	Не применимо
	○ Q7Q7EGG	○ Q1Q1VM6G1	○ Q1Q1VGG	○ Q2Q2VMG	Не применимо	Не применимо	Не применимо	Не применимо
	○ Q7Q7VGG							
RR	Не применимо	● AQ1EM6G1	○ Q1BEMG1	○ BQ2EMG1	Не применимо	Не применимо	Не применимо	Не применимо
	Не применимо	○ AQ1VM6G1	○ Q1BVMG1	○ BQ2VMG1	Не применимо	Не применимо	Не применимо	Не применимо
	Не применимо	○ Q1Q1EM6G1	○ Q1Q1EMG1	○ Q2Q2EMG1	Не применимо	Не применимо	Не применимо	Не применимо
	Не применимо	○ Q1Q1VM6G1	○ Q1Q1VMG1	○ Q2Q2VMG1	Не применимо	Не применимо	Не применимо	Не применимо

ixps_ten-mec_mat-ru_b_sc

IXP, IXPC, IXPF

Материал насоса	НЕСБАЛАНСИРОВАННОЕ С ЭЛАСТОМЕРНЫМ СИЛЬФОНОМ	НЕСБАЛАНСИРОВАННОЕ С МЕТАЛЛИЧЕСКИМ СИЛЬФОНОМ	НЕСБАЛАНСИРОВАННОЕ УПЛОТНЕНИЕ С АКСИАЛЬНО ПОДВИЖНЫМ ВТОРИЧНЫМ УПЛОТНЕНИЕМ	ПОЛУСБАЛАНС. ТОЛКАТЕЛЬ УПЛОТНИТЕЛЬНОГО КОЛЬЦА, СТАЦИОНАРНОЕ ИСПОЛНЕНИЕ	СБАЛАНС. УПЛ. С АКСИАЛЬНО ПОДВИЖ. ВТОРИЧ. УПЛ.	СБАЛАНСИРОВАННАЯ ЗАГЛУШКА АР1 ПЛАН23	ОДИНАРНЫЙ КАРТРИДЖ (ОДИНАРНЫЙ—QUENCH)	ДВОЙНОЙ КАРТРИДЖ
	S1 (S4)	S1 (S4)	S1 (S4)	S1 (S4)	S2 (S5)	T3	CS (CQ)	CD
DN NN RN	● BQ7EGG	○ AQ1EM6G1	○ Q1BEGG	○ BQ2EMG	● AQ1EGG	● AQ1EGG	● BQ1EMG	○ BQ1E-BQ1EMG
	△ AQ7EGG	○ AQ1VM6G1	○ Q1BVGG	○ BQ2VMG	○ AQ1VGG	○ AQ1KGG	○ BQ1VMG	○ BQ1V-BQ1VMG
	○ BQ7VGG	○ Q1Q1EM6G1	○ Q1Q1EGG	○ Q2Q2EMG	○ Q1BEGG	-	○ Q1Q1EMG	○ Q1Q1E-BQ1EMG
	○ Q7Q7EGG	○ Q1Q1VM6G1	○ Q1Q1VGG	○ Q2Q2VMG	○ Q1BVGG	-	○ Q1Q1VMG	○ Q1Q1V-BQ1VMG
	○ Q7Q7VGG							
RR	Не применимо	● AQ1EM6G1	○ Q1BEMG1	○ BQ2EMG1	● AQ1EMG1	Не применимо	● BQ1EMG1	○ BQ1E-BQ1EMG1
	Не применимо	○ AQ1VM6G1	○ Q1BVMG1	○ BQ2VMG1	○ AQ1VMG1	Не применимо	○ BQ1VMG1	○ BQ1V-BQ1VMG1
	Не применимо	○ Q1Q1EM6G1	○ Q1Q1EMG1	○ Q2Q2EMG1	○ Q1BEMG1	Не применимо	○ Q1Q1EMG1	○ Q1Q1E-BQ1EMG1
	Не применимо	○ Q1Q1VM6G1	○ Q1Q1VMG1	○ Q2Q2VMG1	○ Q1BVMG1	Не применимо	○ Q1Q1VMG1	○ Q1Q1V-BQ1VMG1
TT	Не применимо	○ AQ1EM6M	○ Q1BEM5M	по запросу	○ Q1BEMM	Не применимо	○ BQ1EMM	по запросу
	Не применимо	○ AQ1VM6M	○ Q1BVM5M	по запросу	○ Q1BVMM	Не применимо	○ BQ1VMM	по запросу
	Не применимо	○ AQ1KM6M	○ Q1BKM5M	по запросу	○ Q1BKMM	Не применимо	○ BQ1KMM	по запросу
	Не применимо	○ Q1Q1EM6M	○ Q1Q1EM5M	по запросу	-	Не применимо	○ Q1Q1EMM	по запросу
	Не применимо	○ Q1Q1VM6M	○ Q1Q1VM5M	по запросу	-	Не применимо	○ Q1Q1VMM	по запросу
	Не применимо	○ Q1Q1KM6M	○ Q1Q1KM5M	по запросу	-	Не применимо	○ Q1Q1KMM	по запросу

ixp_ten-mec_mat-ru_b_sc

- = Стандартное Торцевое Уплотнение
- △= стандартное торцевое уплотнение для более высокой температуры
- (полусбалансированный пружина)
- = опциональное торцевое уплотнение

Не применимо= не устанавливается

Серия e-IXP ТОРЦОВЫЕ УПЛОТНЕНИЯ РАСЧЕТ РАБОЧЕГО ДАВЛЕНИЯ УПЛОТНЕНИЯ

Размер	Скорость работы насоса [об/мин]		Размер	Скорость работы насоса [об/мин]	
	2950	1450		2950	1450
	Δр [бар]			Δр [бар]	
40-25-160	2,1	0,5	125-80-200	0,6	0,2
40-25-200	3,1	0,8	125-80-250	0,7	0,2
50-32-160	1,4	0,4	125-80-315	1,3	0,3
50-32-200	2,1	0,5	125-80-400	-	2,1
50-32-250	3,5	0,9	125-100-160	0,7	0,2
65-50-160	1,4	0,4	125-100-200	0,6	0,2
65-40-200	1,8	0,5	125-100-250	0,8	0,2
65-40-250	2,2	0,6	125-100-315	1,0	0,3
65-40-315	5,2	1,3	125-100-400	-	2,0
80-65-125	0,6	0,2	150-125-200	0,6	0,2
80-65-160	0,6	0,2	150-125-250	0,6	0,2
80-50-200	0,6	0,2	150-125-315	2,6	0,7
80-50-250	2,3	0,6	150-125-400	-	1,4
80-50-315	1,5	0,4	200-150-200	-	0,6
100-80-125	0,6	0,2	200-150-250	-	0,8
100-80-160	1,7	0,4	200-150-315	-	0,9
100-65-200	1,6	0,4	200-150-400	-	0,5
100-65-250	2,3	0,6	250-200-250	-	0,5
100-65-315	3,1	0,8	250-200-315	-	0,5
125-80-160	1,7	0,4	300-250-315	-	0,5

Рабочее давление уплотнения =
Давление на впуске насоса + Δр [бар_{изб}]

где давление на впуске насоса — это давление, измеренное на всасывающем фланце (давление в системе), а Δр — увеличение давления в уплотнительной камере. Δр зависит от скорости работы и размера насоса (см. таблицу).

Для другой скорости работы насоса:
Δр = Δр (@ 2 950) * (фактическая скорость / 2 950)² [бар]

Пример: IXP65-40-250 с 2 200 об/м (с дизельным приводом)

Δр = 2,2 * (2 200 / 2 950)² = 1,2 [бар]

Для насосов со скоростью вращения ~ 950 об/мин:
Δр = Δр(@1450) / 1,5

МИНИМАЛЬНО НЕОБХОДИМОЕ ДАВЛЕНИЕ УПЛОТНЕНИЯ ДЛЯ ГОРЯЧЕЙ ВОДЫ

Температура Воды [°C]	Давление пара [бар _{изб}]	Мин. необходимое давление уплотнения [бар _{изб}]
80	-0,54	0,00
85	-0,44	0,20
90	-0,31	0,42
95	-0,17	0,68
100	0,00	0,97
105	0,20	1,31
110	0,42	1,69
115	0,68	2,12
120	0,97	2,60
125	1,31	3,14
130	1,69	3,75
135	2,12	4,42
140	2,60	5,17
145	3,14	6,00
150	3,75	6,90

Минимальное давление на впуске насоса =
(минимально необходимое давление уплотнения + 0,2) – Δр [бар_{изб}]

(действительно для атмосферного давления p₀ = 1,01 бар_{абс})

ПРИМЕЧАНИЕ: минимальное давление на впуске насоса может быть еще выше в соответствии с расчетом допустимого кавитационного запаса (NPSHr).

СЕРИЯ IXPS
КОНФИГУРАЦИЯ ТОРЦОВОГО УПЛОТНЕНИЯ — НЕСБАЛАНСИРОВАННОЕ —
СХЕМА ОБВЯЗКИ УПЛОТНЕНИЙ СОГЛАСНО API 1
КОНСТРУКТИВНЫЙ КОД УПЛОТНЕНИЯ: S0
ВЕРСИЯ МАТЕРИАЛА НАСОСА: DN, NN, RR
 Торцовое уплотнение с основными размерами согласно EN 12756 и ISO 3069

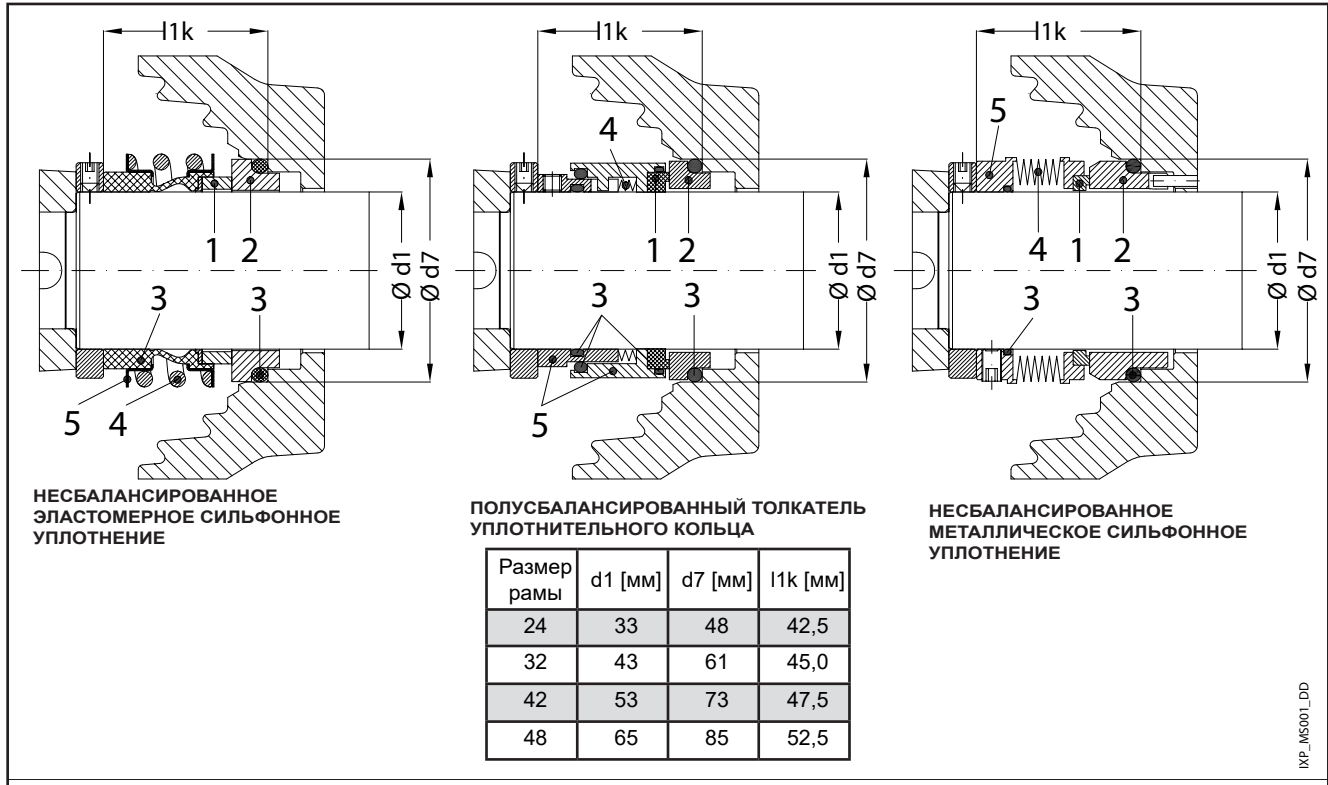

ПОЗИЦИЯ 1—2	ПОЗИЦИЯ 3	ПОЗИЦИЯ 4—5
B : Графит с пропиткой смолой *)	E : EPDM *)	G : AISI 316
A : Графит с пропиткой сурьмой	V : FKM (FPM)	M₆ : Сплав никеля
Q₇ : Карбид кремния *)		G₁ : Дуплексная сталь
Q₁ : Карбид кремния		

*) Одобрено для питьевой воды

ixp_ten-mec1-ru_a_tm

ИД	ТИП	ПОЗИЦИЯ					МАКС. РАБОЧЕЕ ДАВЛЕНИЕ УПЛОТН. (бар)	РАБОЧАЯ ТЕМПЕРАТУРА УПЛОТНЕНИЯ (°C)	ГИДРОСТАТ. ИСПЫТАТ. ДАВЛЕНИЕ (бар)
		1 ПОДВИЖНОЕ КОЛЬЦО	2 СТАЦИОНАРН. КОЛЬЦО	3 ЭЛАСТОМЕРЫ	4 ПРУЖИНЫ	5 ДРУГИЕ КОМПОН.			
НЕСБАЛАНСИРОВАННОЕ С ЭЛАСТОМЕРНЫМ СИЛЬФОНОМ									
4	B Q ₇ E G G	B	Q ₇	E	G	G	12	-25 ... 120	24
2	B Q ₇ V G G	B	Q ₇	V	G	G	16	-20 ... 90	24
Z	Q ₇ Q ₇ E G G	Q ₇	Q ₇	E	G	G	10	-25 ... 120	24
W	Q ₇ Q ₇ V G G	Q ₇	Q ₇	V	G	G	10	-20 ... 90	24
ПОЛУСБАЛАНСИРОВАННОЕ С ПРУЖИНОЙ									
6	A Q ₇ E G G	A	Q ₇	E	G	G	16	-25 ... 140	38
НЕСБАЛАНСИРОВАННОЕ С МЕТАЛЛИЧЕСКИМ СИЛЬФОНОМ									
4	A Q ₁ E M ₆ G ₁	A	Q ₁	E	M ₆	G ₁	16	-25 ... 140	38
2	A Q ₁ V M ₆ G ₁	A	Q ₁	V	M ₆	G ₁	16	-20 ... 90	38
Z	Q ₁ Q ₁ E M ₆ G ₁	Q ₁	Q ₁	E	M ₆	G ₁	12	-25 ... 90	38
W	Q ₁ Q ₁ V M ₆ G ₁	Q ₁	Q ₁	V	M ₆	G ₁	12	-20 ... 90	38

Эксплуатационные ограничения для воды. Другие жидкости по запросу

ixp_tipi-ten-mec1-ru_b_tc

**СЕРИЯ IXPS
 КОНФИГУРАЦИЯ ТОРЦОВОГО УПЛОТНЕНИЯ —
 ПОЛУСБАЛАНСИРОВАННОЕ — СХЕМА ОБВЯЗКИ
 УПЛОТНЕНИЙ СОГЛАСНО API 1**

КОНСТРУКТИВНЫЙ КОД УПЛОТНЕНИЯ: S0

ВЕРСИЯ МАТЕРИАЛА НАСОСА: DN, NN, RR

Торцовое уплотнение с основными размерами согласно EN 12756 и ISO 3069

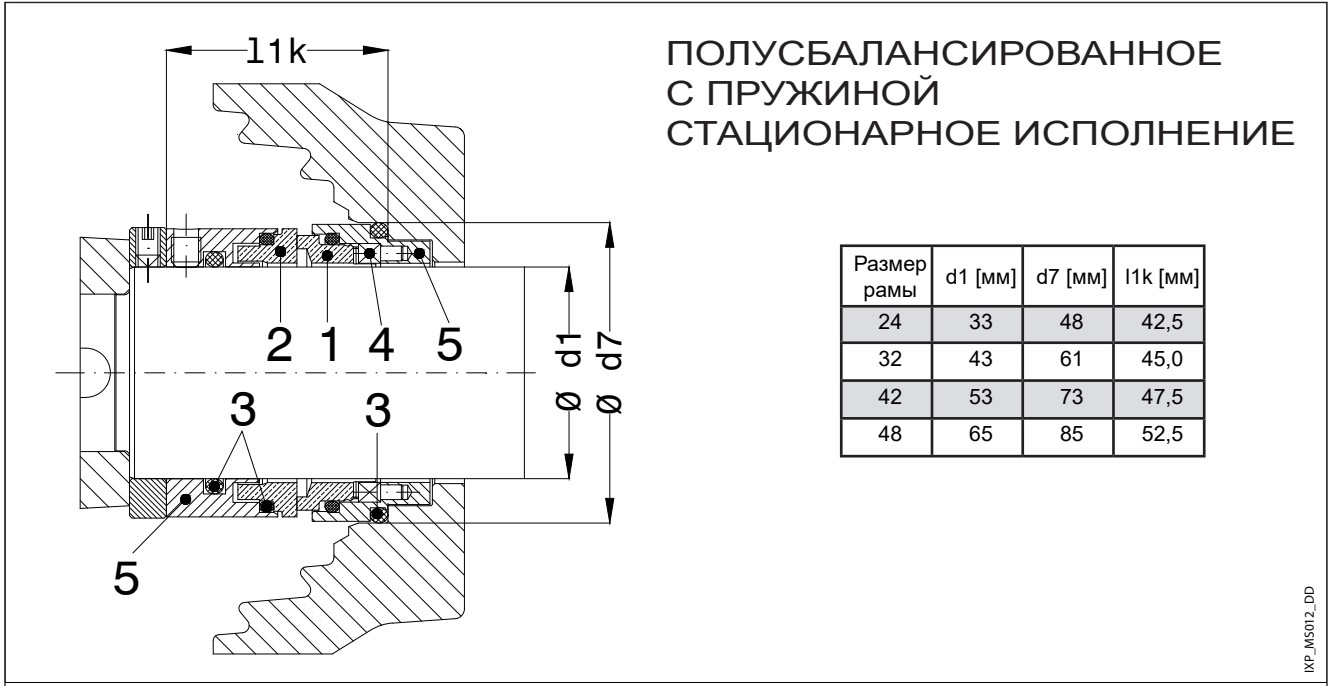

IXPS_MS012_DD

ПОЗИЦИЯ 1—2	ПОЗИЦИЯ 3	ПОЗИЦИЯ 4—5
B : Графит с пропиткой смолой (CA)	E : EPDM	M : Сплав никеля
Q₁ : Карбид кремния (SSIC)	V : FKM (FPM)	G : AISI 316
Q₂ : Карбид кремния (SC)	K : FFKM	G₁ : Дуплексная сталь
U₂ : Карбид вольфрама (TC)		

ixp_ten-mec12-ru_a_tm

ИД	ТИП (ДЕРАС)	ПОЗИЦИЯ					МАКС. РАБОЧЕЕ ДАВЛЕНИЕ УПЛОТН. (бар)	РАБОЧАЯ ТЕМПЕРАТУРА УПЛОТНЕНИЯ (°C)	ГИДРОСТАТ. ИСПЫТАТ. ДАВЛЕНИЕ (бар)
		1 ПОДВИЖНОЕ КОЛЬЦО	2 СТАЦИОН. КОЛЬЦО	3 ЭЛАСТОМЕРЫ	4 ПРУЖИНЫ	5 ДРУГИЕ КОМПОН.			
ПОЛУСБАЛАНСИРОВАННОЕ С ПРУЖИНОЙ									
4	BQ ₂ EMG (SC-CA-EPDM)	B	Q ₂	E	M	G	20	-25 ... 140	38
2	BQ ₂ VMG (SC-CA-FKM)	B	Q ₂	V	M	G	20	-20 ... 90	38
Z	Q ₂ Q ₂ EMG (SC-SC-EPDM)	Q ₂	Q ₂	E	M	G	16	-25 ... 100	38
W	Q ₂ Q ₂ VMG (SC-SC-FKM)	Q ₂	Q ₂	V	M	G	16	-20 ... 90	38
4	BQ ₂ EMG ₁ (SC-CA-EPDM)	B	Q ₂	E	M	G ₁	20	-25 ... 140	38
2	BQ ₂ VMG ₁ (SC-CA-FKM)	B	Q ₂	V	M	G ₁	20	-20 ... 90	38
Z	Q ₂ Q ₂ EMG ₁ (SC-SC-EPDM)	Q ₂	Q ₂	E	M	G ₁	16	-25 ... 100	38
W	Q ₂ Q ₂ VMG ₁ (SC-SC-FKM)	Q ₂	Q ₂	V	M	G ₁	16	-20 ... 90	38

ixp_tipi-ten-mec12-ru_a_tc

Эксплуатационные ограничения для воды. Другие жидкости по запросу

**СЕРИИ IXR, IXRS, IXRF
 КОНФИГУРАЦИЯ ТОРЦОВОГО УПЛОТНЕНИЯ —
 НЕСБАЛАНСИРОВАННОЕ — СХЕМА ОБВЯЗКИ
 УПЛОТНЕНИИ СОГЛАСНО API 1
 КОНСТРУКТИВНЫЙ КОД УПЛОТНЕНИЯ: S1
 ВЕРСИЯ МАТЕРИАЛА НАСОСА: DN, NN, RN, RR (TT)**

Основные размеры торцовых уплотнений согласно стандартам EN 12756 и ISO 3069

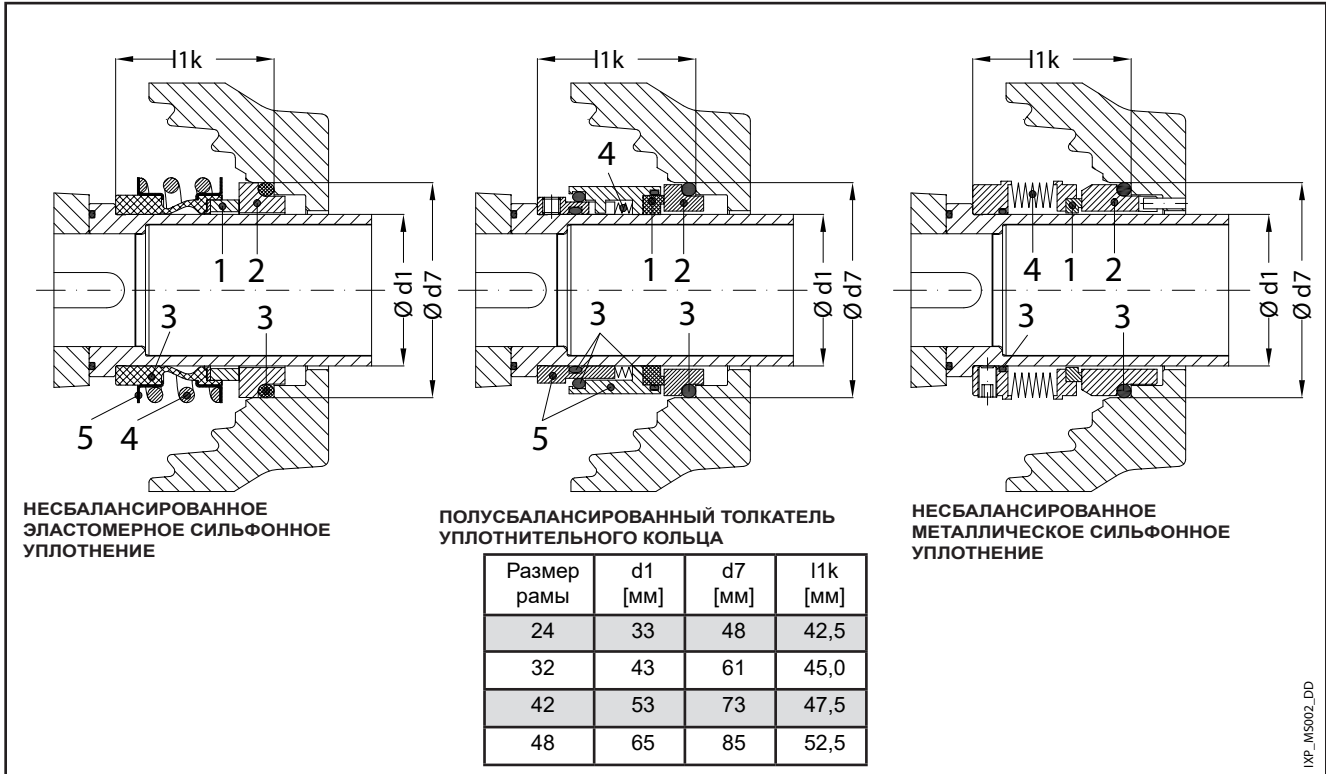

ПОЗИЦИЯ 1—2	ПОЗИЦИЯ 3	ПОЗИЦИЯ 4—5
B : Графит с пропиткой смолой *)	E : EPDM *)	G : AISI 316
A : Графит с пропиткой сурьмой	V : FKM (FPM)	G₁ : Дуплексная сталь
Q₇ : Карбид кремния *)		M : Сплав никеля
Q₁ : Карбид кремния		M₆ : Сплав никеля

*) Одобрено для питьевой воды

ixp_ten-mec2-ru_a_tm

ИД	ТИП	ПОЗИЦИЯ					МАКС. РАБОЧЕЕ ДАВЛЕНИЕ УПЛОТН. (бар)	РАБОЧАЯ ТЕМП. УПЛОТНЕНИЯ (°C)	ГИДРОСТАТ. ИСПЫТАТ. ДАВЛЕНИЕ (бар)
		1 ПОДВИЖНОЕ КОЛЬЦО	2 СТАЦИОН. КОЛЬЦО	3 ЭЛАСТОМЕРЫ	4 ПРУЖИНЫ	5 ДРУГИЕ КОМП.			
НЕСБАЛАНСИРОВАННОЕ С ЭЛАСТОМЕРНЫМ СИЛЬФОНОМ									
4	B Q ₇ E G G	B	Q ₇	E	G	G	12	-25 ... 120	24
2	B Q ₇ V G G	B	Q ₇	V	G	G	16	-20 ... 90	24
Z	Q ₇ Q ₇ E G G	Q ₇	Q ₇	E	G	G	10	-25 ... 120	24
W	Q ₇ Q ₇ V G G	Q ₇	Q ₇	V	G	G	10	-20 ... 90	24
ПОЛУСБАЛАНСИРОВАННОЕ С ПРУЖИНОЙ									
6	A Q ₇ E G G	A	Q ₇	E	G	G	16	-25 ... 140	38
НЕСБАЛАНСИРОВАННОЕ С МЕТАЛЛИЧЕСКИМ СИЛЬФОНОМ									
4	A Q ₁ E M ₆ G ₁	A	Q ₁	E	M ₆	G ₁	16	-25 ... 140	38
2	A Q ₁ V M ₆ G ₁	A	Q ₁	V	M ₆	G ₁	16	-20 ... 90	38
Z	Q ₁ Q ₁ E M ₆ G ₁	Q ₁	Q ₁	E	M ₆	G ₁	12	-25 ... 90	38
W	Q ₁ Q ₁ V M ₆ G ₁	Q ₁	Q ₁	V	M ₆	G ₁	12	-20 ... 90	38
4	A Q ₁ E M ₆ M	A	Q ₁	E	M ₆	M	16	-25 ... 140	38
2	A Q ₁ V M ₆ M	A	Q ₁	V	M ₆	M	16	-20 ... 90	38
Z	Q ₁ Q ₁ E M ₆ M	Q ₁	Q ₁	E	M ₆	M	12	-25 ... 90	38
W	Q ₁ Q ₁ V M ₆ M	Q ₁	Q ₁	V	M ₆	M	12	-20 ... 90	38

Эксплуатационные ограничения для воды. Другие жидкости по запросу

ixp_tipi-ten-mec2-ru_b_tc

**СЕРИИ IXR, IXRS, IXRF
 КОНФИГУРАЦИЯ ТОРЦОВОГО УПЛОТНЕНИЯ —
 НЕСБАЛАНСИРОВАННОЕ — СХЕМА ОБВЯЗКИ
 УПЛОТНЕНИЙ СОГЛАСНО API 1
 КОНСТРУКТИВНЫЙ КОД УПЛОТНЕНИЯ: S1
 ВЕРСИЯ МАТЕРИАЛА НАСОСА: DN, NN, RN, RR (TT)**

Несбалансированное торцовое уплотнение с основными размерами согласно EN 12756 и ISO 3069

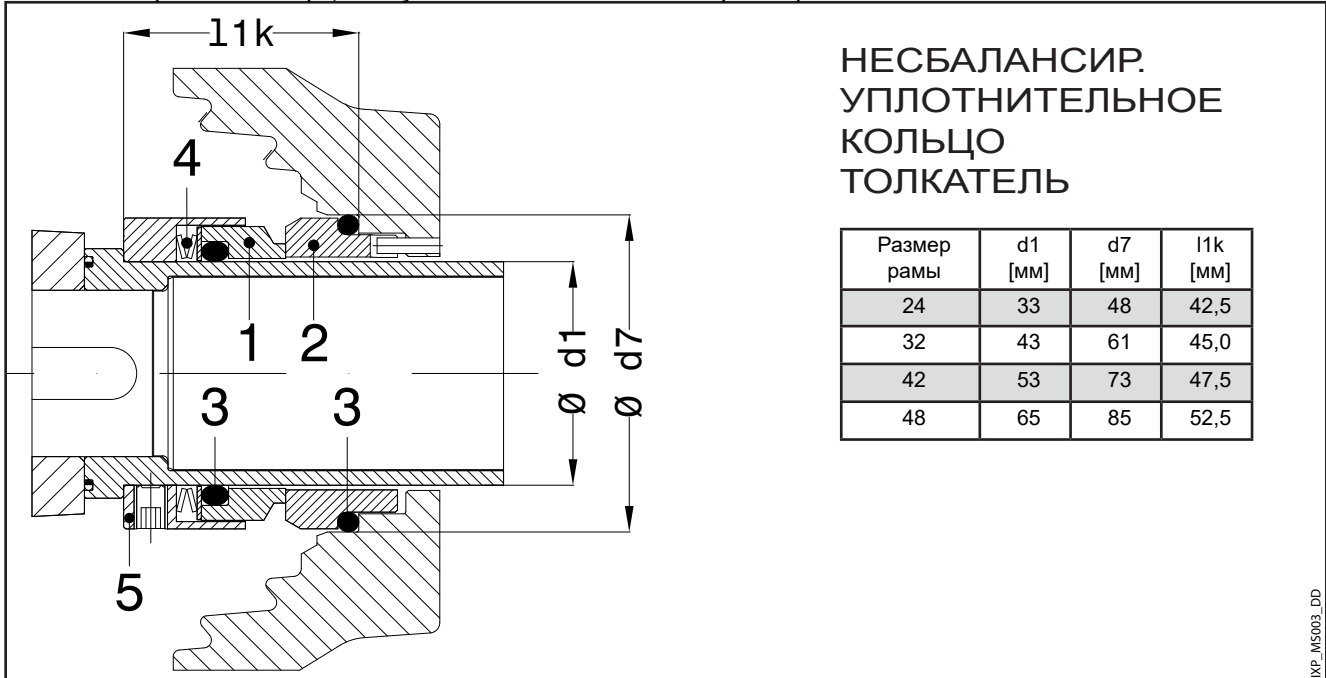

**НЕСБАЛАНСИР.
 УПЛОТНИТЕЛЬНОЕ
 КОЛЬЦО
 ТОЛКАТЕЛЬ**

Размер рамы	d1 [мм]	d7 [мм]	l1k [мм]
24	33	48	42,5
32	43	61	45,0
42	53	73	47,5
48	65	85	52,5

ПОЗИЦИЯ 1—2	ПОЗИЦИЯ 3	ПОЗИЦИЯ 4—5
B : Графит с пропиткой смолой	E : EPDM	G : AISI 316
Q₁ : Карбид кремния	V : FKM (FPM)	G₁ : Дуплексная сталь
	K : FFKM	M : Сплав никеля

ixp_ten-mec3-ru_b_tm

ИД	ТИП	ПОЗИЦИЯ					МАКС. РАБОЧЕЕ ДАВЛЕНИЕ УПЛОТН. (бар)	РАБОЧАЯ ТЕМПЕРАТУРА УПЛОТНЕНИЯ (°C)	ГИДРОСТАТ. ИСПЫТАТ. ДАВЛЕНИЕ (бар)
		1 ПОДВИЖНОЕ КОЛЬЦО	2 СТАЦИОНАРН. КОЛЬЦО	3 ЭЛАСТОМЕРЫ	4 ПРУЖИНЫ	5 ДРУГИЕ КОМПОН.			
НЕСБАЛАНС. УПЛ. С АКСИАЛЬНО ПОДВИЖ. ВТОРИЧ. УПЛ.									
4	Q ₁ B E..	Q ₁	B	E	16	-25 ... 140	38
2	Q ₁ B V..	Q ₁	B	V	16	-20 ... 90	38
Z	Q ₁ Q ₁ E..	Q ₁	Q ₁	E	12	-25 ... 90	38
W	Q ₁ Q ₁ V..	Q ₁	Q ₁	V	12	-20 ... 90	38

ixp_tipi-ten-mec3-ru_b_tc

Эксплуатационные ограничения для воды. Другие жидкости по запросу

**СЕРИИ IXR, IXPC, IXRF
 КОНФИГУРАЦИЯ ТОРЦОВОГО УПЛОТНЕНИЯ —
 ПОЛУБАЛАНСИРОВАННОЕ — СХЕМА ОБВЯЗКИ
 УПЛОТНЕНИЙ СОГЛАСНО API 1
 КОНСТРУКТИВНЫЙ КОД УПЛОТНЕНИЯ: S1
 ВЕРСИЯ МАТЕРИАЛА НАСОСА: DN, NN, RR**

Торцовое уплотнение с основными размерами согласно EN 12756 и ISO 3069

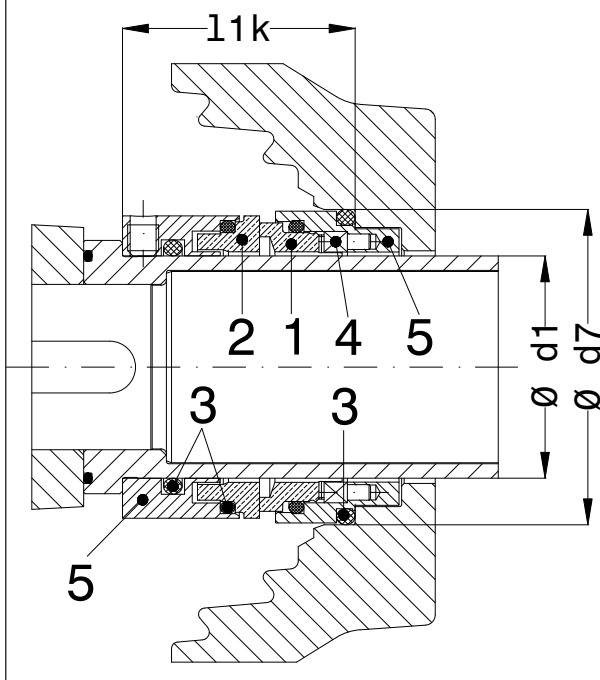

**ПОЛУБАЛАНСИРОВАННОЕ
 С ПРУЖИНОЙ
 СТАЦИОНАРНОЕ
 ИСПОЛНЕНИЕ**

Размер рамы	d1 [мм]	d7 [мм]	l1k [мм]
24	33	48	42,5
32	43	61	45,0
42	53	73	47,5
48	65	85	52,5

ПОЗИЦИЯ 1—2	ПОЗИЦИЯ 3	ПОЗИЦИЯ 4—5
B : Графит с пропиткой смолой (CA)	E : EPDM	M : Сплав никеля
Q₁ : Карбид кремния (SSIC)	V : FKM (FPM)	G : AISI 316
Q₂ : Карбид кремния (SC)	K : FFKM	G₁ : Дуплексная сталь
U₂ : Карбид вольфрама (TC)		

ixp_ten-mec13-ru_a_tm

ИД	ТИП (ДЕРАС)	ПОЗИЦИЯ					МАКС. РАБОЧЕЕ ДАВЛЕНИЕ УПЛОТНЕНИЯ (бар)	РАБОЧАЯ ТЕМПЕРАТУРА УПЛОТНЕНИЯ (°C)	ГИДРОСТАТ. ИСПЫТАТ. ДАВЛЕНИЕ (бар)
		1 ПОДВИЖНОЕ КОЛЬЦО	2 СТАЦИОНАРН. КОЛЬЦО	3 ЭЛАСТОМЕРЫ	4 ПРУЖИНЫ	5 ДРУГИЕ КОМПОН.			
ПОЛУБАЛАНСИРОВАННОЕ С ПРУЖИНОЙ									
4	BQ ₂ EMG (SC-CA-EPDM)	B	Q ₂	E	M	G	20	-25 ... 140	38
2	BQ ₂ VMG (SC-CA-FKM)	B	Q ₂	V	M	G	20	-20 ... 90	38
Z	Q ₂ Q ₂ EMG (SC-SC-EPDM)	Q ₂	Q ₂	E	M	G	16	-25 ... 100	38
W	Q ₂ Q ₂ VMG (SC-SC-FKM)	Q ₂	Q ₂	V	M	G	16	-20 ... 90	38
4	BQ ₂ EMG ₁ (SC-CA-EPDM)	B	Q ₂	E	M	G ₁	20	-25 ... 140	38
2	BQ ₂ VMG ₁ (SC-CA-FKM)	B	Q ₂	V	M	G ₁	20	-20 ... 90	38
Z	Q ₂ Q ₂ EMG ₁ (SC-SC-EPDM)	Q ₂	Q ₂	E	M	G ₁	16	-25 ... 100	38
W	Q ₂ Q ₂ VMG ₁ (SC-SC-FKM)	Q ₂	Q ₂	V	M	G ₁	16	-20 ... 90	38

ixp_tipi-ten-mec13-ru_a_tc

Эксплуатационные ограничения для воды. Другие жидкости по запросу

**СЕРИИ IXR, IXRS, IXRF
 КОНФИГУРАЦИЯ ТОРЦОВОГО УПЛОТНЕНИЯ —
 СБАЛАНСИРОВАННОЕ — СХЕМА ОБВЯЗКИ УПЛОТНЕНИЙ
 СОГЛАСНО АР1 1
 КОНСТРУКТИВНЫЙ КОД УПЛОТНЕНИЯ: S2
 ВЕРСИЯ МАТЕРИАЛА НАСОСА: DN, NN, RN, RR (TT)**

Торцовое уплотнение с основными размерами согласно EN 12756 и ISO 3069

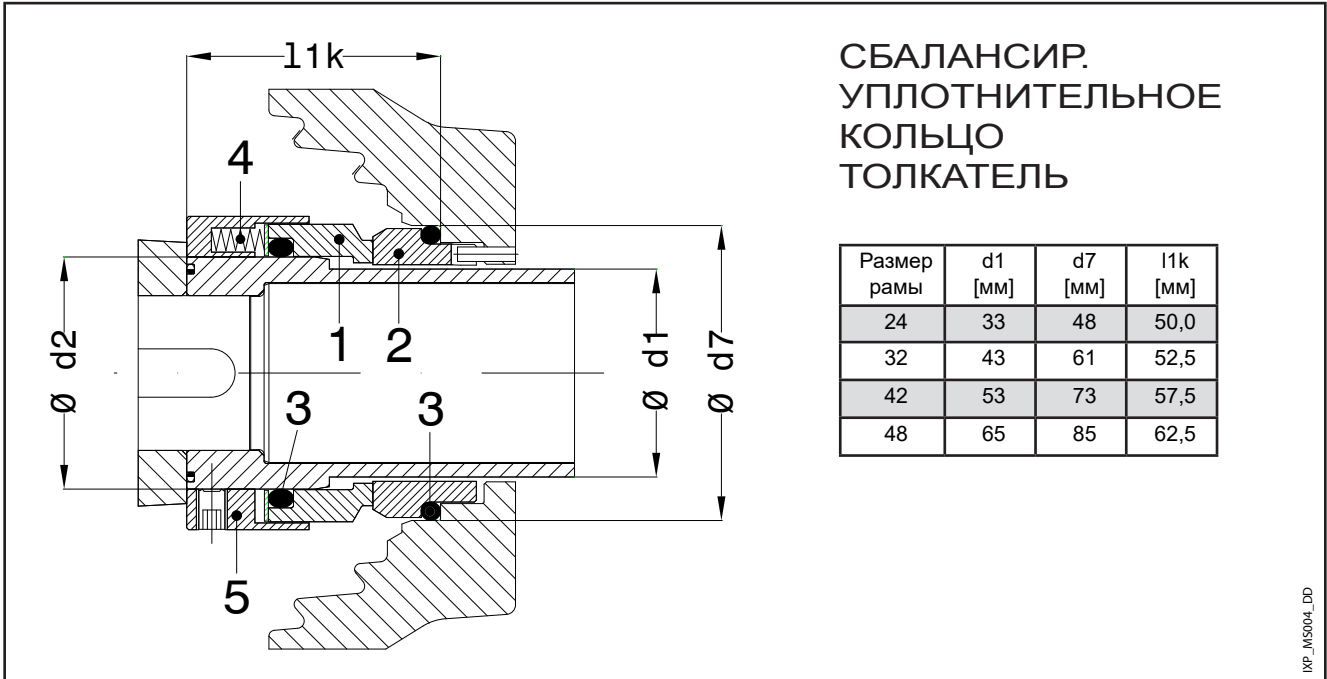

IXR_M5004_DD

ПОЗИЦИЯ 1—2	ПОЗИЦИЯ 3	ПОЗИЦИЯ 4	ПОЗИЦИЯ 4—5
A: Графит с пропиткой сурьмой	E : EPDM*)	G : AISI 316	G : AISI 316
Q₁: Карбид кремния *)	V: FKM (FPM)	M : Сплав никеля	G₁ : Дуплексная сталь
B: Графит с пропиткой смолой *)	K : FFKM		M : Сплав никеля

*) ... Одобрено для питьевой воды

ixr_ten-mec4-ru_a_tm

ИД	ТИП	ПОЗИЦИЯ					МАКС. РАБОЧЕЕ ДАВЛЕНИЕ УПЛОТНЕНИЯ (бар)	РАБОЧАЯ ТЕМПЕРАТУРА УПЛОТНЕНИЯ (°C)	ГИДРОСТАТ. ИСПЫТАТ. ДАВЛЕНИЕ (бар)
		1 ПОДВИЖНОЕ КОЛЬЦО	2 СТАЦИОНАРНОЕ КОЛЬЦО	3 ЭЛАСТОМЕРЫ	4 ПРУЖИНЫ	5 ДРУГИЕ КОМПОНЕНТЫ			
НАЖИМ. ВТУЛКА СБАЛАНС. УПЛОТНИТ. КОЛЬЦА									
4	A Q ₁ E..	A	Q ₁	E	25	-25 ... 140	38
2	A Q ₁ V..	A	Q ₁	V	25	-20 ... 90	38
4	Q ₁ B E..	Q ₁	B	E	25	-25 ... 120	38
2	Q ₁ B V..	Q ₁	B	V	25	-20 ... 90	38

Эксплуатационные ограничения для воды. Другие жидкости по запросу

ixr_tipi-ten-mec4-ru_a_tc

**СЕРИИ IXR, IXRS, IXRF
 КОНФИГУРАЦИЯ ТОРЦОВОГО УПЛОТНЕНИЯ —
 НЕСБАЛАНСИРОВАННОЕ ИЛИ СБАЛАНСИРОВАННОЕ С
 ОХЛАЖДЕНИЕМ**

**КОНСТРУКТИВНЫЙ КОД УПЛОТНЕНИЯ: S4 или S5
 ВЕРСИЯ МАТЕРИАЛА НАСОСА: DN, NN, RN, RR ,(TT)**

Конфигурация торцевого уплотнения (несбалансированная или сбалансированная версия) с охлаждением по схеме обвязки уплотнений API 61 (опционально — по схеме API 62)

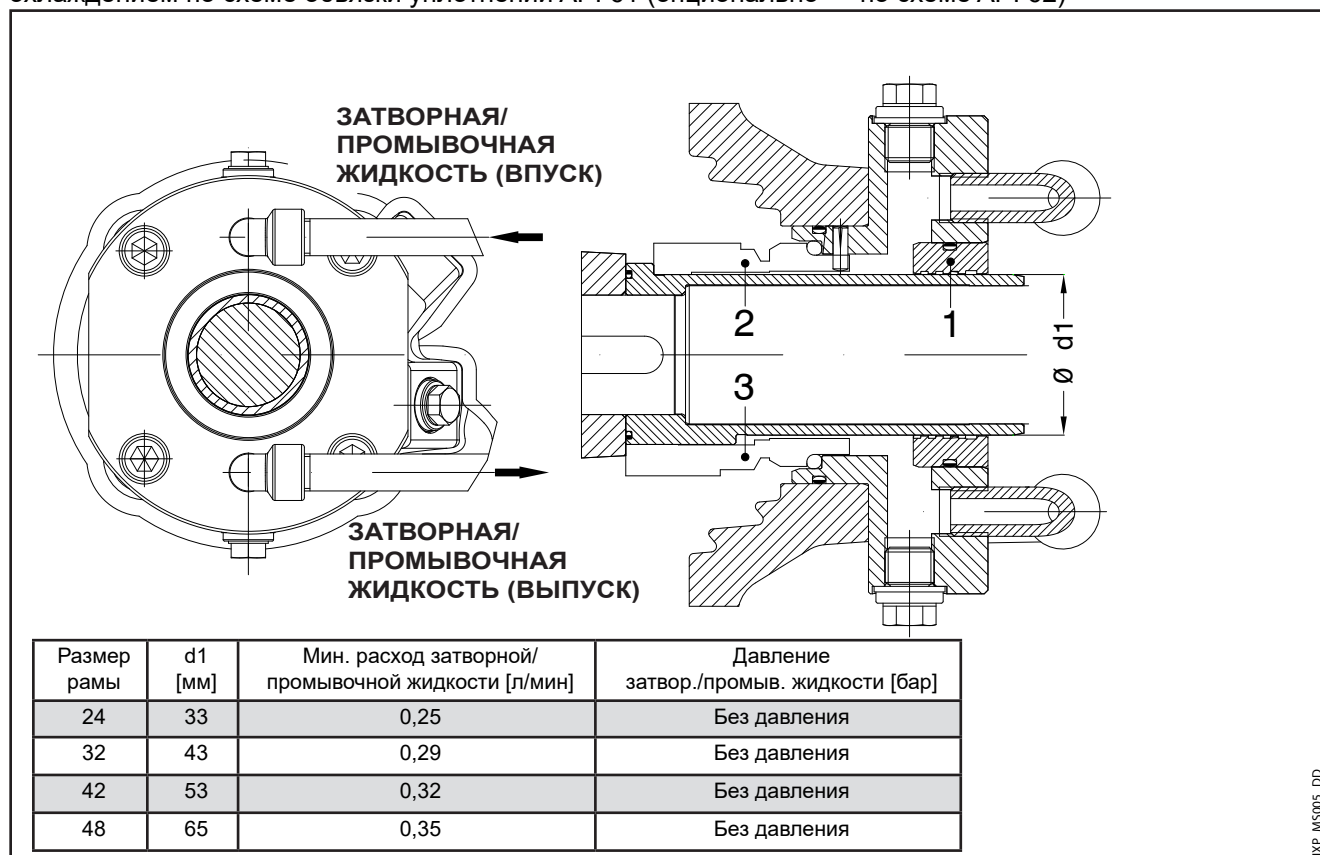

Размер рамы	d1 [мм]	Мин. расход затворной/промывочной жидкости [л/мин]	Давление затвор./промыв. жидкости [бар]
24	33	0,25	Без давления
32	43	0,29	Без давления
42	53	0,32	Без давления
48	65	0,35	Без давления

ПОЗИЦИЯ 1	ПОЗИЦИЯ 2	ПОЗИЦИЯ 3
Дроссельная втулка PTFE с 25 % графита	Версия с несбаланс. торцовым уплотнением (S1 --> S4)	Версия со сбаланс. торцовым уплотнением (S2 --> S5)

ixp_ten-mecQ-ru_a_tm

ПРИМЕЧАНИЕ. Использование дроссельной втулки при работе с затворной/промывочной жидкостью может приводить к небольшой утечке. Вытекшую жидкость необходимо сливать из насоса.

СЕРИИ IXR, IXRC, IXRF
КОНФИГУРАЦИЯ ТОРЦОВОГО УПЛОТНЕНИЯ —
СБАЛАНСИРОВАННОЕ (ГЛУХОЙ КОНЕЦ)
СХЕМА ОБВЯЗКИ УПЛОТНЕНИЙ СОГЛАСНО API 23T — «С
термосифонным охлаждением для горячей воды»
КОНСТРУКТИВНЫЙ КОД УПЛОТНЕНИЯ: ТЗ
(температура воды до 180°C без внешней подачи
охлаждающей воды)
ВЕРСИЯ МАТЕРИАЛА НАСОСА: DN, NN, RN, RR
 Сбалансированное торцовое уплотнение с основными размерами согласно EN 12756 и ISO 3069

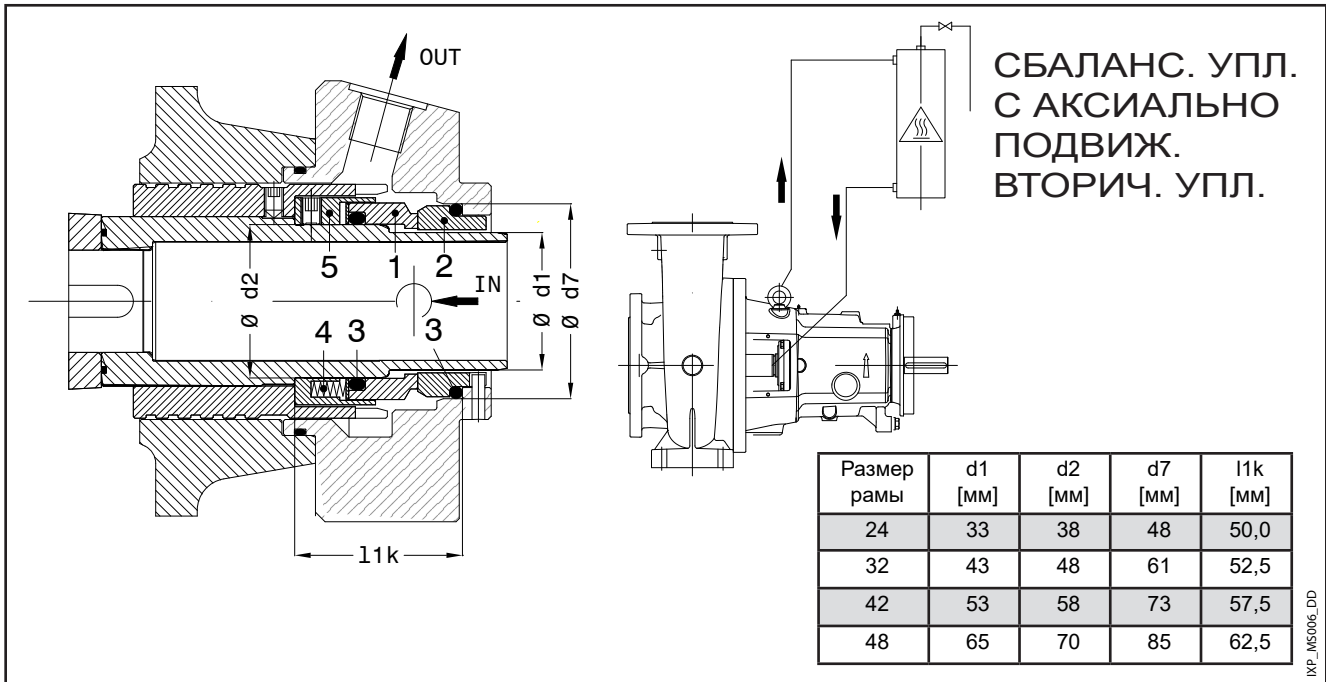

ПОЗИЦИЯ 1—2	ПОЗИЦИЯ 3	ПОЗИЦИЯ 4—5
A : Графит с пропиткой сурьмой	E : EPDM	G : AISI 316
Q₁ : Карбид кремния	K : FFKM	G₁ : Дуплексная сталь
		M : Сплав никеля

ixp_ten-mec6-ru_a_fm

ИД	ТИП	ПОЗИЦИЯ					МАКС. РАБОЧЕЕ ДАВЛЕНИЕ УПЛОТН. (бар)	МАКС. РАБОЧАЯ ТЕМПЕРАТУРА УПЛОТНЕНИЯ (°C)	ГИДРОСТАТ. ИСПЫТАТ. ДАВЛЕНИЕ (бар)
		1 ПОДВИЖНОЕ КОЛЬЦО	2 СТАЦИОНАРН. КОЛЬЦО	3 ЭЛАСТОМЕРЫ	4 ПРУЖИНЫ	5 ДРУГИЕ КОМПОНЕНТЫ			
СБАЛАНС. УПЛ. С АКСИАЛЬНО ПОДВИЖ. ВТОРИЧ. УПЛ.									
4	A Q1 E ..	A	Q1	E	25	140	38
..	A Q1 K ..	A	Q1	K	25	140	38

ixp_tipi-ten-mec6-ru_b_tc

Эксплуатационные ограничения для воды. Другие жидкости по запросу

**СЕРИИ IXR, IXRS, IXRF
 КОНФИГУРАЦИЯ ТОРЦОВОГО УПЛОТНЕНИЯ — УПЛОТНЕНИЕ
 КАРТРИДЖНОГО ТИПА
 ВЕРСИИ: ОДИНАРНОЕ, ОДИНАРНОЕ С ОХЛАЖДЕНИЕМ ИЛИ
 ДВОЙНОЕ
 КОНСТРУКТИВНЫЙ КОД УПЛОТНЕНИЯ: CS, CQ или CD
 ВЕРСИЯ МАТЕРИАЛА НАСОСА: DN, NN, RN, RR ,(TT)**

На чертеже для справки показано одинарное уплотнение картриджного типа.

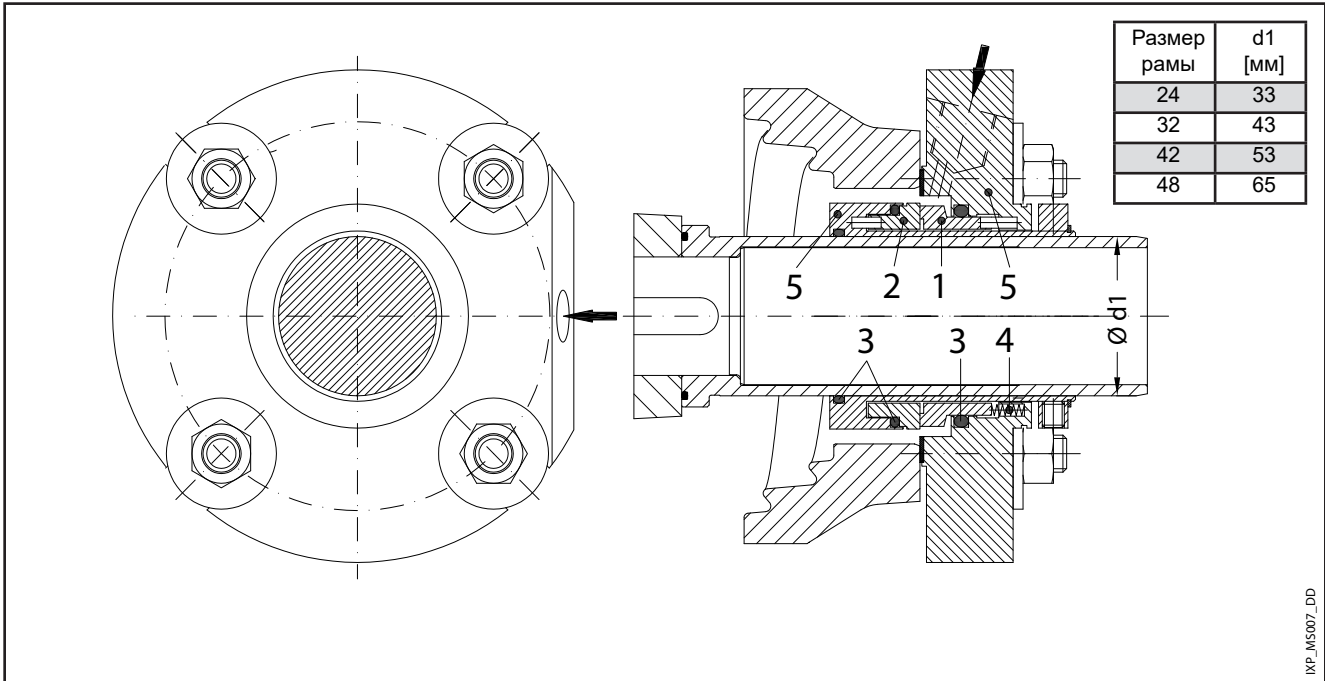

ПОЗИЦИЯ 1—2	ПОЗИЦИЯ 3	ПОЗИЦИЯ 4—5
Q₁ : Карбид кремния	E : EPDM	G : AISI 316
B : Графит с пропиткой смолой	V : FKM (FPM)	G₁ : Дуплексная сталь
	K : FFKM	M : Сплав никеля

ixp_ten-mec5-ru_a_tm

ИД	ТИП	ПОЗИЦИЯ					МАКС. РАБОЧЕЕ ДАВЛЕНИЕ УПЛОТНЕНИЯ (бар)	РАБОЧАЯ ТЕМПЕРАТУРА УПЛОТНЕНИЯ (°C)	ГИДРОСТАТ. ИСПЫТАТ. ДАВЛЕНИЕ (бар)
		1 ПОДВИЖНОЕ КОЛЬЦО	2 СТАЦИОНАРНОЕ КОЛЬЦО	3 ЭЛАСТОМЕРЫ	4 ПРУЖИНЫ	5 ДРУГИЕ КОМПОНЕНТЫ			
ОДИНАРНЫЙ КАРТРИДЖ									
	B Q ₁ E..	B	Q ₁	E	25	-25 ... 140	38
	B Q ₁ V..	B	Q ₁	V	25	-20 ... 90	38
	Q ₁ Q ₁ E..	Q ₁	Q ₁	E	12	-25 ... 120	38
	Q ₁ Q ₁ V..	Q ₁	Q ₁	V	12	-20 ... 90	38

ixp_tipi-ten-cart-ru_a_tc

Общие эксплуатационные ограничения для одинарного уплотнения. Информация о других версиях уплотнений доступна по запросу.

Серия e-IXP ДОПОЛНИТЕЛЬНОЕ ТОРЦОВОЕ УПЛОТНЕНИЕ КАРТРИДЖНОГО ТИПА

Установочные размеры для торцовых уплотнений картриджного типа

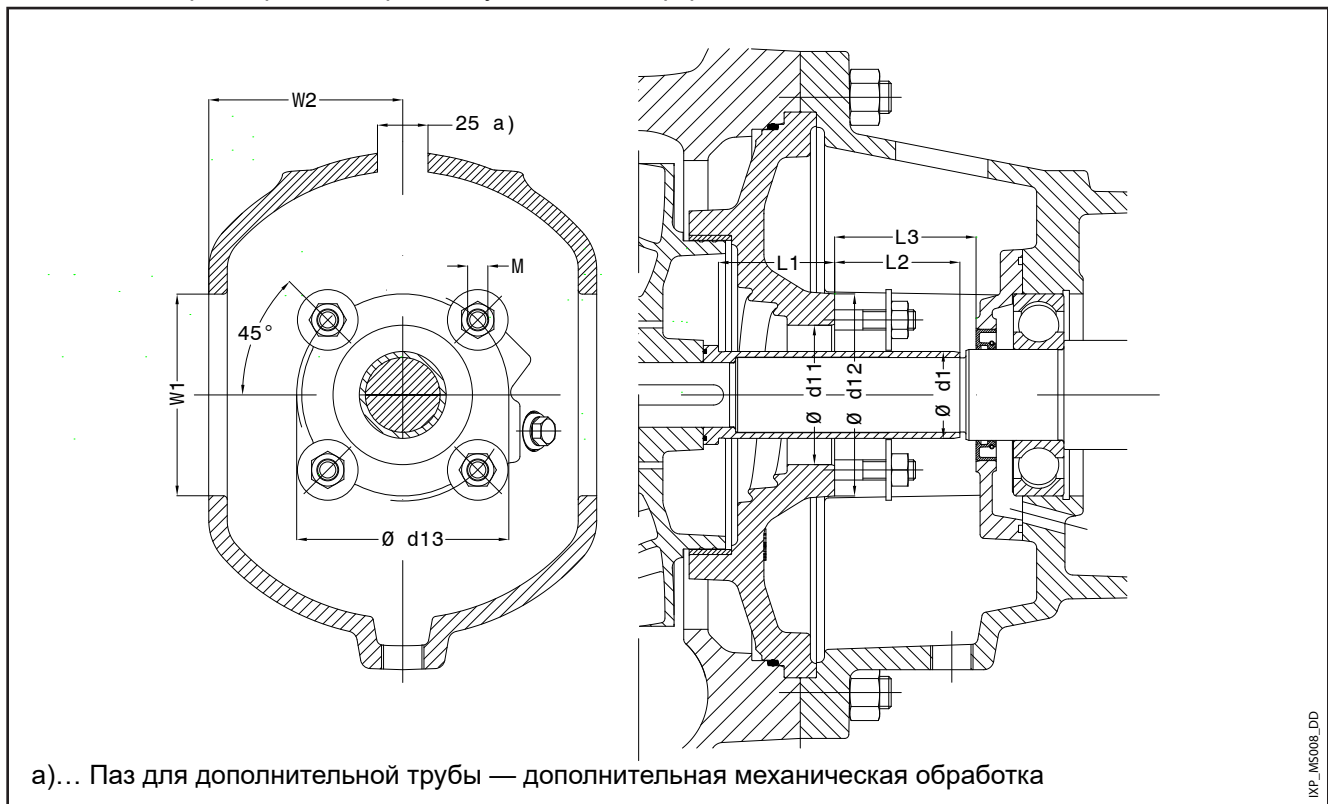

Размер рамы	Ød1	Ød11	Ød12	Ød13	L1	L2	L3	M	W1	W2	Макс. наруж. диаметр уплотнения
	[мм]	[мм]	[мм]	[мм]	[мм]	[мм]	[мм]	[мм]	[мм]	[мм]	[мм]
24	33	55	78	90	52	56	64	8	80	76	146
32	43	69	100	105	57	62	70	10	98	91	176
42	53	82	120	120	59	60	68	10	128	104	206
48	65	94	134	135	64	73	82	12	135	117	246

ixp_tpi-ten-cart1-ru_a_tc

СЕРИИ IXR, IXРС, IXRF
КОНФИГУРАЦИЯ САЛЬНИКОВОЙ КОРОБКИ
КОНСТРУКТИВНЫЙ КОД УПЛОТНЕНИЯ: P2
МЯГКАЯ НАБИВКА С ВНУТРЕННЕЙ УПЛОТНЯЮЩЕЙ
ЖИДКОСТЬЮ
ВЕРСИЯ МАТЕРИАЛА НАСОСА: DN, NN, RN

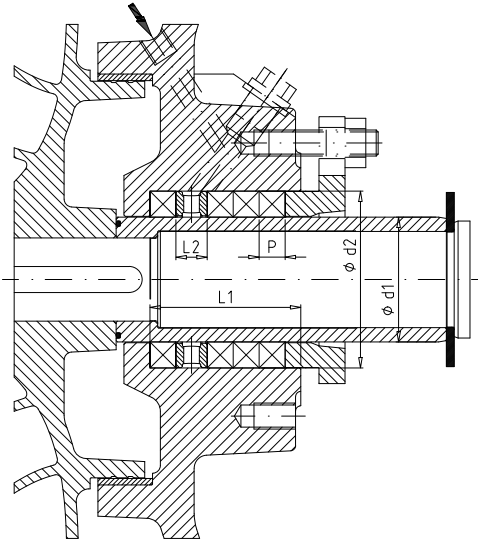
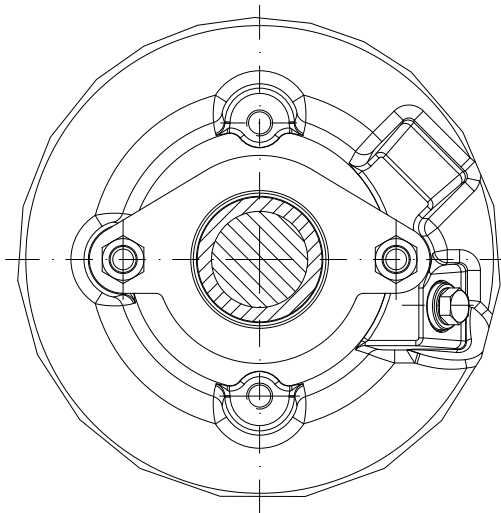

Размер рамы	P [mm]	d1 [мм]	d2 [мм]	L1 [mm]	L2 [mm]
24	10(1+3)	38	58	58	12
32	10(1+3)	48	68	58	12
42	10(1+3)	60	80	58	12
48	12(1+3)	70	95	68	14

IXR_MS009_DD

КАЧЕСТВО МЯГКОЙ НАБИВКИ	ОПИСАНИЕ	МАКС. РАБ. ДАВЛЕНИЕ УПЛОТНЕНИЯ (бар)	МАКС. ТЕМП (° C)
В (Стандартная версия)	Диагонально плетеная набивка из волокна рами без силиконового масла со специальным светлоокрашенным пропитывающим веществом из ПТФЭ на основе парафинового воска и масла	10	120
С (опционально)	Диагонально плетеная набивка из нитей с ПТФЭ с графитом и дополнительной смазкой	16	140

ixp_tipi-ten-bad2-ru_a_tc

СЕРИИ IXR, IXPC, IXPF
КОНФИГУРАЦИЯ САЛЬНИКОВОЙ КОРОБКИ
КОНСТРУКТИВНЫЙ КОД УПЛОТНЕНИЯ: P3
МЯГКАЯ НАБИВКА С ВНЕШНЕЙ УПЛОТНЯЮЩЕЙ ЖИДКОСТЬЮ
ВЕРСИЯ МАТЕРИАЛА НАСОСА: DN, NN, RN

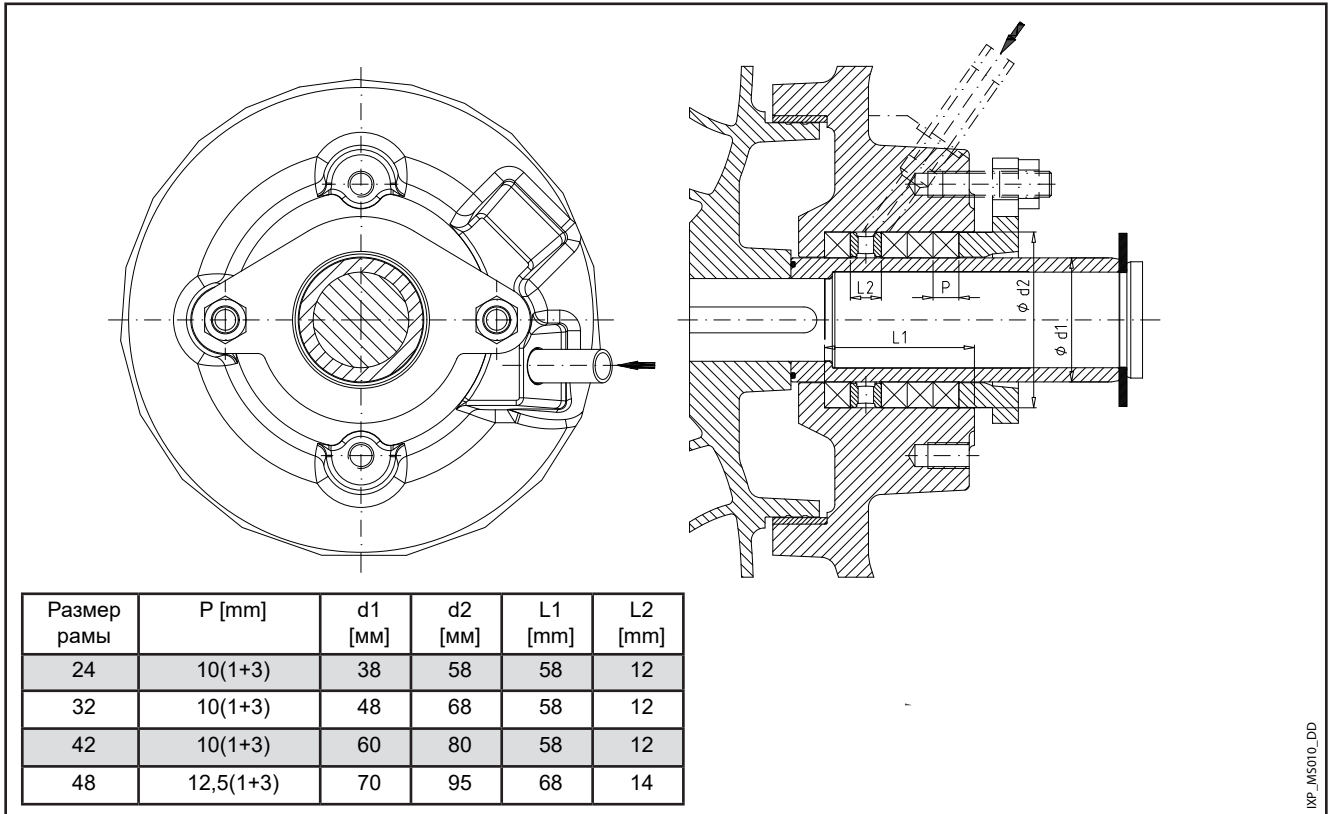

IXP_MS010_DD

КАЧЕСТВО МЯГКОЙ НАБИВКИ	ОПИСАНИЕ	МАКС. РАБ. ДАВЛЕНИЕ УПЛОТНЕНИЯ (бар)	МАКС. ТЕМП [°C]
В (Стандартная версия)	Диагонально плетеная набивка из волокна рами без силиконового масла со специальным светлоокрашенным пропитывающим веществом из ПТФЭ на основе парафинового воска и масла	8	120
С (опционально)	Диагонально плетеная набивка из нитей с ПТФЭ с графитом и дополнительной смазкой	14	140

ixp_tipi-ten-bad3-ru_a_tc

Уплотняющая жидкость

- Расход: ~2-3 л/мин
- Давление: ~ Рабочее давление уплотнения **+2 бар**

IXP, IXPC, IXPF
СТОЙКА ПОДШИПНИКА — СТАНДАРТНОЕ ИСПОЛНЕНИЕ
СМАЗЫВАНИЕ КОНСИСТЕНТНОЙ СМАЗКОЙ

ФИКСИРОВАННЫЙ ПОДШИПНИК: ДВУХРЯДНЫЙ РАДИАЛЬНО-УПОРНЫЙ ШАРИКОВЫЙ ПОДШИПНИК
 ПЛАВАЮЩИЙ ПОДШИПНИК: ШАРИКОВЫЙ ПОДШИПНИК С ГЛУБОКОЙ ДОРОЖКОЙ КАЧЕНИЯ
 С ВОЗМОЖНОСТЬЮ ПОВТОРНОЙ СМАЗКИ С ПОМОЩЬЮ СМАЗОЧНОГО ШТУЦЕРА

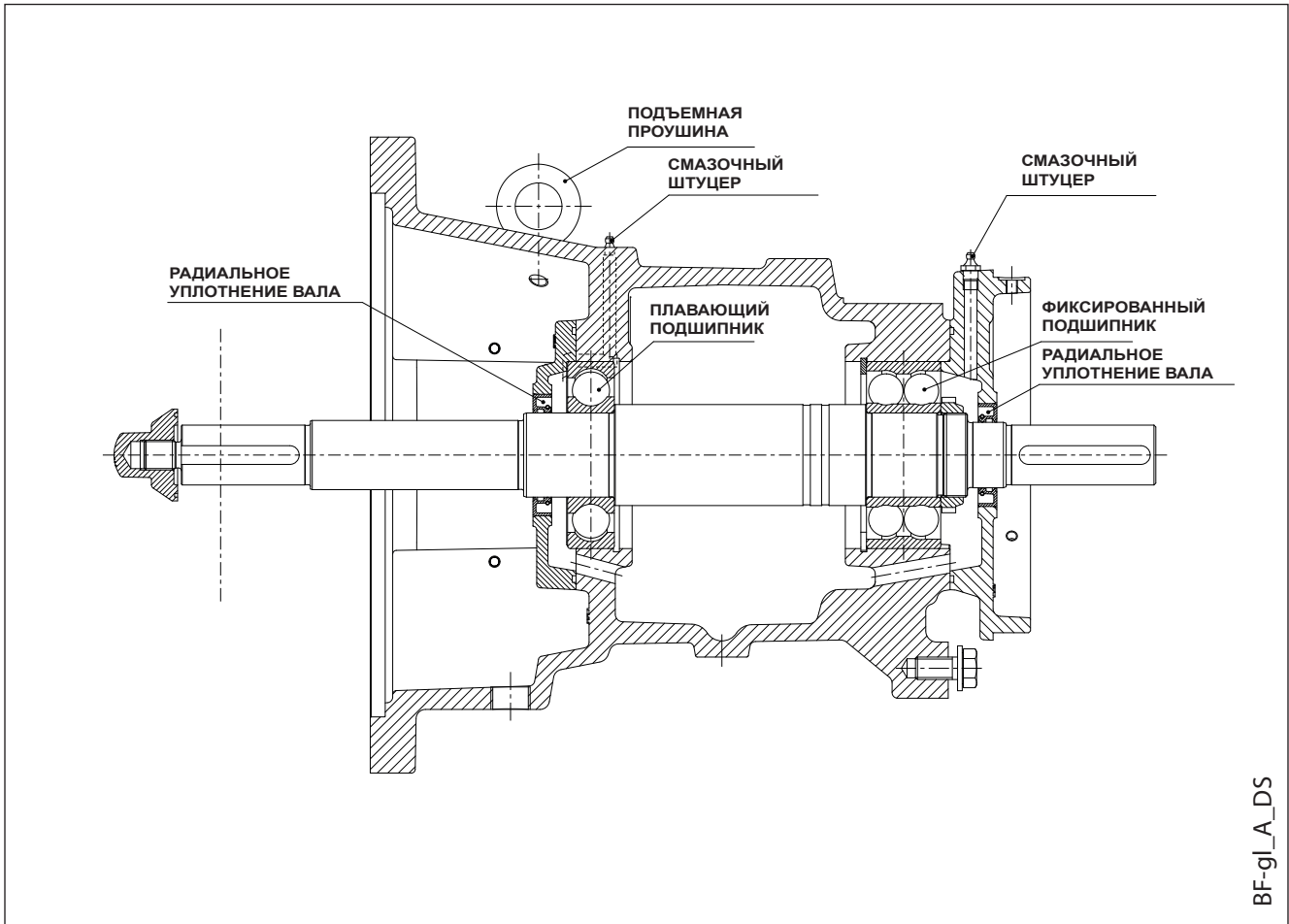

IXP, IXRS, IXRF КОРПУС ПОДШИПНИКОВ — ОПЦИОНАЛЬНАЯ КОНСТРУКЦИЯ СМАЗЫВАНИЕ КОНСИСТЕНТНОЙ СМАЗКОЙ — ПОДГОТОВКА ПОД ДАТЧИКИ

КОРПУС ПОДШИПНИКА С СОЕДИНЕНИЯМИ ДЛЯ ДАТЧИКОВ ВИБРАЦИИ И ТЕМПЕРАТУРЫ
ДАТЧИКИ ВИБРАЦИИ VS: ДЛЯ КАЖДОГО ПОДШИПНИКА (ГОРИЗОНТАЛЬНО И ВЕРТИКАЛЬНО)
ДАТЧИКИ ТЕМПЕРАТУРЫ TS: ПО ОДНОМУ ДАТЧИКУ НА ПОДШИПНИК

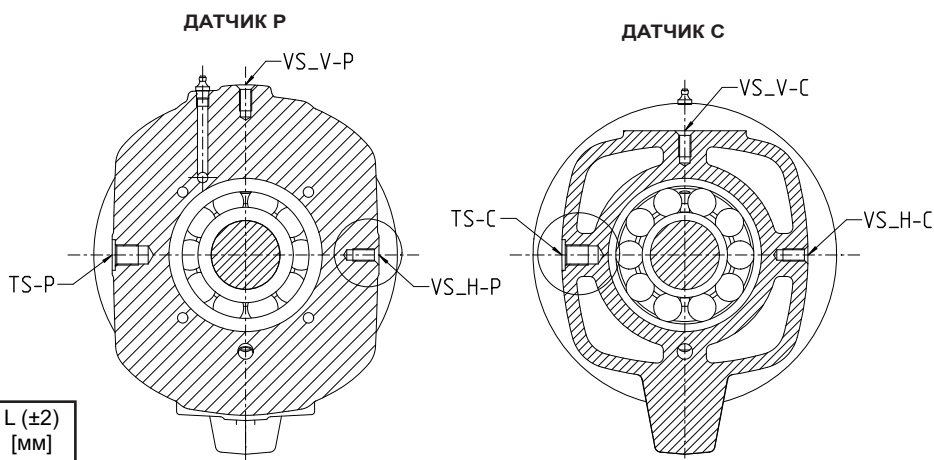
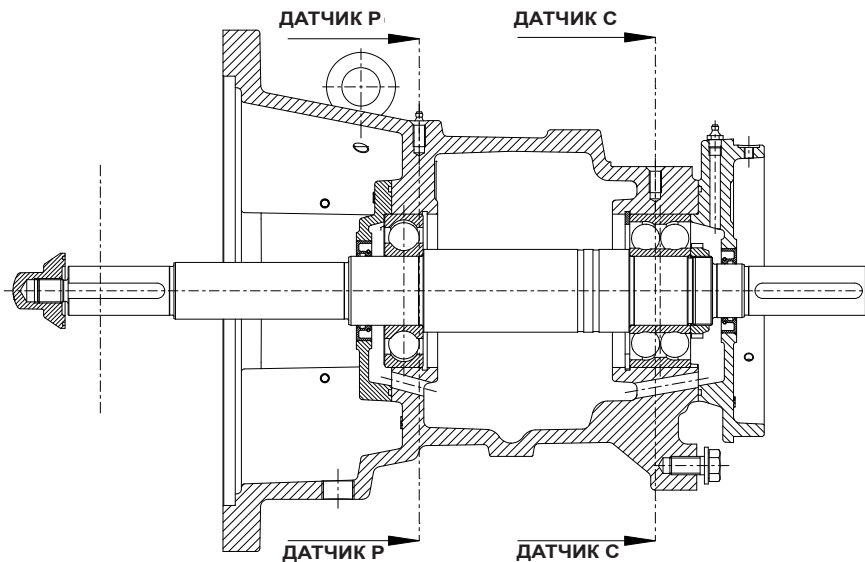

Размер рамы	L (±2) [мм]
24	24
32	25
42	29
48	34

VS_H-C
VS_H-P
VS_V-C
VS_V-P

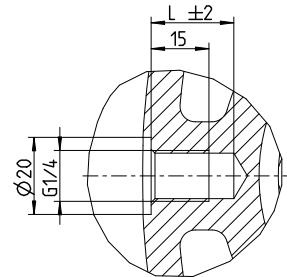
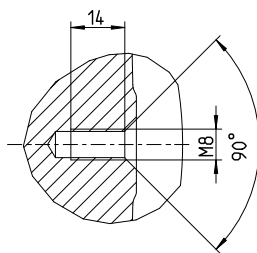

TS-C
TS-P

IXP, IXPC, IXPF

**КОРПУС ПОДШИПНИКОВ — ОПЦИОНАЛЬНАЯ КОНСТРУКЦИЯ
СМАЗЫВАНИЕ МАСЛОМ — СОЕДИНЕНИЯ ДЛЯ ДАТЧИКА**

КОРПУС ПОДШИПНИКОВ СО СМАЗЫВАНИЕМ С ИСПОЛЬЗОВАНИЕМ МАСЛОСБОРНИКА
 СТАНДАРТ — СМОТРОВОЕ СТЕКЛО ДЛЯ ПРОВЕРКИ УРОВНЯ МАСЛА / ДОПОЛНИТЕЛЬНО —
 МАСЛЕНКА ПОСТОЯННОГО УРОВНЯ
 УПЛОТНЕНИЕ ВАЛА: ЛАБИРИНТНЫЕ УПЛОТНЕНИЯ
 СТАНДАРТ — СОЕДИНЕНИЯ ДЛЯ ДАТЧИКОВ ВИБРАЦИИ И ТЕМПЕРАТУРЫ

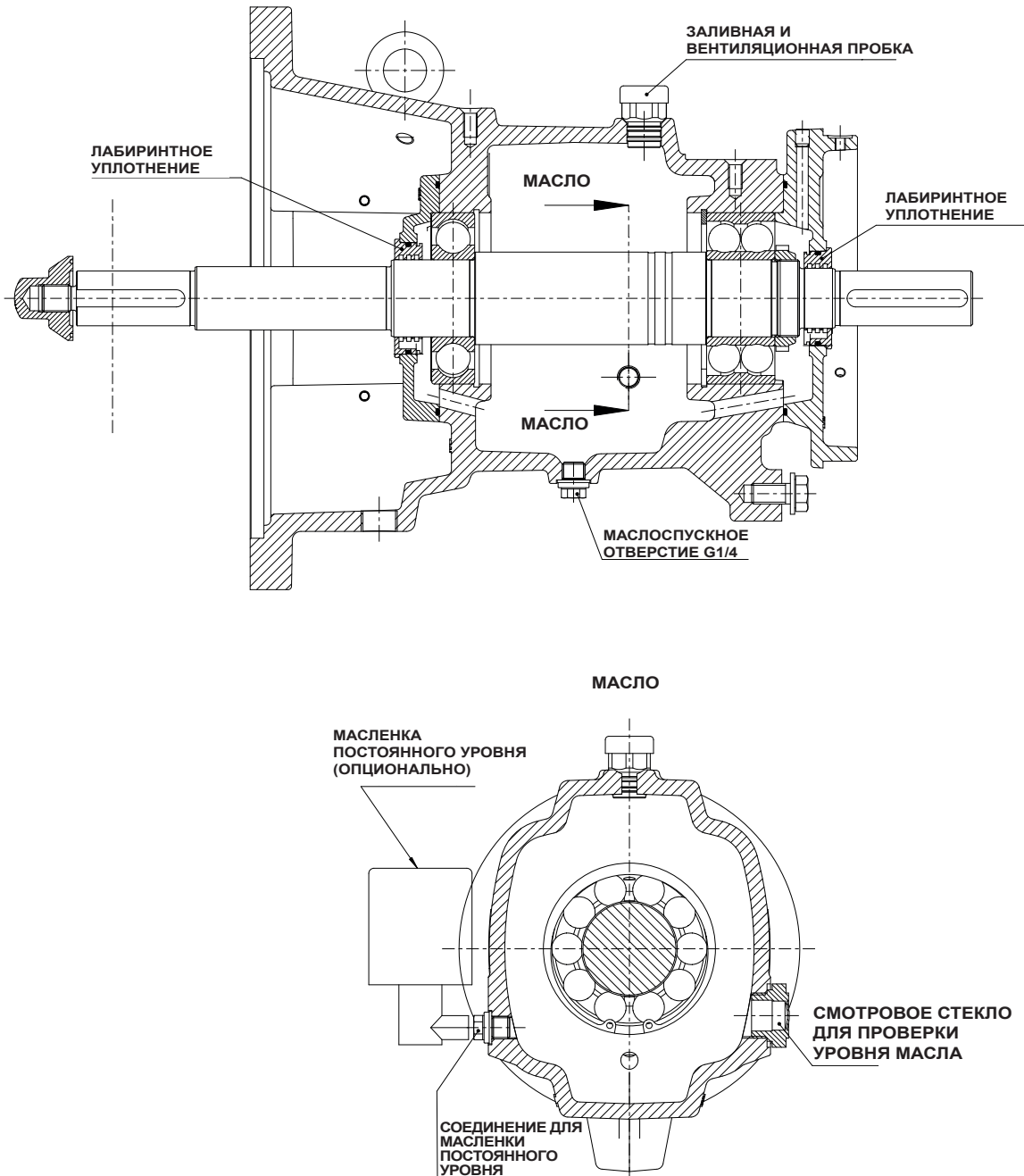

BF-ol-sc_A_DS

Серия e-IXP ДВИГАТЕЛИ (ErP 2009/125/EC)

- Двигатель с короткозамкнутой обмоткой закрытой конструкции с наружной вентиляцией (TEFC).
- Класс защиты **IP55**.
- Класс изоляции **155 (F)**.
- Электрические характеристики согласно EN 60034-1.
- **Поставляемые трехфазные поверхностные электродвигатели уровня эффективности IE3 для значения мощности $\geq 0,75$ кВт стандартной комплектации согласно требованиям EN 60034-30:2009 и EN 60034-30-1:2014.**
- Кабельный ввод согласно EN 50262.
- Датчик пассивного термоконтроля (PTC) для двигателей типоразмером 200 и выше согласно IEC (по одному на фазу, 155°C).
- **Номинальная мощность:**
 - от 1,5 до 200 кВт (2-полюсный);
 - от 1,1 до 110 кВт (4-полюсный);
 - от 1,1 до 30 кВт (6-полюсный);
- **Стандартное напряжение**
Трехфазная версия:
 - 220–240/380–415 В, 50 Гц для мощности до 3 кВт.
 - 380–415/660–690 В, 50 Гц для мощности свыше 3 кВт.Защиту от перегрузок необходимо обеспечить самостоятельно.
Максимальная температура окружающей среды: 50 °С, (40 °С, для 6-полюсных моделей мощностью 1,1, 1,5 и 2,2 кВт)

С 1 июля 2021 г., согласно требованиям **регламентов (ЕС) 2019/1781 и 2021/341**, трехфазные **поверхностные двигатели** с частотой 50, 60 или 50/60 Гц и с **номинальной выходной мощностью в диапазоне от 0,12 до 0,749 кВт должны обладать минимальной эффективностью уровня IE2**; а такие же двигатели с номинальной выходной мощностью **в диапазоне 0,75—1 000 кВт должны обладать минимальным уровнем эффективности IE3**.

С 1 июля 2023 г. будут введены в действие дополнительные требования.

В нижеследующих таблицах также содержится обязательная к применению информация, соответствующая разделу 2 приложения I вышеупомянутых регламентов.

СЕРИИ IXPF, IXPC
ТРЕХФАЗНЫЕ 2-ПОЛЮСНЫЕ ДВИГАТЕЛИ 50 Гц (до 18,5 кВт)

P _N кВт	Производитель		РАЗМЕР IEC	Конструктивное исполнение	Число полюсов	f _N Гц	Данные для напряжения 400 В / 50 Гц				
	Xylem Service Italia Srl Per. № 07520560967						cos j	I _s / I _N	T _N Нм	T _s /T _N	T _m /T _n
	Montecchio Maggiore, Vicenza — Italia (Италия)										
Модель											
1,5	PLM90B3/315 E3		90	B3	2	50	0,86	8,04	4,96	3,34	3,27
2,2	PLM90B3/322 E3		90				0,80	8,77	7,28	3,72	3,70
3	PLM100B3/330 E3		100				0,84	9,65	9,84	3,59	4,26
4	PLM112B3/340 E3		112				0,86	9,41	13,2	3,95	4,46
5,5	PLM132B3/355 E3		132				0,83	10,0	17,9	3,33	4,65
7,5	PLM132B3/375 E3		132				0,85	10,2	24,4	3,43	4,76
11	PLM160B3/3110 E3		160				0,88	8,59	35,60	2,36	4,14
15	PLM160B3/3150 E3		160				0,88	9,51	48,60	2,73	4,32
18,5	PLM160B3/3185 E3		160				0,88	9,81	59,90	2,81	4,53

P _N кВт	Напряжение U _N V											n _N мин ⁻¹	Условия эксплуатации**		
	Δ			Y			Δ			Y			Высота над уровнем моря (м)	Т наружн. мин./макс. °С	ATEX
	220 В	230 В	240 В	380 В	400 В	415 В	380 В	400 В	415 В	660 В	690 В				
I _N (A)															
1,5	5,35	5,11	5,04	3,09	2,95	2,91	3,09	2,96	2,91	1,78	1,71	2865 ÷ 2890	≤ 1000	-15 / 50	Нет
2,2	7,97	7,90	7,98	4,60	4,56	4,61	4,57	4,54	4,57	2,64	2,62	2880 ÷ 2900			
3	10,2	10,0	10,1	5,91	5,79	5,82	5,94	5,83	5,87	3,43	3,37	2895 ÷ 2920			
4	13,3	13,1	13,1	7,69	7,56	7,55	7,70	7,56	7,57	4,45	4,36	2885 ÷ 2905			
5,5	18,9	18,8	18,9	10,9	10,9	10,9	10,7	10,6	10,7	6,20	6,14	2925 ÷ 2940			
7,5	24,8	24,4	24,3	14,3	14,4	14,0	14,4	14,1	14,2	8,32	8,16	2920 ÷ 2935			
11	35,0	33,9	33,0	20,2	19,6	19,1	20,4	19,6	19,2	11,8	11,3	2935 ÷ 2950			
15	47,6	46,1	45,2	27,5	26,6	26,1	27,5	26,6	26,1	15,9	15,3	2940 ÷ 2950			
18,5	58,3	56,7	55,6	33,7	32,7	32,1	34,0	33,0	32,7	19,6	19,0	2940 ÷ 2950			

P _N кВт	Эффективность η _N %																		IE
	Δ 220 В Y 380 В			Δ 230 В Y 400 В			Δ 240 В Y 415 В			Δ 380 В Y 660 В			Δ 400 В Y 690 В			Δ 415 В			
	4/4	3/4	2/4	4/4	3/4	2/4	4/4	3/4	2/4	4/4	3/4	2/4	4/4	3/4	2/4	4/4	3/4	2/4	
1,5	84,6	85,8	85,4	85,5	86,3	85,2	85,9	86,2	84,8	84,6	85,8	84,8	84,6	85,8	84,8	84,6	85,8	84,8	3
2,2	86,5	87,4	86,8	86,4	86,9	85,7	86,6	86,7	85,0	86,4	86,7	85,0	86,4	86,7	85,0	86,4	86,7	85,0	
3	88,7	89,5	89,1	89,1	89,5	88,4	89,1	89,1	87,7	88,7	89,1	87,7	88,7	89,1	87,7	88,7	89,1	87,7	
4	88,6	89,0	87,6	88,6	89,0	87,6	88,6	89,0	87,6	88,7	89,6	89,1	88,6	89,2	88,3	88,9	89,0	87,6	
5,5	90,1	89,8	88,0	90,1	89,8	88,0	90,1	89,8	88,0	90,2	90,5	89,5	90,3	90,2	88,8	90,1	89,8	88,0	
7,5	90,6	90,5	89,0	90,6	90,5	89,0	90,6	90,5	89,0	90,6	91,0	90,2	90,8	90,8	89,6	90,7	90,5	89,0	
11	91,8	92,3	91,5	91,8	92,3	91,5	91,8	92,3	91,5	91,8	92,3	91,9	92,2	92,5	91,8	92,3	92,4	91,5	
15	92,5	92,4	91,2	92,5	92,4	91,2	92,5	92,4	91,2	92,7	93,3	92,9	93,1	93,3	92,7	92,5	92,4	91,2	
18,5	92,6	93,1	92,4	92,6	93,1	92,4	92,6	93,1	92,4	92,6	93,2	93,0	92,9	93,3	92,8	92,9	93,1	92,4	

** Условия эксплуатации относятся только к двигателю. Для электрических насосов пределы см. в руководстве пользователя.

IXPF-mott-2p50-ru_b_te

СЕРИИ IXPF, IXPC ТРЕХФАЗНЫЕ ДВИГАТЕЛИ НА 50 Гц, 2-ПОЛЮСНЫЕ (от 30 до 200 кВт)

P _N кВт	Производитель		РАЗМЕР IEC	Конструктивное исполнение	Число полюсов	f _N Гц	Данные для напряжения 400 В / 50 Гц				
	OMEGA MOTOR SANAYI A.S. Dudullu Organize Sanayi Bölgesi 2. Cadde No: 10 34775 Ümraniye ISTANBUL/TURKEY Reg. No. 913733						cosφ	I _s / I _N	T _N Нм	T _s /T _N	T _m /T _N
	Модель										
22	3MAS 180M2 B3 22KW E3		180	B3	2	50	0,90	8,5	70,9	3,0	3,4
30	3MAS 200LA2 B3 30KW E3		200				0,88	7,8	97	2,6	3,1
37	3MAS 200LB2 B3 37KW		200				0,89	8,0	119	2,9	3,2
45	3MAS 225M2 B3 45KW E3		225				0,91	8,2	145	2,7	3,3
55	3MGS 250M2 B3 55KW E3		250				0,91	7,6	177	2,5	3,0
75	3MGS 280S2 B3 75KW E3		280				0,89	8,7	239	2,8	3,5
90	3MGS 280M2 B3 90KW E3		280				0,90	8,7	289	2,9	3,7
110	3MGS 315S2 B3 110KW E3		315				0,90	8,4	351	2,4	3,8
132	3MGS 315MA2 B3 132KW E3		315				0,90	8,2	421	2,4	3,8
160	3MGS 315MB2 B3 160KW E3		315				0,91	8,4	513	2,3	3,5
200	3MGS 315MD2 B3 200KW E3		315				0,90	8,2	640	2,4	3,6

P _N кВт	Напряжение U _N					n _N мин ⁻¹	Условия эксплуатации**		
	V						Высота над уровнем моря (м)	Т наружн. мин./макс. °С	ATEX
	Δ		Y						
	380 В	400 В	415 В	660 В	690 В				
	I _N (A)								
22	39,7	38,2	37,2	22,9	22,1	2955	≤ 1000	-20 / +50	Нет
30	54,9	52,7	50,4	31,7	30,2	2965			
37	67,6	64,0	61,8	39,0	36,7	2960			
45	79,8	75,9	72,6	46,0	44,5	2965			
55	97,3	92,5	88,3	56,2	54,2	2970			
75	134,0	128,0	123,7	77,4	74,5	2978			
90	158,4	152,0	146,7	91,5	88,1	2978			
110	193,4	185,0	177,8	111,7	107,4	2980			
132	232,1	222,0	213,4	134,0	130,1	2982			
160	277,0	265,0	254,7	159,9	155,6	2981			
200	352,5	335,0	323,0	203,5	194,1	2980			

P _N кВт	Эффективность η _N									IE
	%									
	Δ 380 В Y 660 В			Δ 400 В Y 690 В			Δ 415 В			
	4/4	3/4	2/4	4/4	3/4	2/4	4/4	3/4	2/4	
22	92,4	92,9	92,6	92,7	93,2	93,0	92,8	93,2	93,1	3
30	93,1	93,3	93,2	93,3	93,5	93,4	93,5	93,7	93,6	
37	93,4	93,8	93,5	93,7	94,1	93,8	94,0	94,4	94,1	
45	93,8	94,0	93,4	94,0	94,2	93,6	94,2	94,4	93,8	
55	94,0	93,8	92,8	94,3	94,0	93,0	94,7	94,3	93,3	
75	94,6	94,7	94,1	94,7	94,8	94,2	94,8	94,9	94,3	
90	95,0	95,1	94,6	95,0	95,1	94,6	95,0	95,1	94,6	
110	95,2	95,4	95,1	95,2	95,4	95,1	95,2	95,4	95,1	
132	95,4	95,6	95,3	95,4	95,6	95,3	95,4	95,6	95,3	
160	95,6	95,8	95,3	95,6	95,8	95,3	95,6	95,8	95,3	
200	95,8	95,9	95,6	95,8	95,9	95,6	95,8	95,9	95,6	

** Условия эксплуатации относятся только к двигателю. Для электрических насосов пределы см. в руководстве пользователя.

IXP-mott200-2p50-ru_b_te

СЕРИЯ IXPS
ТРЕХФАЗНЫЕ 2-ПОЛЮСНЫЕ ДВИГАТЕЛИ 50 Гц (до 22 кВт)

P _N kW	Производитель		РАЗМЕР IEC	Конструкт. исполнение	Число полюсов	f _N Гц	Данные для напряжения 400 В / 50 Гц				
	Xylem Service Italia Srl Reg. No. 07520560967 Montecchio Maggiore Vicenza - Italia						cos j	I _s / I _N	T _N Нм	T _s /T _N	T _m /T _n
	Модель										
1,5	SM90RB5/315 PE		90	B5	2	50	0,80	8,80	4,96	4,31	4,10
2,2	PLM90B5/322 E3		90				0,80	8,77	7,28	3,72	3,70
3	PLM100RB5/330 E3		100R				0,79	7,81	9,93	4,26	3,94
4	PLM112RB5/340 E3		112R				0,85	9,13	13,20	3,82	4,32
5,5	PLM132RB5/355 E3		132R				0,85	10,50	18,1	4,74	5,11
7,5	PLM132B5/375 E3		132				0,85	10,2	24,4	3,43	4,76
11	PLM160B35/3110 E3		160	B35	2	50	0,88	8,59	35,60	2,36	4,14
15	PLM160B35/3150 E3		160				0,88	9,51	48,60	2,73	4,32
18,5	PLM160B35/3185 E3		160				0,88	9,81	59,90	2,81	4,53
22	PLM180RB35/3220 E3		180R				0,85	10,90	71,09	3,26	5,12

P _N kW	Напряжение U _N V											η _N min ⁻¹	Условия эксплуатации**		
	Δ			Y			Δ			Y			Высота над уровнем моря (м)	Т наружн. мин./макс. °C	ATEX
	220 В	230 В	240 В	380 В	400 В	415 В	380 В	400 В	415 В	660 В	690 В				
	I _N (A)														
1,5	5,56	5,49	5,51	3,21	3,17	3,18	3,21	3,18	3,19	1,85	1,84	2870 ÷ 2895	≤ 1000	-15 / 50	Нет
2,2	7,97	7,90	7,98	4,60	4,56	4,61	4,57	4,54	4,57	2,64	2,62	2880 ÷ 2900			
3	11,0	11,0	11,2	6,35	6,33	6,44	6,29	6,27	6,34	3,63	3,62	2865 ÷ 2895			
4	13,6	13,4	13,4	7,87	7,75	7,74	7,80	7,62	7,61	4,50	4,40	2885 ÷ 2910			
5,5	18,1	17,9	18,1	10,4	10,4	10,4	10,6	10,5	10,7	6,10	6,05	2880 ÷ 2910			
7,5	24,8	24,4	24,3	14,3	14,4	14,0	14,4	14,1	14,2	8,32	8,16	2920 ÷ 2935			
11	35,0	33,9	33,0	20,2	19,6	19,1	20,4	19,6	19,2	11,8	11,3	2935 ÷ 2950			
15	47,6	46,1	45,2	27,5	26,6	26,1	27,5	26,6	26,1	15,9	15,3	2940 ÷ 2950			
18,5	58,3	56,7	55,6	33,7	32,7	32,1	34,0	33,0	32,7	19,6	19,0	2940 ÷ 2950			
22	72,9	73,1	73,7	42,1	42,2	42,6	40,9	40,4	40,6	23,6	23,3	2950 ÷ 2960			

P _N kW	Эффективность η _N %																		IE
	Δ 220 В Y 380 В			Δ 230 В Y 400 В			Δ 240 В Y 415 В			Δ 380 В Y 660 В			Δ 400 В Y 690 В			Δ 415 В			
	4/4	3/4	2/4	4/4	3/4	2/4	4/4	3/4	2/4	4/4	3/4	2/4	4/4	3/4	2/4	4/4	3/4	2/4	
1,5	85,6	86,5	85,8	85,9	86,4	84,9	86,0	86,0	84,0	85,6	86,0	84,0	85,6	86,0	84,0	85,6	86,0	84,0	3
2,2	86,5	87,4	86,8	86,4	86,9	85,7	86,6	86,7	85,0	86,4	86,7	85,0	86,4	86,7	85,0	86,4	86,7	85,0	
3	87,2	88,5	88,3	87,5	88,2	87,5	87,5	87,8	86,4	87,2	87,8	86,4	87,2	87,8	86,4	87,2	87,8	86,4	
4	89,1	90,1	89,2	89,1	90,1	89,2	89,1	90,1	89,2	89,1	90,3	90,4	89,6	90,4	89,9	89,6	90,1	89,2	
5,5	89,5	89,6	88,0	89,5	89,6	88,0	89,5	89,6	88,0	89,5	90,3	89,9	89,7	90,0	89,0	89,6	89,6	88,0	
7,5	90,6	90,5	89,0	90,6	90,5	89,0	90,6	90,5	89,0	90,6	91,0	90,2	90,8	90,8	89,6	90,7	90,5	89,0	
11	91,8	92,3	91,5	91,8	92,3	91,5	91,8	92,3	91,5	91,8	92,3	91,9	92,2	92,5	91,8	92,3	92,4	91,5	
15	92,5	92,4	91,2	92,5	92,4	91,2	92,5	92,4	91,2	92,7	93,3	92,9	93,1	93,3	92,7	92,5	92,4	91,2	
18,5	92,6	93,1	92,4	92,6	93,1	92,4	92,6	93,1	92,4	92,6	93,2	93,0	92,9	93,3	92,8	92,9	93,1	92,4	
22	93,0	92,7	91,3	93,0	92,7	91,3	93,0	92,7	91,3	93,0	93,2	92,4	93,1	93,0	91,9	93,0	92,7	91,3	

* R = Уменьшенный размер корпуса двигателя по сравнению с валом и фланцем.

IXPS-mott-2p50-ru_b_te

** Условия эксплуатации относятся только к двигателю. Для электрических насосов пределы см. в руководстве пользователя.

СЕРИЯ IXPS
ТРЕХФАЗНЫЕ ДВИГАТЕЛИ НА 50 Гц, 2-ПОЛЮСНЫЕ (от 30 до 90 кВт)

P _N кВт	Производитель		РАЗМЕР IEC	Конструкт. исполнение	Число полюсов	f _N Гц	Данные для напряжения 400 В / 50 Гц				
	OMEGA MOTOR SANAYI A.S. Dudullu Organize Sanayi Bölgesi 2. Cadde No: 10 34775 Ümraniye ISTANBUL/TURKEY Reg. No. 913733						cos φ	I _s / I _N	T _N Нм	T _s /T _N	T _m /T _N
	Модель										
30	3MAS 200LA2 B35 30KW E3		200	B35	2	50	0,88	7,8	97	2,6	3,1
37	3MAS 200LB2 B35 37KW E3		200				0,89	8,0	119	2,9	3,2
45	3MAS 225M2 B35 45KW E3		225				0,91	8,2	145	2,7	3,3
55	3MGS 250M2 B35 55KW E3		250				0,91	7,6	177	2,5	3,0
75	3MGS 280S2 B35 75KW E3		280				0,89	8,7	239	2,8	3,5
90	3MGS 280M2 B35 90KW E3		280				0,90	8,7	289	2,9	3,7

P _N кВт	Напряжение U _N					n _N мин ⁻¹	Условия эксплуатации**		
	V						Высота над уровнем моря (м)	Т наружн. мин./макс. °C	ATEX
	Δ		Y						
	380 В	400 В	415 В	660 В	690 В				
	I _N (A)								
30	54,9	52,7	50,4	31,7	30,2	2965	≤ 1000	-20 / +50	Нет
37	67,6	64,0	61,8	39,0	36,7	2960			
45	79,8	75,9	72,6	46,0	44,5	2965			
55	97,3	92,5	88,3	56,2	54,2	2970			
75	134,0	128,0	123,7	77,4	74,5	2978			
90	158,4	152,0	146,7	91,5	88,1	2978			

P _N кВт	Эффективность η _N									IE
	%									
	Δ 380 В			Δ 400 В			Δ 415 В			
	Y 660 В			Y 690 В						
	4/4	3/4	2/4	4/4	3/4	2/4	4/4	3/4	2/4	
30	93,1	93,3	93,2	93,3	93,5	93,4	93,5	93,7	93,6	3
37	93,4	93,8	93,5	93,7	94,1	93,8	94,0	94,4	94,1	
45	93,8	94,0	93,4	94,0	94,2	93,6	94,2	94,4	93,8	
55	94,0	93,8	92,8	94,3	94,0	93,0	94,7	94,3	93,3	
75	94,6	94,7	94,1	94,7	94,8	94,2	94,8	94,9	94,3	
90	95,0	95,1	94,6	95,0	95,1	94,6	95,0	95,1	94,6	

** Условия эксплуатации относятся только к двигателю. Для электрических насосов пределы см. в руководстве пользователя.

IXPS-mott90-2p50-ru_b_te

Примечание. Соблюдайте действующие местные нормативно-правовые акты в отношении утилизации отходов.

СЕРИИ IXPF, IXPC
ТРЕХФАЗНЫЕ ДВИГАТЕЛИ НА 50 Гц, 4-ПОЛЮСНЫЕ (от 1,1 до 15 кВт)

P _N кВт	Производитель		РАЗМЕР IEC	Конструкт. исполнение	Число полюсов	f _N Гц	Данные для напряжения 400 В / 50 Гц				
	Xylem Service Italia Srl Per. № 07520560967						cosj	I _s / I _N	T _N Нм	Ts/T _N	Tm/T _N
	Montecchio Maggiore, Vicenza - Italia (Италия)										
	Модель										
1,1	PLM490B3/311 E3		90	B3	4	50	0,71	6,22	7,3	2,75	3,44
1,5	PLM490B3/315 E3		90				0,68	6,92	9,9	3,29	4,01
2,2	PLM4100B3/322 E3		100				0,78	7,47	14,5	2,38	3,69
3	PLM4100B3/330 E3		100				0,74	7,75	19,7	2,48	4,21
4	PLM4112B3/340 E3		112				0,79	8,32	26,3	3,19	4,02
5,5	PLM4132B3/355 E3		132				0,76	7,64	35,9	2,85	3,65
7,5	PLM4132B3/375 E3		132				0,79	7,70	49,1	2,69	3,57
11	PLM4160B3/3110 E3		160				0,81	7,19	71,5	2,45	3,26
15	PLM4160B3/3150 E3		160				0,77	8,23	97,2	2,97	3,99

P _N кВт	Напряжение U _N V											n _N мин ⁻¹	Условия эксплуатации**		
	Δ			Y			Δ			Y			Высота над уровнем моря (м)	Т наружн. мин./макс. °C	ATEX
	220 В	230 В	240 В	380 В	400 В	415 В	380 В	400 В	415 В	660 В	690 В				
	I _N (A)														
1,1	4,61	4,59	4,62	2,66	2,65	2,67	2,64	2,63	2,65	1,53	1,52	1435 ÷ 1445	≤ 1000	-15 / 50	Нет
1,5	6,34	6,41	6,41	3,66	3,70	3,70	3,65	3,68	3,69	2,11	2,13	1440 ÷ 1450			
2,2	8,19	8,04	7,97	4,73	4,64	4,60	4,70	4,62	4,56	2,71	2,67	1445 ÷ 1455			
3	11,5	11,5	11,5	6,66	6,62	6,67	6,63	6,59	6,63	3,83	3,81	1450 ÷ 1460			
4	14,8	14,6	14,5	8,52	8,40	8,36	8,40	8,23	8,19	4,85	4,75	1445 ÷ 1455			
5,5	20,0	19,7	19,4	11,6	11,4	11,2	11,7	11,5	11,4	6,75	6,62	1455 ÷ 1465			
7,5	26,6	26,1	25,8	15,4	15,1	14,9	15,5	15,2	15,1	8,95	8,75	1450 ÷ 1460			
11	38,3	37,3	37,5	22,1	21,8	21,7	21,9	21,4	21,3	12,6	12,3	1465 ÷ 1470			
15	51,8	52,0	52,7	29,9	30,0	30,4	30,5	30,7	31,4	17,6	17,7	1465 ÷ 1475			

P _N кВт	Эффективность η _N %																		IE
	Δ 220 В Y 380 В			Δ 230 В Y 400 В			Δ 240 В Y 415 В			Δ 380 В Y 660 В			Δ 400 В Y 690 В			Δ 415 В			
	4/4	3/4	2/4	4/4	3/4	2/4	4/4	3/4	2/4	4/4	3/4	2/4	4/4	3/4	2/4	4/4	3/4	2/4	
1,1	84,9	85,7	84,7	85,3	85,5	83,8	85,3	85,0	82,7	84,9	85,0	82,7	84,9	85,0	82,7	84,9	85,0	82,7	3
1,5	86,6	87,0	85,7	86,7	86,9	84,5	86,4	85,9	83,3	86,4	85,9	83,3	86,4	85,9	83,3	86,4	85,9	83,3	
2,2	87,6	88,6	88,3	88,2	88,8	87,9	88,5	88,7	87,4	87,6	88,6	87,4	87,6	88,6	87,4	87,6	88,6	87,4	
3	88,5	89,2	88,5	88,6	88,9	87,6	88,6	88,6	86,8	88,5	88,6	86,8	88,5	88,6	86,8	88,5	88,6	86,8	
4	88,6	89,1	87,9	88,6	89,1	87,9	88,6	89,1	87,9	88,6	89,2	88,9	88,6	89,2	88,4	88,8	89,1	87,9	
5,5	90,4	90,9	89,7	90,4	90,9	89,7	90,4	90,9	89,7	90,4	91,0	90,5	90,9	91,1	90,2	90,9	90,9	89,7	
7,5	90,4	91,2	90,4	90,4	91,2	90,4	90,4	91,2	90,4	90,4	91,2	91,1	90,7	91,3	90,8	90,9	91,2	90,4	
11	91,5	92,2	91,4	91,5	92,2	91,4	91,5	92,2	91,4	91,5	92,4	92,4	91,9	92,5	92,0	91,9	92,2	91,4	
15	92,2	92,2	90,8	92,2	92,2	90,8	92,2	92,2	90,8	92,5	93,0	92,7	92,5	92,7	91,8	92,2	92,2	90,8	

** Условия эксплуатации относятся только к двигателю. Для электрических насосов пределы см. в руководстве пользователя.

IXPF-mott15-4p50-ru_b_te

СЕРИИ IXPF, IXPC
ТРЕХФАЗНЫЕ ДВИГАТЕЛИ НА 50 Гц, 4-ПОЛЮСНЫЕ (от 18,5 до 110 кВт)

P _N кВт	Производитель	РАЗМЕР IEC	Конструктив. исполнение	Число полюсов	f _N Гц	Данные для напряжения 400 В / 50 Гц				
	OMEGA MOTOR SANAYI A.S. Dudullu Organize Sanayi Bölgesi 2. Cadde No: 10 34775 Ümraniye ISTANBUL/TURKEY Reg. No. 913733					cos φ	I _s / I _N	T _N Нм	Ts/T _N	Tm/T _N
	Модель									
18,5	3MAS 180M4 B3 18.5kW E3	180	B3	4	50	0,81	7,10	119,6	2,80	3,10
22	3MAS 180L4 B3 22kW E3	180				0,81	7,20	142,8	2,60	3,20
30	3MAS 200L4 B3 30kW E3	200				0,87	7,50	194,3	2,60	3,10
37	3MAS 225S4 B3 37kW E3	225				0,86	7,50	238,2	2,60	3,10
45	3MAS 225M4 B3 45kW E3	225				0,85	7,60	289,5	2,70	3,10
55	3MGS 250M4 B3 55kW E3	250				0,86	7,50	353,5	2,80	3,00
75	3MGS 280S4 B3 75kW E3	280				0,84	7,30	481,7	2,70	2,90
90	3MGS 280M4 B3 90kW E3	280				0,85	7,00	577,6	2,70	2,90
110	3MGS 315S4 B3 110kW E3	315				0,85	8,00	704,5	2,70	3,50

P _N кВт	Напряжение U _N V					n _N мин ⁻¹	Условия эксплуатации**		
	Δ			Y			Высота над уровнем моря (м)	Т наружн. мин./макс. °C	ATEX
	380 В	400 В	415 В	660 В	690 В				
	I _N (A)								
18,5	37,20	35,60	35,00	21,50	20,90	1475	≤ 1000	-20 / +50	Нет
22	44,00	42,20	41,00	25,40	24,10	1478			
30	55,80	53,20	51,00	32,20	30,80	1482			
37	68,90	66,10	63,80	39,80	38,30	1480			
45	85,10	81,10	78,30	49,10	46,50	1484			
55	101,9	97,60	94,60	58,80	56,60	1487			
75	140,6	136,0	131,8	81,20	77,70	1488			
90	168,8	161,0	156,0	97,50	92,00	1488			
110	203,7	196,0	190,6	117,6	112,2	1490			

P _N кВт	Эффективность η _N %									IE
	Δ 380 В Y 660 В			Δ 400 В Y 690 В			Δ 415 В			
	4/4	3/4	2/4	4/4	3/4	2/4	4/4	3/4	2/4	
18,5	92,4	92,8	92,5	92,6	93,0	92,7	92,9	93,3	93,0	3
22	92,8	93,3	93,1	93,0	93,5	93,3	93,3	93,8	93,6	
30	93,4	94,0	94,1	93,6	94,2	94,3	94,0	94,6	94,7	
37	93,7	94,2	94,0	93,9	94,4	94,2	94,1	94,6	94,4	
45	94,0	94,5	94,2	94,2	94,7	94,4	94,4	94,9	94,6	
55	94,5	94,9	94,7	94,6	95,0	94,8	94,7	95,1	94,9	
75	95,0	95,4	95,1	95,0	95,4	95,1	95,1	95,5	95,2	
90	95,1	95,3	94,7	95,2	95,4	94,8	95,3	95,5	94,9	
110	95,3	95,7	95,5	95,4	95,8	95,6	95,3	95,7	95,5	

** Условия эксплуатации относятся только к двигателю. Для электрических насосов пределы см. в руководстве пользователя.

IXPF-mott110-4p50-ru_b_te

СЕРИЯ IXPS
ТРЕХФАЗНЫЕ ДВИГАТЕЛИ НА 50 Гц, 4-ПОЛЮСНЫЕ (от 1,1 до 15 кВт)

P _N кВт	Производитель		РАЗМЕР IEC	Конструктивное исполнение	Число полюсов	f _N Гц	Данные для напряжения 400 В / 50 Гц				
	Xylem Service Italia Srl Per. № 07520560967						cosj	I _s / I _N	T _N Нм	T _s /T _N	T _m /T _N
	Montecchio Maggiore, Vicenza - Italia (Италия)										
	Модель										
1,1	PLM490B5/311 E3		90	B5	4	50	0,71	6,22	7,28	2,75	3,44
1,5	PLM490B5/315 E3		90				0,68	6,92	9,89	3,29	4,01
2,2	PLM4100B5/322 E3		100				0,78	7,47	14,5	2,38	3,69
3	PLM4100B5/330 E3		100				0,74	7,75	19,7	2,48	4,21
4	PLM4112B5/340 E3		112				0,79	8,32	26,3	3,19	4,02
5,5	PLM4132B5/355 E3		132				0,76	7,64	35,9	2,85	3,65
7,5	PLM4132B5/375 E3		132				0,79	7,70	49,1	2,69	3,57
11	PLM4160B35/3110 E3		160	B35	4	50	0,81	7,19	71,5	2,45	3,26
15	PLM4160B35/3150 E3		160				0,77	8,23	97,2	2,97	3,99

P _N кВт	Напряжение U _N											n _N мин ⁻¹	Условия эксплуатации**		
	Δ						Y						Высота над уровнем моря (м)	Т наружн. мин./макс. °С	ATEX
	220 В	230 В	240 В	380 В	400 В	415 В	380 В	400 В	415 В	660 В	690 В				
	I _N (A)														
1,1	4,6	4,6	4,6	2,7	2,7	2,7	2,6	2,6	2,7	1,5	1,5	1435 ÷ 1445	≤ 1000	-15 / 50	Нет
1,5	6,3	6,4	6,4	3,7	3,7	3,7	3,7	3,7	3,7	2,1	2,1	1440 ÷ 1450			
2,2	8,2	8,0	8,0	4,7	4,6	4,6	4,7	4,6	4,6	2,7	2,7	1445 ÷ 1455			
3	11,5	11,5	11,5	6,7	6,6	6,7	6,6	6,6	6,6	3,8	3,8	1450 ÷ 1460			
4	14,8	14,6	14,5	8,5	8,4	8,4	8,4	8,2	8,2	4,9	4,8	1445 ÷ 1455			
5,5	20,0	19,7	19,4	11,6	11,4	11,2	11,7	11,5	11,4	6,8	6,6	1455 ÷ 1465			
7,5	26,6	26,1	25,8	15,4	15,1	14,9	15,5	15,2	15,1	9,0	8,8	1450 ÷ 1460			
11	38,3	37,3	37,5	22,1	21,8	21,7	21,9	21,4	21,3	12,6	12,3	1465 ÷ 1470			
15	51,8	52,0	52,7	29,9	30,0	30,4	30,5	30,7	31,4	17,6	17,7	1465 ÷ 1475			

P _N кВт	Эффективность η _N																		IE
	Δ 220 В			Δ 230 В			Δ 240 В			Δ 380 В			Δ 400 В			Δ 415 В			
	4/4	3/4	2/4	4/4	3/4	2/4	4/4	3/4	2/4	4/4	3/4	2/4	4/4	3/4	2/4	4/4	3/4	2/4	
	Y 380 В																		
	Y 400 В																		
	Y 415 В																		
	Y 660 В																		
	Y 690 В																		
1,1	84,9	85,7	84,7	85,3	85,5	83,8	85,3	85,0	82,7	84,9	85,0	82,7	84,9	85,0	82,7	84,9	85,0	82,7	3
1,5	86,6	87,0	85,7	86,7	86,9	84,5	86,4	85,9	83,3	86,4	85,9	83,3	86,4	85,9	83,3	86,4	85,9	83,3	
2,2	87,6	88,6	88,3	88,2	88,8	87,9	88,5	88,7	87,4	87,6	88,6	87,4	87,6	88,6	87,4	87,6	88,6	87,4	
3	88,5	89,2	88,5	88,6	88,9	87,6	88,6	88,6	86,8	88,5	88,6	86,8	88,5	88,6	86,8	88,5	88,6	86,8	
4	88,6	89,1	87,9	88,6	89,1	87,9	88,6	89,1	87,9	88,6	89,2	88,9	88,6	89,2	88,4	88,8	89,1	87,9	
5,5	90,4	90,9	89,7	90,4	90,9	89,7	90,4	90,9	89,7	90,4	91,0	90,5	90,9	91,1	90,2	90,9	90,9	89,7	
7,5	90,4	91,2	90,4	90,4	91,2	90,4	90,4	91,2	90,4	90,4	91,2	91,1	90,7	91,3	90,8	90,9	91,2	90,4	
11	91,5	92,2	91,4	91,5	92,2	91,4	91,5	92,2	91,4	91,5	92,4	92,4	91,9	92,5	92,0	91,9	92,2	91,4	
15	92,2	92,2	90,8	92,2	92,2	90,8	92,2	92,2	90,8	92,5	93,0	92,7	92,5	92,7	91,8	92,2	92,2	90,8	

** Условия эксплуатации относятся только к двигателю. Для электрических насосов пределы см. в руководстве пользователя.

IXPS-mott-4p50-ru_b_te

СЕРИЯ IXPS
ТРЕХФАЗНЫЕ ДВИГАТЕЛИ НА 50 Гц, 4-ПОЛЮСНЫЕ (от 18,5 до 90 кВт)

P _N кВт	Производитель		РАЗМЕР IEC	Конструктив. исполнение	Число полюсов	f _N Гц	Данные для напряжения 400 В / 50 Гц				
	OMEGA MOTOR SANAYI A.S. Dudullu Organize Sanayi Bölgesi 2. Cadde No: 10 34775 Ümraniye ISTANBUL/TURKEY Reg. No. 913733						cos j	I _s / I _N	T _N Нм	T _s /T _N	T _m /T _n
	Модель										
18,5	3MAS 180M4 B35 18.5kW E3		180	B35	4	50	0,81	7,10	119,6	2,80	3,10
22	3MAS 180L4 B35 22kW E3		180				0,81	7,20	142,8	2,60	3,20
30	3MAS 200L4 B35 30kW E3		200				0,87	7,50	194,3	2,60	3,10
37	3MAS 225S4 B35 37kW E3		225				0,86	7,50	238,2	2,60	3,10
45	3MAS 225M4 B35 45kW E3		225				0,85	7,60	289,5	2,70	3,10
55	3MGS 250M4 B35 55kW E3		250				0,86	7,50	353,5	2,80	3,00
75	3MGS 280S4 B35 75kW E3		280				0,84	7,30	481,7	2,70	2,90
90	3MGS 280M4 B35 90kW E3		280				0,85	7,00	577,6	2,70	2,90

P _N кВт	Напряжение U _N V					n _N мин ⁻¹	Условия эксплуатации**		
	Δ			Y			Высота над уровнем моря (м)	Т наружн. мин./макс. °C	ATEX
	380 В	400 В	415 В	660 В	690 В				
	I _N (A)								
18,5	37,20	35,60	35,00	21,50	20,90	1475	≤ 1000	-20 / +50	Нет
22	44,00	42,20	41,00	25,40	24,10	1478			
30	55,80	53,20	51,00	32,20	30,80	1482			
37	68,90	66,10	63,80	39,80	38,30	1480			
45	85,10	81,10	78,30	49,10	46,50	1484			
55	101,9	97,60	94,60	58,80	56,60	1487			
75	140,6	136,0	131,8	81,20	77,70	1488			
90	168,8	161,0	156,0	97,50	92,00	1488			

P _N кВт	Эффективность η _N %									
	Δ 380 В Y 660 В			Δ 400 В Y 690 В			Δ 415 В			IE
	4/4	3/4	2/4	4/4	3/4	2/4	4/4	3/4	2/4	
18,5	92,4	92,8	92,5	92,6	93,0	92,7	92,9	93,3	93,0	3
22	92,8	93,3	93,1	93,0	93,5	93,3	93,3	93,8	93,6	
30	93,4	94,0	94,1	93,6	94,2	94,3	94,0	94,6	94,7	
37	93,7	94,2	94,0	93,9	94,4	94,2	94,1	94,6	94,4	
45	94,0	94,5	94,2	94,2	94,7	94,4	94,4	94,9	94,6	
55	94,5	94,9	94,7	94,6	95,0	94,8	94,7	95,1	94,9	
75	95,0	95,4	95,1	95,0	95,4	95,1	95,1	95,5	95,2	
90	95,1	95,3	94,7	95,2	95,4	94,8	95,3	95,5	94,9	

** Условия эксплуатации относятся только к двигателю. Для электрических насосов пределы см. в руководстве пользователя.

IXPS-mott90-4p50-ru_b_te

СЕРИИ IXPF, IXPC ТРЕХФАЗНЫЕ ДВИГАТЕЛИ НА 50 Гц, 6-ПОЛЮСНЫЕ

P _N кВт	Производитель		РАЗМЕР IEC	Конструктив. исполнение	Число полюсов	f _N Гц	Данные для напряжения 400 В / 50 Гц				
	WEG Equipamentos Eletricos S.A. Reg. No. 07.175.725/0010-50 Jaragua do Sul - SC (Brazil)						cosj	I _s / I _N	T _N Нм	Ts/T _N	Tm/T _N
	Модель										
1,1	W22 90L B3 1,1KW		90	B3	6	50	0,73	11,1	5,5	2,5	2,8
1,5	W22 100L B3 1,5KW		100				0,71	15,0	5,5	2,7	2,7
2,2	W22 112M B3 2,2KW		112				0,72	21,9	6,0	2,5	2,6

P _N кВт	Производитель		РАЗМЕР IEC	Конструктивное исполнение	Число полюсов	f _N Гц	Данные для напряжения 400 В / 50 Гц				
	OMEGA MOTOR SANAYI A.S. Dudullu Organize Sanayi Bölgesi 2. Cadde No: 10 34775 Ümraniye ISTANBUL/TURKEY Reg. No. 913733						cosj	I _s / I _N	T _N Нм	Ts/T _N	Tm/T _N
	Модель										
3	3MAS 132S6 B3 3KW E3		132	B3	6	50	0,72	5,2	30,0	2,0	2,8
4	3MAS 132MA6 B3 4KW E3		132				0,75	6,0	39,0	2,6	3,4
5,5	3MAS 132MB6 B3 5,5KW E3		132				0,73	5,7	54,0	2,4	3,1
7,5	3MAS 160M6 B3 7,5KW E3		160				0,73	6,5	74,0	2,1	3,4
11	3MAS 160L6 B3 11KW E3		160				0,78	6,9	108,0	2,0	3,2
15	3MAS 180L6 B3 18,5KW E3		180				0,77	6,9	147,0	2,6	3,2
18,5	3MAS 200LA6 B3 18,5KW E3		200				0,78	6,4	180,0	2,3	3,2
22	3MAS 200LB6 B3 22KW E3		200				0,79	6,7	214,0	2,5	2,9
30	3MAS 225M6 B3 30KW E3		225				0,77	6,9	291,0	2,4	2,9

P _N кВт	Напряжение U _N											n _N мин ⁻¹	Условия эксплуатации**		
	V												Высота над уровнем моря (м)	Т наружн. мин./макс. °С	ATEX
	Δ			Y			Δ			Y					
	220 В	230 В	240 В	380 В	400 В	415 В	380 В	400 В	415 В	660 В	690 В				
	I _N (A)														
1,1	4,89	4,68	4,48	2,83	2,69	2,59	2,83	2,69	2,59	1,63	1,56	945	≤ 1000	-20 / 40	Нет
1,5	6,73	6,43	6,17	3,89	3,70	3,57	3,89	3,70	3,57	2,24	2,14	955			
2,2	9,62	9,20	8,82	5,57	5,29	5,10	5,57	5,29	5,10	3,21	3,07	960			
3	12,3	12,1	12,3	7,10	6,93	7,10	7,10	7,00	7,10	4,10	4,00	965			
4	15,6	15,4	15,6	9,01	9,18	9,00	9,00	8,90	9,00	5,20	5,30	965			
5,5	21,3	21,5	22,3	12,3	12,5	12,9	12,3	12,4	12,9	7,10	7,20	965			
7,5	28,6	28,8	29,8	16,5	16,3	17,2	16,5	16,6	17,2	9,50	9,40	975			
11	39,7	39,0	39,0	22,9	22,9	22,5	22,9	22,5	22,5	13,2	13,2	975			
15	54,7	53,3	53,0	31,5	30,1	30,6	31,6	30,8	30,6	18,2	17,4	977			
18,5	67,2	64,6	64,1	38,8	37,4	37,0	38,8	37,3	37,0	22,4	21,6	980			
22	77,4	75,5	74,8	44,7	44,3	43,2	44,7	43,6	43,2	25,8	25,6	980			
30	107	105	105	61,7	60,8	60,8	61,6	60,5	60,8	35,6	35,1	985			

P _N кВт	Эффективность η _N																		IE
	%																		
	Δ 220 В Y 380 В			Δ 230 В Y 400 В			Δ 240 В Y 415 В			Δ 380 В Y 660 В			Δ 400 В Y 690 В			Δ 415 В			
	4/4	3/4	2/4	4/4	3/4	2/4	4/4	3/4	2/4	4/4	3/4	2/4	4/4	3/4	2/4	4/4	3/4	2/4	
1,1	81,0	82,0	81,0	81,0	81,4	79,3	81,0	80,7	77,7	81,0	82,0	81,0	81,0	81,4	79,3	81,0	80,7	77,7	3
1,5	82,5	82,6	82,3	82,5	82,5	81,5	82,8	82,3	80,6	82,5	82,6	82,3	82,5	82,5	81,5	82,8	82,3	80,6	
2,2	84,3	84,4	83,6	84,5	84,5	83,0	84,7	84,3	82,3	84,3	84,4	83,6	84,5	84,5	83,0	84,7	84,3	82,3	
3	85,6	86,0	85,7	85,4	85,8	85,5	85,8	86,2	85,9	85,6	86,0	85,7	85,4	85,8	85,5	85,8	86,2	85,9	
4	86,8	87,0	86,9	86,6	86,8	86,7	86,9	87,1	87,0	86,8	87,0	86,9	86,6	86,8	86,7	86,9	87,1	87,0	
5,5	88,0	88,9	88,4	88,2	89,1	88,6	87,7	88,6	88,1	88,0	88,9	88,4	88,2	89,1	88,6	87,7	88,6	88,1	
7,5	89,1	89,5	89,2	89,3	89,7	89,4	88,7	89,1	88,8	89,1	89,5	89,2	89,3	89,7	89,4	88,7	89,1	88,8	
11	90,3	90,8	90,5	90,2	90,7	90,4	90,2	90,7	90,4	90,3	90,8	90,5	90,2	90,7	90,4	90,2	90,7	90,4	
15	91,2	91,9	91,4	90,9	91,6	91,1	91,5	92,2	91,7	91,2	91,9	91,4	90,9	91,6	91,1	91,5	92,2	91,7	
18,5	91,7	91,9	91,6	91,5	91,7	91,4	91,8	92,0	91,7	91,7	91,9	91,6	91,5	91,7	91,4	91,8	92,0	91,7	
22	92,2	92,8	92,3	92,1	92,7	92,2	92,3	92,9	92,4	92,2	92,8	92,3	92,1	92,7	92,2	92,3	92,9	92,4	
30	92,9	93,4	93,2	92,9	93,4	93,2	92,7	93,2	93,0	92,9	93,4	93,2	92,9	93,4	93,2	92,7	93,2	93,0	

** Условия эксплуатации относятся только к двигателю. Для электрических насосов пределы см. в руководстве пользователя.

IXPF-mott15-6p50-ru_a_te

Серия e-IXP
ДОСТУПНЫЕ НАПРЯЖЕНИЯ ДЛЯ ДВИГАТЕЛЕЙ PLM

P _N кВт	ТРЕХФАЗНЫЙ																		
	50/60 Гц			50 Гц							60 Гц								
	3 x 230/400 50 Гц	3 x 265/460 60 Гц	3 x 400/690 50 Гц	3 x 460/- 60 Гц	3 x 220-230-240/380-400-415	3 x 380-400-415/660-690	3 x 200-208/346-360	3 x 255-265/440-460	3 x 290-300/500-525	3 x 440-460/-	3 x 500-525/-	3 x 220-230/380-400	3 x 255-265-277/440-460-480	3 x 380-400/660-690	3 x 440-460-480/-	3 x 110-115/190-200	3 x 200-208/346-360	3 x 330-346/575-600	3 x 575/-
1,1	s	o	o	o	o	o	o	o	o	o	s	o	o	o	o	o	o	o	o
1,5	s	o	o	o	o	o	o	o	o	o	s	o	o	o	o	o	o	o	o
2,2	s	o	o	o	o	o	o	o	o	o	s	o	o	o	o	o	o	o	o
3	s	o	o	o	o	o	o	o	o	o	s	o	o	o	o	o	o	o	o
4	o	s	o	o	o	o	o	o	o	o	s	o	o	o	o	o	o	o	o
5,5	o	s	o	o	o	o	o	o	o	o	s	o	o	o	o	o	o	o	o
7,5	o	s	o	o	o	o	o	o	o	o	s	o	o	o	o	o	o	o	o
11	o	s	o	o	o	o	o	o	o	o	s	o	o	o	o	o	o	o	o
15	o	s	o	o	o	o	o	o	o	o	s	o	o	o	o	o	o	o	o
18,5	o	s	o	o	o	o	o	o	o	o	s	o	o	o	o	o	o	o	o
22	o	s	o	o	o	o	o	o	o	o	s	o	o	o	o	o	o	o	o

s = Стандартное напряжение

o = Напряжение по запросу

- = Недоступно

IXP-volt-lowara-ru_a_te

Для двигателей повышенной мощности по запросу доступны специальные напряжения.

УРОВНИ ЗВУКОВОГО ДАВЛЕНИЯ

В таблице ниже приведены уровни среднего звукового давления (L_p), измеренные на расстоянии 1 метра под открытым небом согласно стандарту EN ISO 11203. Значения уровня шума измерены на двигателях на 50 Гц с допустимой погрешностью 3 дБ (A) согласно стандарту EN ISO 4871.

НАСОС БЕЗ ДВИГАТЕЛЯ

МОЩНОСТЬ НАСОСА [кВт]	СКОРОСТЬ [ОБ/МИН]	
	2950 [дБА]	1450 [дБА]
2,2	57,2	56,2
3	58,6	57,7
4	60	59,1
5,5	61,5	60,5
7,5	62,9	62
11	64,8	63,8
15	66,2	65,3
18,5	67,2	66,3
22	68,1	67,1
30	69,5	68,6
37	70,5	69,6
45	71,5	70,5
55	72,4	71,4
75	73,8	72,9
90	74,8	73,8
110	75,7	74,7
132	76,5	75,6
160	77,4	
200	78,5	

НАСОС С ДВИГАТЕЛЕМ

МОЩНОСТЬ НАСОСА [кВт]	СКОРОСТЬ [ОБ/МИН]	
	2950 [дБА]	1450 [дБА]
2,2	63,2	57,9
3	67,6	59,0
4	65,5	60,8
5,5	68,1	61,8
7,5	68,4	63,0
11	69,0	65,6
15	69,6	66,7
18,5	70,1	67,7
22	70,6	68,8
30	71,8	69,7
37	73,8	73,4
45	74,8	71,6
55	76,9	72,7
75	78,7	74,1
90	79,7	74,8
110	80,0	76,6
132	80,9	77,2
160	81,3	
200	82,3	

IXP-ru_a_tr

Серия e-IXP НАСОСЫ (ErP 2009/125/EC)

Выпуском **регламента (ЕС) № 547/2012** Европейская комиссия установила требования в отношении экологически рационального дизайна для некоторых типов **насосов**, применяемых для транспортировки **чистой воды**, выведенных на рынок и эксплуатируемых как в виде автономных установок, так и в составе других продуктов.

Для моноблочных насосов с односторонним всасыванием (в регламенте — ESCC) требования затрагивают:

- только гидравлическую часть без двигателя;
- насосы, у которых:
 - только одно рабочее колесо;
 - значение номинального давления PN не превышает 16 бар (1 600 кПа);
 - минимальный номинальный расход составляет не менее 6 м³/ч;
 - максимальная номинальная мощность на валу не превышает 150 кВт;
 - скорость работы составляет 2 900 мин⁻¹ (для электронасосов это означает наличие 2-полюсных электродвигателей на 50 Гц), и напор не превышает 140 метров;
 - скорость работы составляет 1 450 мин⁻¹ (для электронасосов это означает наличие 4-полюсных электродвигателей на 50 Гц), и напор не превышает 90 метров;
- используемые для перекачки чистой воды при температуре от -10°C до 120°C (испытания проводятся с водой при температуре не выше 40°C).

Этот регламент предписывает, что водяные насосы должны иметь индекс минимальной эффективности (MEI), определяемый по соответствующей формуле, учитывающей значения гидравлического КПД в «точке оптимального КПД насоса» (BEP) для 75 % расхода в точке BEP (частичная нагрузка — PL) и 110 % расхода в точке BEP (перегрузка — OL).

Постановление также устанавливает следующий срок:

от	Индекс минимальной эффективности (MEI)
1 января 2015 г.	MEI ≥ 0,4

Постановление (EU) № 547/2012 – Приложение II – Пункт 2 (Требования к информации о продукте)

- 1) Индекс минимальной эффективности: значения MEI см. в соответствующих таблицах на следующей странице.
- 2) Целевой уровень наиболее эффективных водяных насосов составляет MEI ≥ 0,70.
- 3) Год изготовления: см. дату на паспортной табличке (в 2020 г. или позднее).
- 4) Производитель: Xylem Service Italia Srl — Via dott. Vittorio Lombardi 14, 36075 Montecchio Maggiore (VI), Italia (Италия) — рег. № 07520560967.
- 5) Тип продукта: см. столбец модели в таблицах раздела «Перечень моделей».
- 6) Эффективность гидравлического насоса с укороченным рабочим колесом: см. графики *Рабочие характеристики* на следующих страницах.
- 7) Кривые характеристики насоса, включая кривую производительности: см. графики «*Рабочие характеристики*» на следующих страницах.
- 8) Эффективность насоса с подрезанным рабочим колесом обычно ниже, чем у насоса с рабочим колесом полного диаметра. Подрезка рабочего колеса адаптирует рабочее колесо насоса к необходимой рабочей точке, позволяя снизить энергопотребление. Индекс минимальной эффективности (MEI) основывается на показаниях работы с полным диаметром рабочего колеса.
- 9) Работа этого водяного насоса с варьирующимися рабочими точками может быть более эффективной и экономичной при управлении, например, с помощью регулируемого привода, согласующего работу насоса с потребностями системы.
- 10) Сведения о демонтаже, утилизации или ликвидации по окончании срока службы: соблюдайте действующие законы и постановления по утилизации отходов. См. руководство по эксплуатации продукта.
- 11) Пометка «Рассчитан на использование только при температуре ниже -10°C» к данным продуктам неприменима.
- 12) Пометка «Рассчитан на использование только при температуре выше 120°C» к данным продуктам неприменима.
- 13) Специфические инструкции для насосов согласно пунктам 11 и 12: к этим продуктам неприменимы.
- 14) «Сведения о целевом уровне эффективности доступны на»: www.eurorimp.org (Раздел «Экодизайн»).
- 15) Графики целевого уровня эффективности с MEI = 0,7 и MEI = 0,4 опубликованы на веб-странице www.eurorimp.org, («Экодизайн», «Графики значений КПД»). См. «ESCC 1 450 об/мин», «ESCC 2 900 об/мин».

Серия e-IXP ИНДЕКС МИНИМАЛЬНОЙ ЭФФЕКТИВНОСТИ (МЕI)

2-ПОЛЮСНЫЙ		
РАЗМЕР НАСОСА (1)	e-IXPC, e-IXP e-IXPF	e-IXPS
40-25-160	0,44	0,50
40-25-200	>0,70	>0,70
50-32-160	0,40	0,29
50-32-200	0,47	0,54
50-32-250	0,46	0,53
65-50-160	0,60	0,67
65-40-200	0,59	0,66
65-40-250	0,56	0,63
65-40-315	0,48	0,54
80-65-125	0,64	>0,70
80-65-160	0,69	>0,70
80-50-200	>0,70	>0,70
80-50-250	0,64	>0,70
80-50-315	0,49	0,55
100-80-125	0,59	0,65
100-80-160	0,52	0,59
100-65-200	0,56	0,63
100-65-250	>0,70	>0,70
100-65-315	0,62	0,68
125-80-160	0,57	0,64
125-80-200	0,61	0,68
125-80-250	>0,70	>0,70
125-80-315	0,67	>0,70
125-80-400	---	---
125-100-160	0,68	>0,70
125-100-200	0,59	0,66
125-100-250	0,48	0,54
125-100-315	0,60	---
125-100-400	---	---
150-125-200	0,59	0,65
150-125-250	>0,70	>0,70
150-125-315	---	---
150-125-400	---	---
200-150-200	---	---
200-150-250	---	---
200-150-315	---	---
200-150-400	---	---
250-200-250	---	---
250-200-315	---	---
300-250-315	---	---

(1) Индекс минимального КПД (МЕI) относится к полному диам

4-ПОЛЮСНЫЙ		
РАЗМЕР НАСОСА (1)	e-IXPC, e-IXP e-IXPF	e-IXPS
40-25-160	0,4	0,4
40-25-200	0,64	0,69
50-32-160	0,4	0,4
50-32-200	0,4	0,4
50-32-250	0,40	0,4
65-50-160	0,4	0,4
65-40-200	0,51	0,56
65-40-250	0,4	0,4
65-40-315	0,51	0,56
80-65-125	0,4	0,4
80-65-160	0,4	0,41
80-50-200	0,4	0,4
80-50-250	0,4	0,4
80-50-315	0,6	0,64
100-80-125	0,44	0,48
100-80-160	0,4	0,4
100-65-200	0,57	0,62
100-65-250	0,52	0,57
100-65-315	0,4	0,4
125-80-160	0,4	0,4
125-80-200	0,64	0,69
125-80-250	>0,70	>0,70
125-80-315	0,49	0,53
125-80-400	>0,70	>0,70
125-100-160	0,63	0,68
125-100-200	0,57	0,62
125-100-250	0,4	0,44
125-100-315	0,64	0,69
125-100-400	0,5	0,55
150-125-200	0,5	0,55
150-125-250	0,65	0,7
150-125-315	>0,70	>0,70
150-125-400	>0,70	>0,70
200-150-200	0,62	0,67
200-150-250	0,64	0,68
200-150-315	0,61	0,65
200-150-400	>0,70	>0,70
250-200-250	0,65	>0,70
250-200-315	0,51	0,56
300-250-315	>0,70	>0,70

IXP-MEI-ru_a_sc

Серия e-IXP
ОБОЗНАЧЕНИЕ ХАРАКТЕРИСТИК

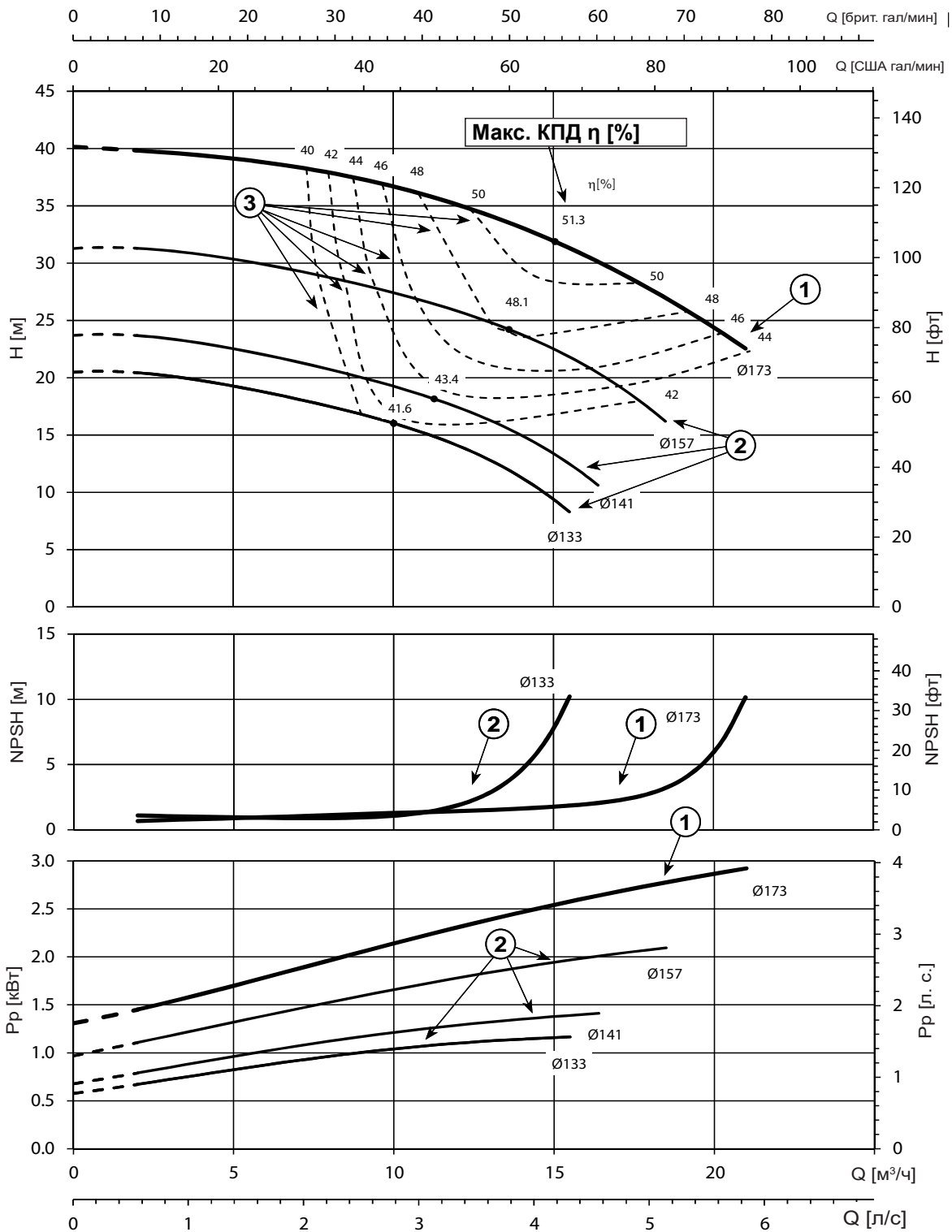

ССЫЛ.	ТИП	ОПИСАНИЕ
①		Рабочий диапазон рабочего колеса полного диаметра
②		Рабочий диапазон рабочего колеса подогнанного диаметра
③		Кривые изоэффективности

Серия e-IXP

ДИАПАЗОН ГИДРАВЛИЧЕСКИХ ХАРАКТЕРИСТИК 2-ПОЛЮСНЫХ МОДЕЛЕЙ 50 ГЦ

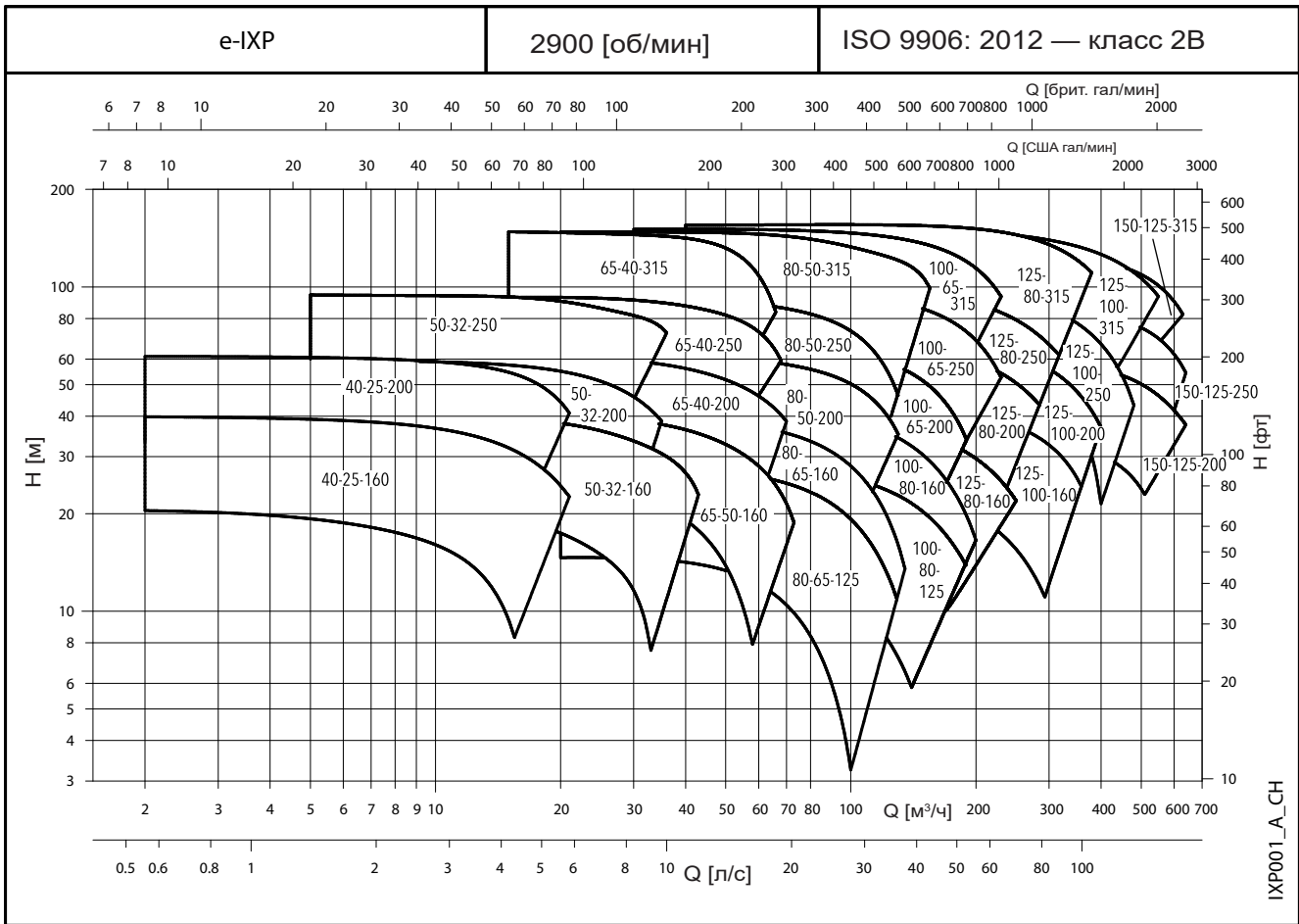

Серия e-IXP

РАБОЧИЕ ХАРАКТЕРИСТИКИ МОДЕЛЕЙ НА 50 Гц, 2-ПОЛЮСНЫХ

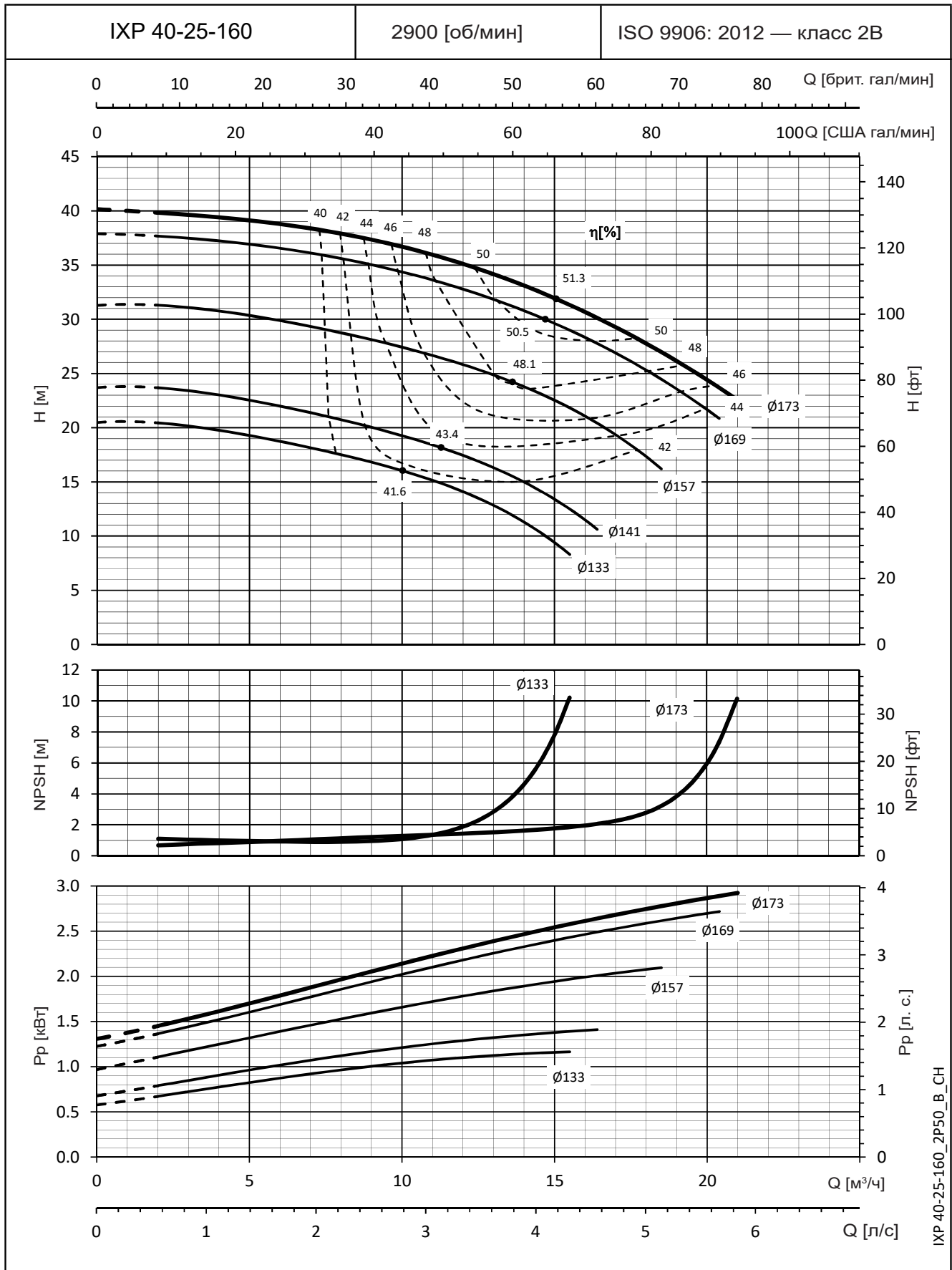

IXP 40-25-160_2P50_B_CH

Значения NPSH замерены в лабораторных условиях; для практических нужд рекомендуем увеличить эти значения на 0,5 м. Эти показатели действительны для жидкостей плотностью $\rho = 1,0 \text{ кг/дм}^3$ с кинематической вязкостью $\nu = 1 \text{ мм}^2/\text{с}$.

Серия e-IXP

РАБОЧИЕ ХАРАКТЕРИСТИКИ МОДЕЛЕЙ НА 50 Гц, 2-ПОЛЮСНЫХ

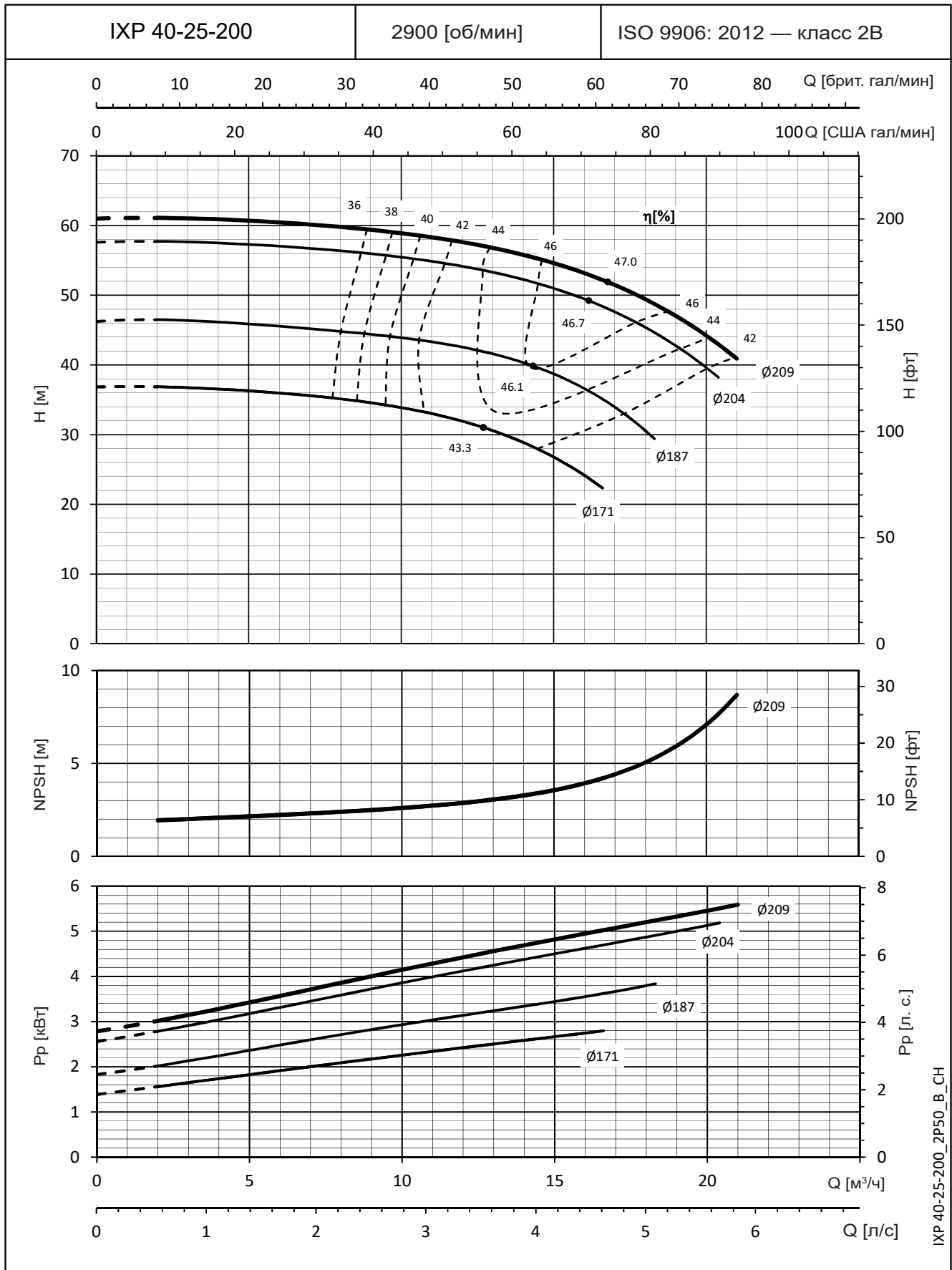

Значения допустимого кавитационного запаса (NPSH) одинаковы от максимального до минимального диаметра рабочего колеса.
 Значения NPSH замерены в лабораторных условиях; для практических нужд рекомендуем увеличить эти значения на 0,5 м.
 Эти показатели действительны для жидкостей плотностью $\rho = 1,0 \text{ кг/дм}^3$ с кинематической вязкостью $\nu = 1 \text{ мм}^2/\text{с}$.

Серия e-IXP

РАБОЧИЕ ХАРАКТЕРИСТИКИ МОДЕЛЕЙ НА 50 Гц, 2-ПОЛЮСНЫХ

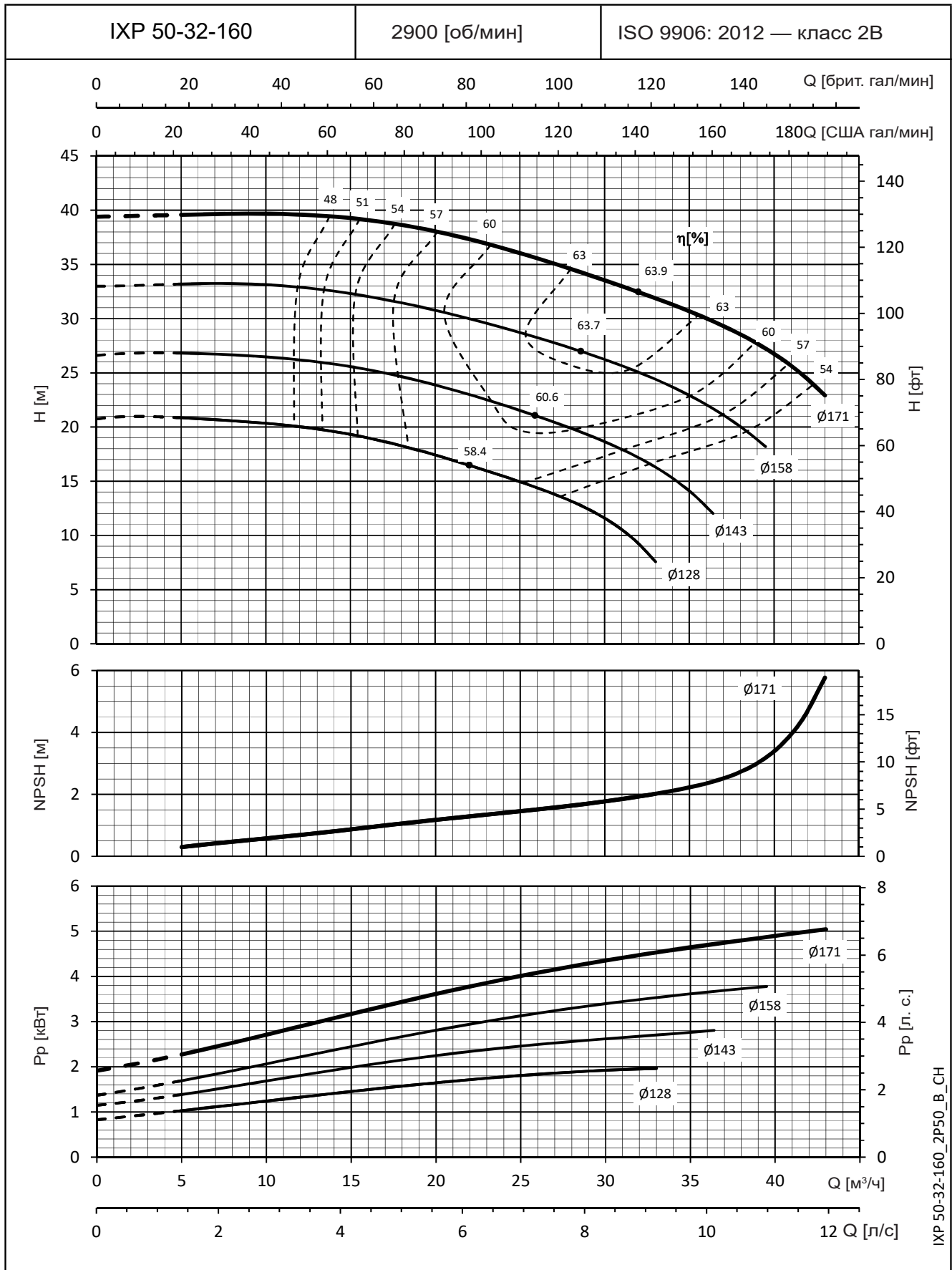

Значения допустимого кавитационного запаса (NPSH) одинаковы от максимального до минимального диаметра рабочего колеса.
 Значения NPSH замерены в лабораторных условиях; для практических нужд рекомендуем увеличить эти значения на 0,5 м.
 Эти показатели действительны для жидкостей плотностью $\rho = 1,0 \text{ кг/дм}^3$ с кинематической вязкостью $\nu = 1 \text{ мм}^2/\text{с}$.

Серия e-IXP

РАБОЧИЕ ХАРАКТЕРИСТИКИ МОДЕЛЕЙ НА 50 Гц, 2-ПОЛЮСНЫХ

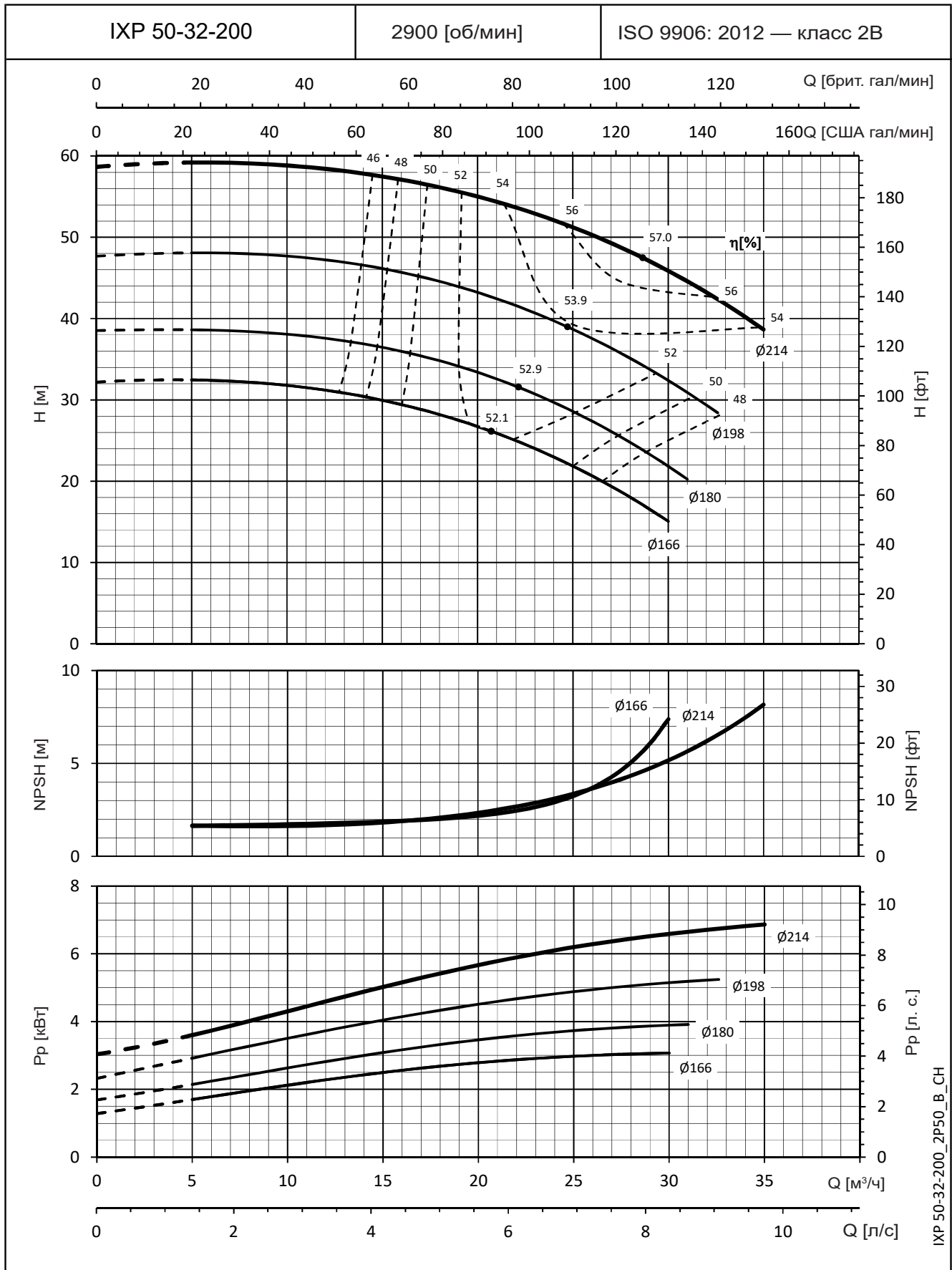

Значения NPSH замерены в лабораторных условиях; для практических нужд рекомендуем увеличить эти значения на 0,5 м. Эти показатели действительны для жидкостей плотностью $\rho = 1,0 \text{ кг/дм}^3$ с кинематической вязкостью $\nu = 1 \text{ мм}^2/\text{с}$.

Серия e-IXP

РАБОЧИЕ ХАРАКТЕРИСТИКИ МОДЕЛЕЙ НА 50 Гц, 2-ПОЛЮСНЫХ

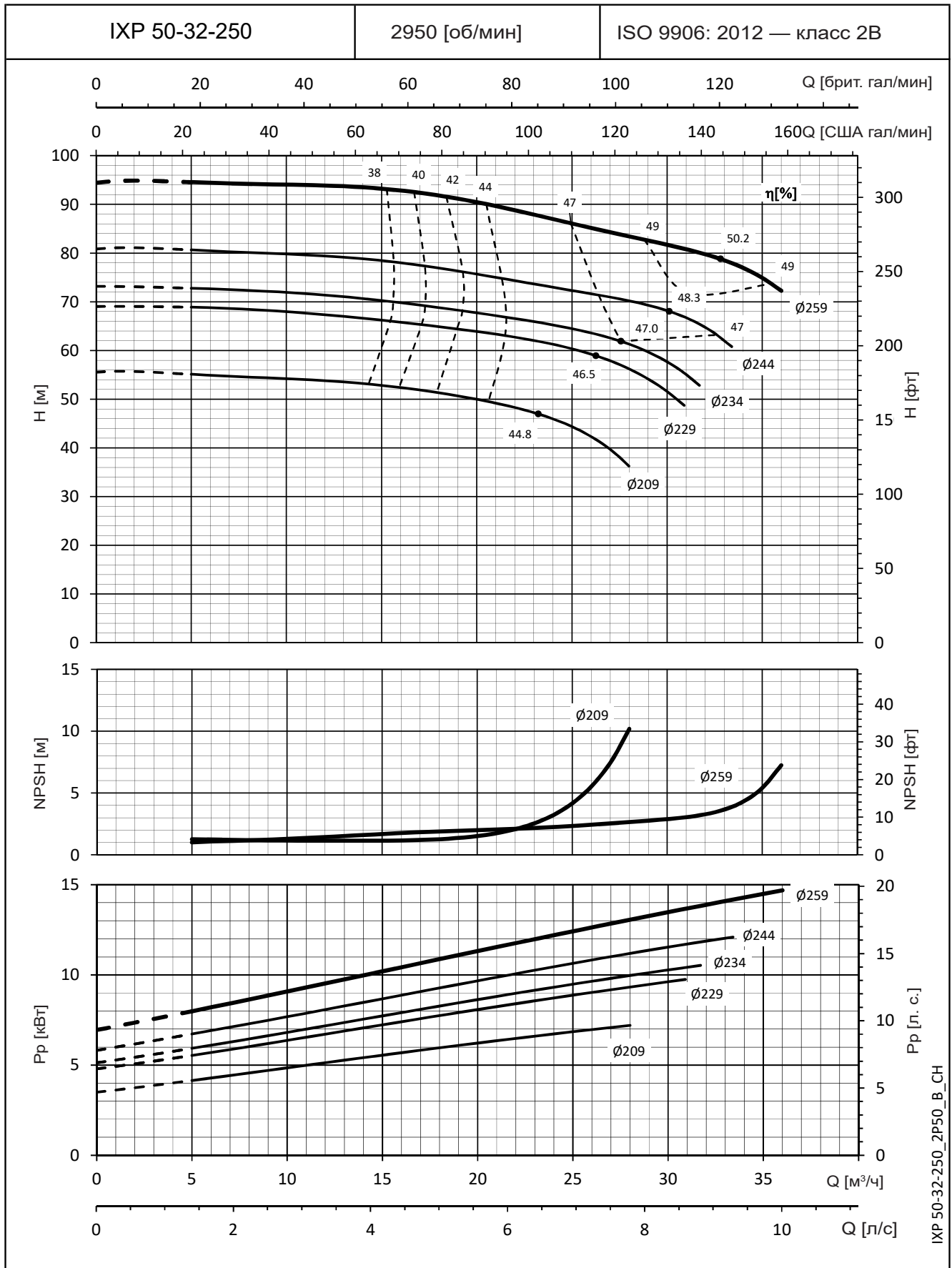

Значения NPSH замерены в лабораторных условиях; для практических нужд рекомендуем увеличить эти значения на 0,5 м. Эти показатели действительны для жидкостей плотностью $\rho = 1,0 \text{ кг/дм}^3$ с кинематической вязкостью $\nu = 1 \text{ мм}^2/\text{с}$.

Серия e-IXP

РАБОЧИЕ ХАРАКТЕРИСТИКИ МОДЕЛЕЙ НА 50 Гц, 2-ПОЛЮСНЫХ

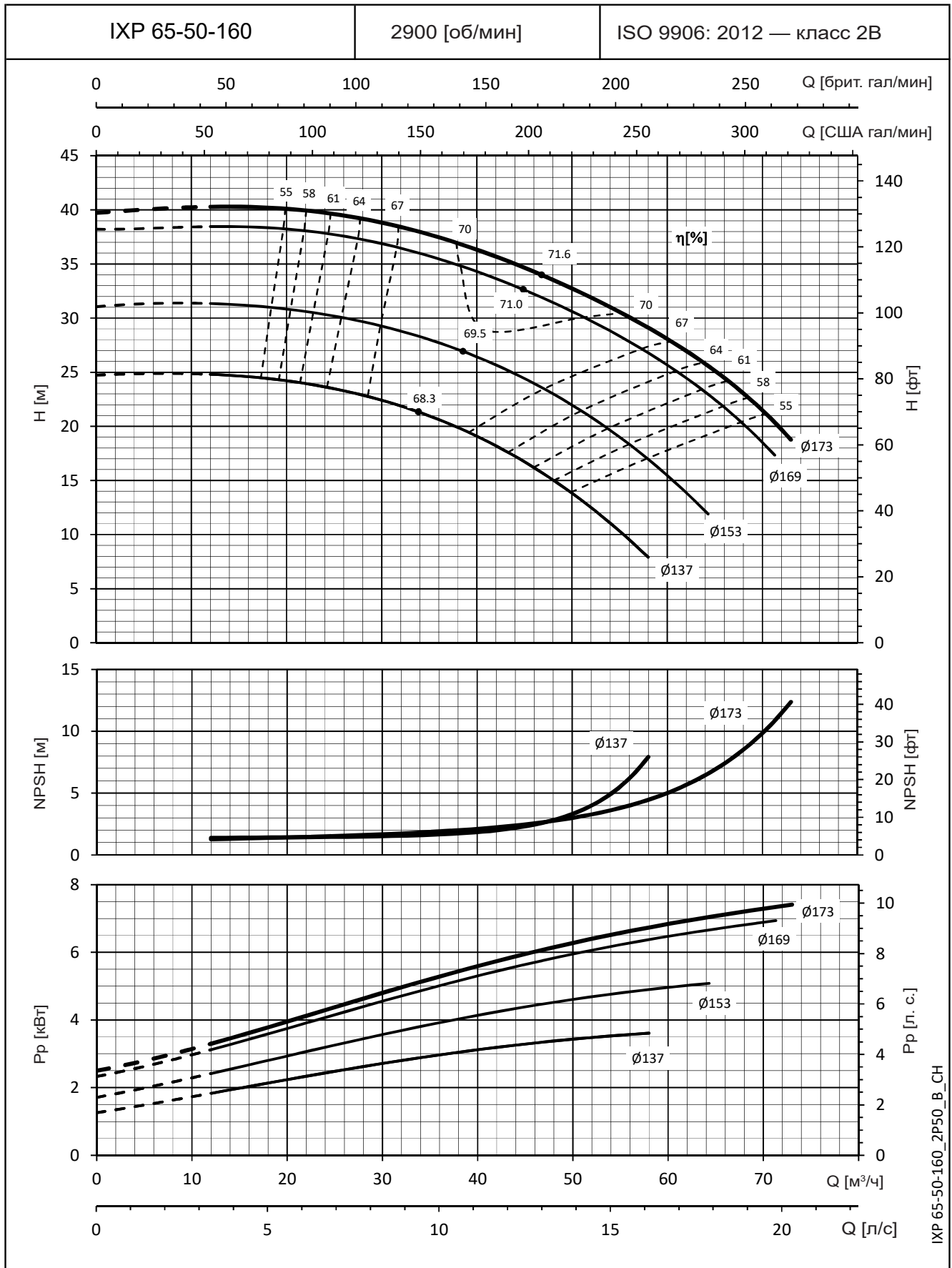

Значения NPSH замерены в лабораторных условиях; для практических нужд рекомендуем увеличить эти значения на 0,5 м.
 Эти показатели действительны для жидкостей плотностью $\rho = 1,0 \text{ кг/дм}^3$ с кинематической вязкостью $\nu = 1 \text{ мм}^2/\text{с}$.

Серия e-IXP

РАБОЧИЕ ХАРАКТЕРИСТИКИ МОДЕЛЕЙ НА 50 Гц, 2-ПОЛЮСНЫХ

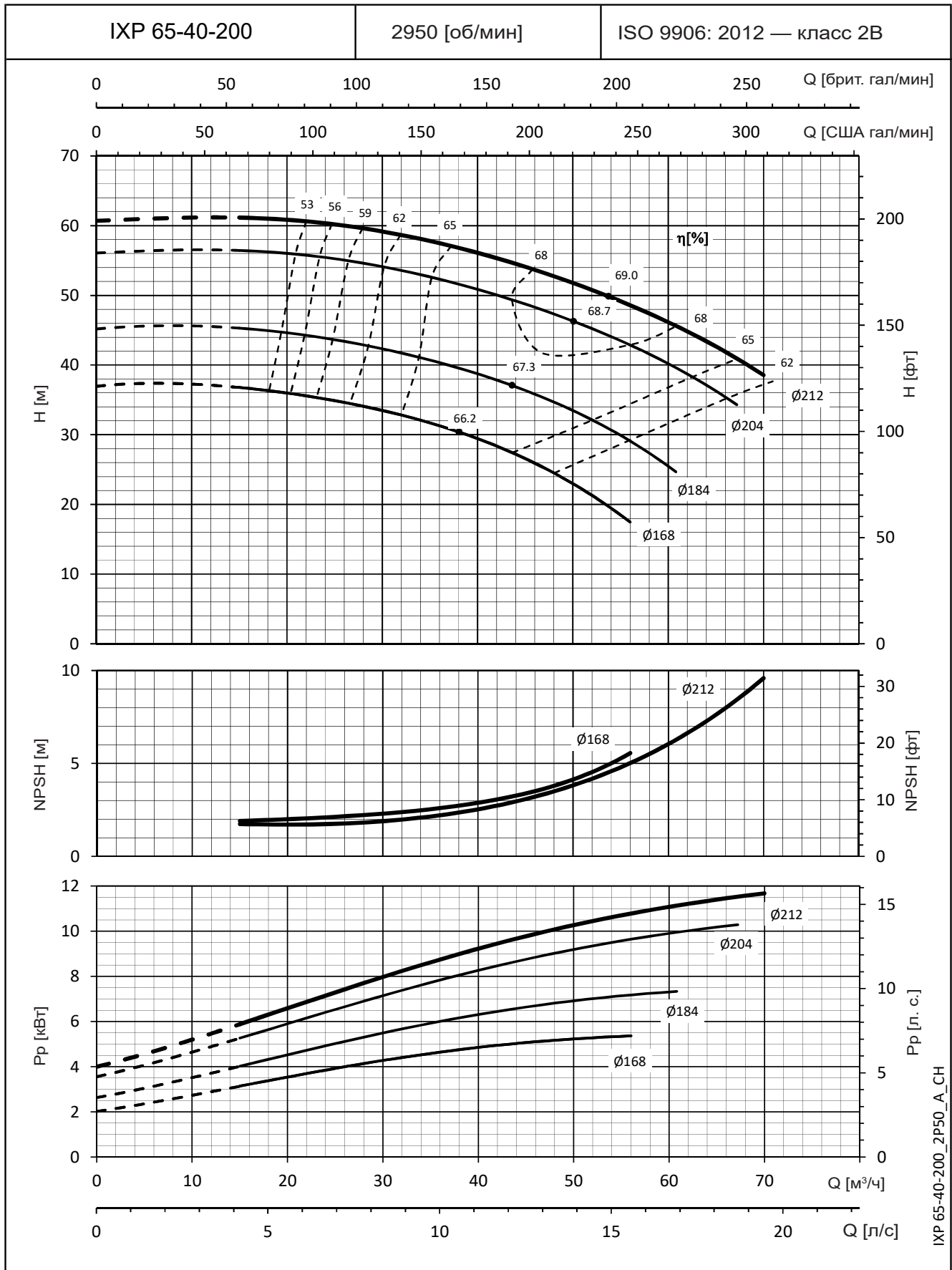

Значения NPSH замерены в лабораторных условиях; для практических нужд рекомендуем увеличить эти значения на 0,5 м.
 Эти показатели действительны для жидкостей плотностью $\rho = 1,0 \text{ кг/дм}^3$ с кинематической вязкостью $\nu = 1 \text{ мм}^2/\text{с}$.

Серия e-IXP

РАБОЧИЕ ХАРАКТЕРИСТИКИ МОДЕЛЕЙ НА 50 Гц, 2-ПОЛЮСНЫХ

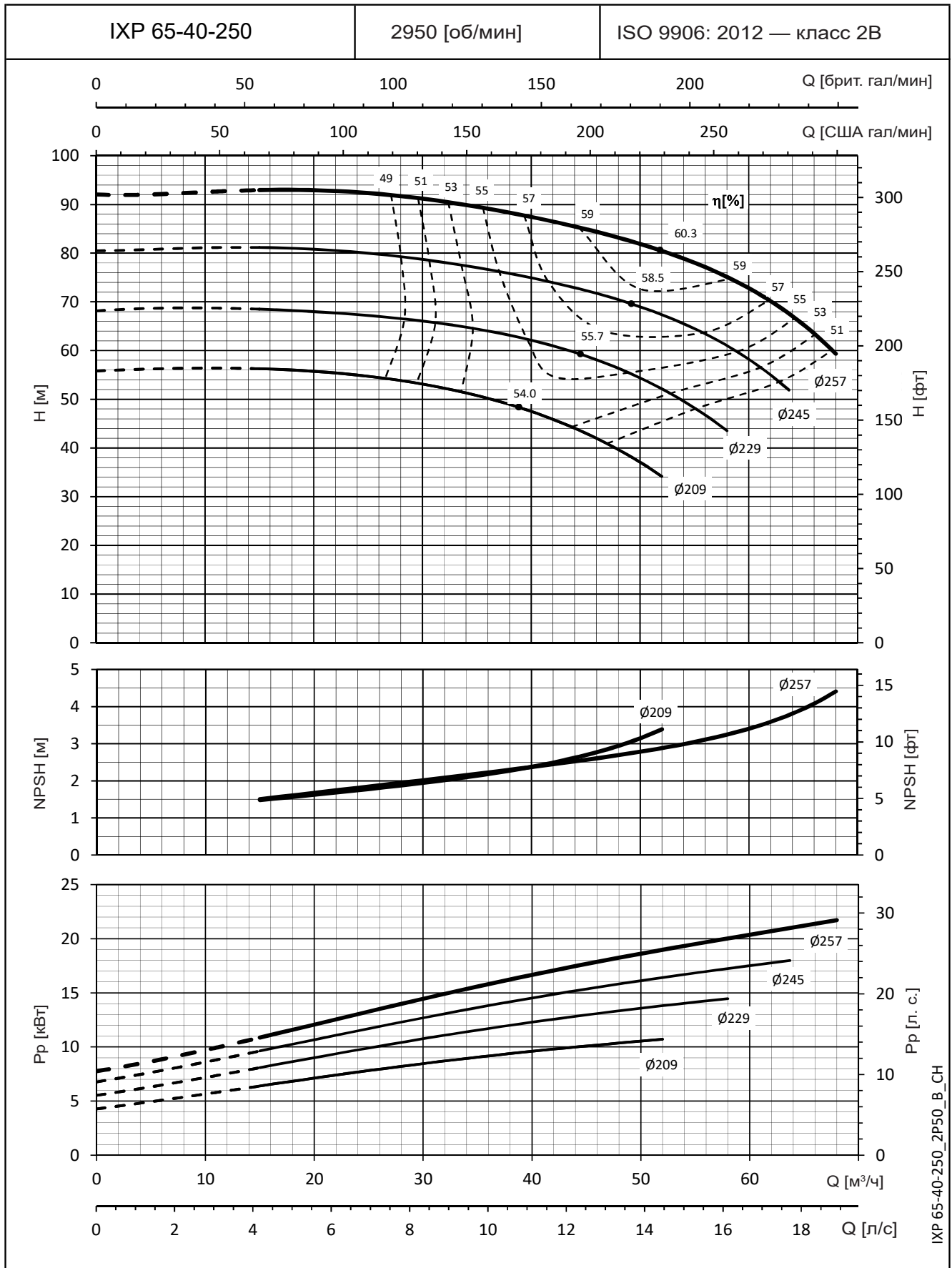

Значения NPSH замерены в лабораторных условиях; для практических нужд рекомендуем увеличить эти значения на 0,5 м.
 Эти показатели действительны для жидкостей плотностью $\rho = 1,0 \text{ кг/дм}^3$ с кинематической вязкостью $\nu = 1 \text{ мм}^2/\text{с}$.

Серия e-IXP

РАБОЧИЕ ХАРАКТЕРИСТИКИ МОДЕЛЕЙ НА 50 Гц, 2-ПОЛЮСНЫХ

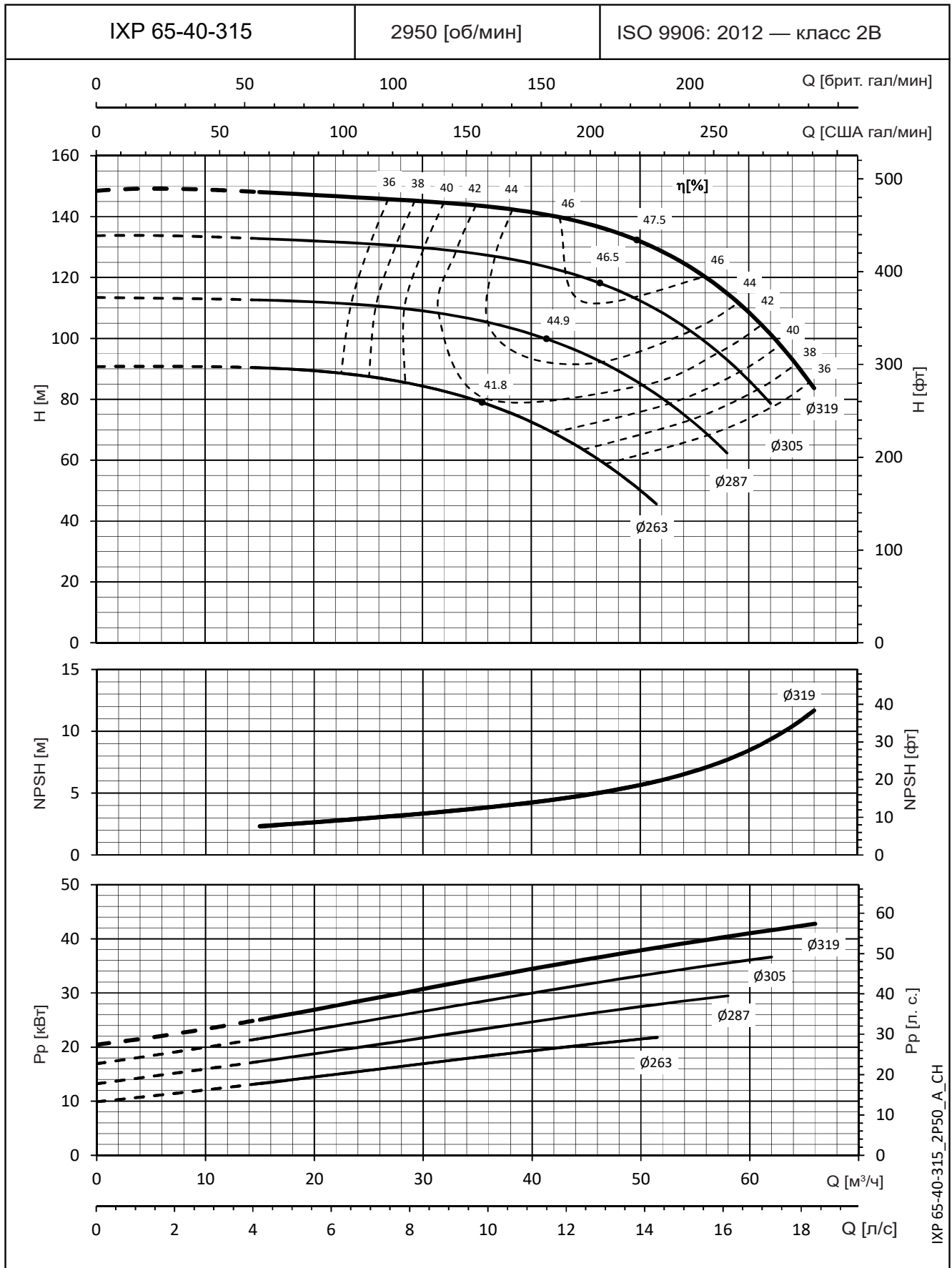

Значения допустимого кавитационного запаса (NPSH) одинаковы от максимального до минимального диаметра рабочего колеса.
 Значения NPSH замерены в лабораторных условиях; для практических нужд рекомендуем увеличить эти значения на 0,5 м.
 Эти показатели действительны для жидкостей плотностью $\rho = 1,0 \text{ кг/дм}^3$ с кинематической вязкостью $\nu = 1 \text{ мм}^2/\text{с}$.

Серия e-IXP

РАБОЧИЕ ХАРАКТЕРИСТИКИ МОДЕЛЕЙ НА 50 Гц, 2-ПОЛЮСНЫХ

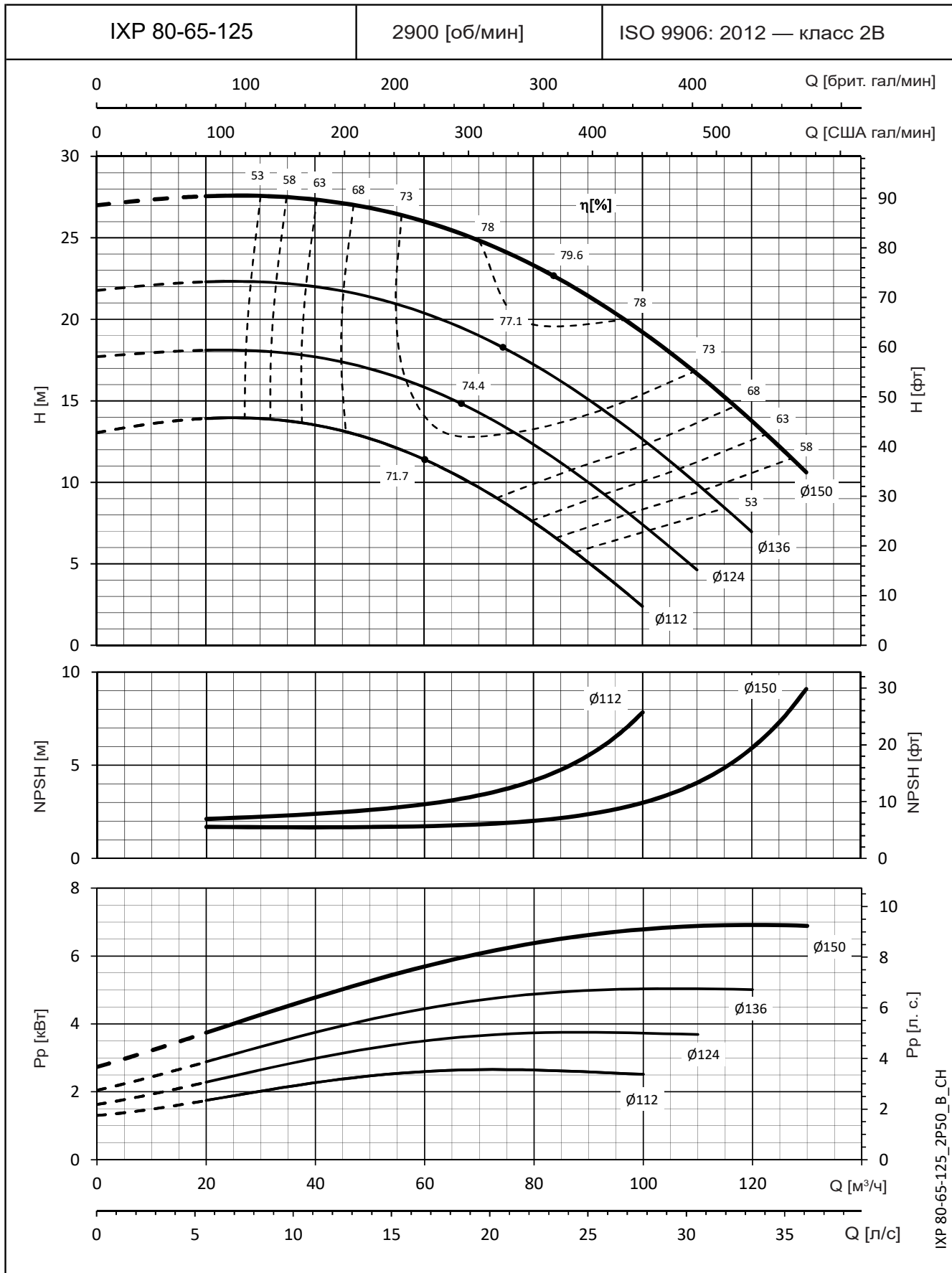

IXP 80-65-125_2P50_B_CH

Значения NPSH замерены в лабораторных условиях; для практических нужд рекомендуем увеличить эти значения на 0,5 м. Эти показатели действительны для жидкостей плотностью $\rho = 1,0 \text{ кг/дм}^3$ с кинематической вязкостью $\nu = 1 \text{ мм}^2/\text{с}$.

Серия e-IXP

РАБОЧИЕ ХАРАКТЕРИСТИКИ МОДЕЛЕЙ НА 50 Гц, 2-ПОЛЮСНЫХ

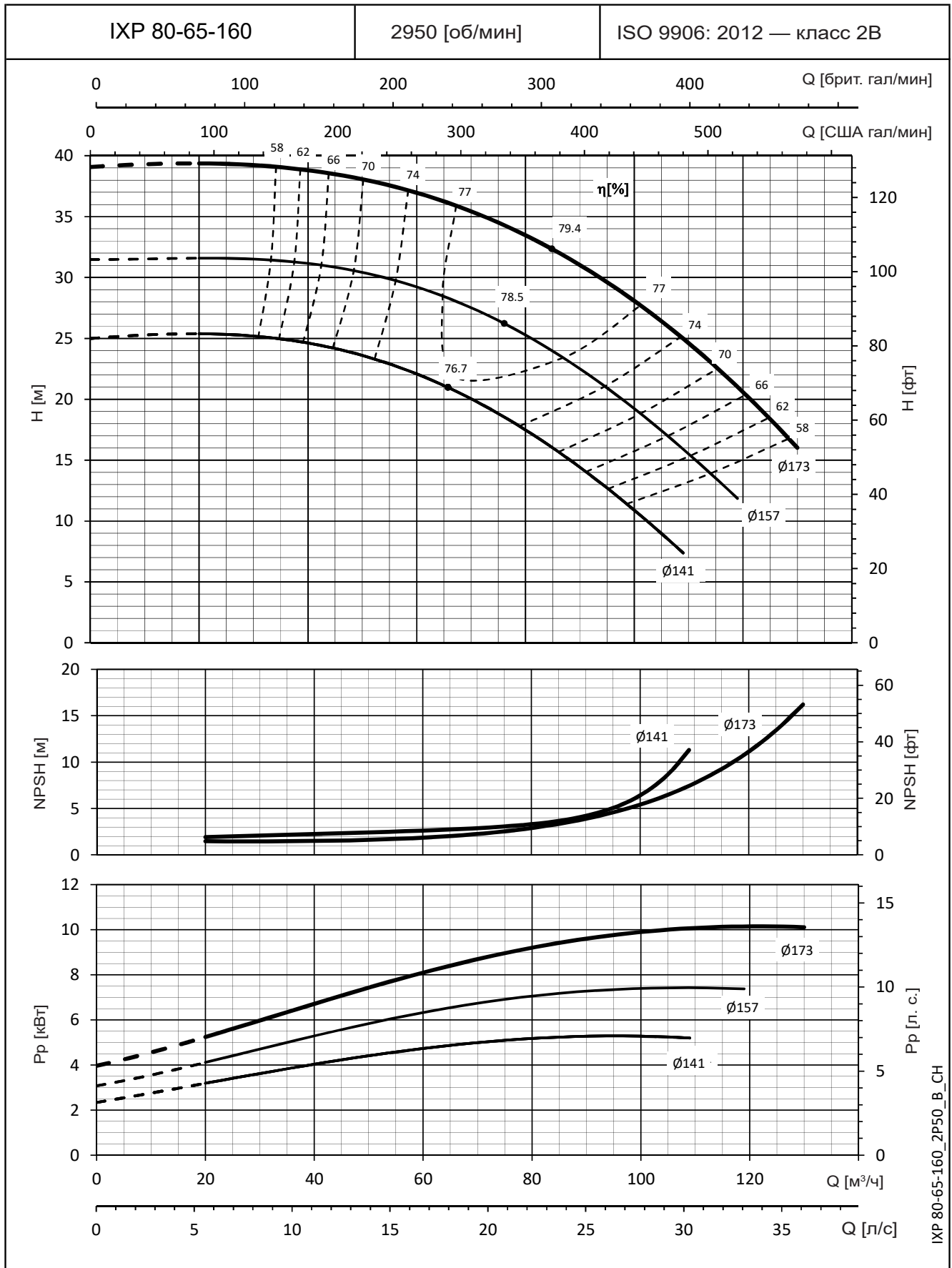

Значения NPSH замерены в лабораторных условиях; для практических нужд рекомендуем увеличить эти значения на 0,5 м.
 Эти показатели действительны для жидкостей плотностью $\rho = 1,0 \text{ кг/дм}^3$ с кинематической вязкостью $\nu = 1 \text{ мм}^2/\text{с}$.

Серия e-IXP

РАБОЧИЕ ХАРАКТЕРИСТИКИ МОДЕЛЕЙ НА 50 Гц, 2-ПОЛЮСНЫХ

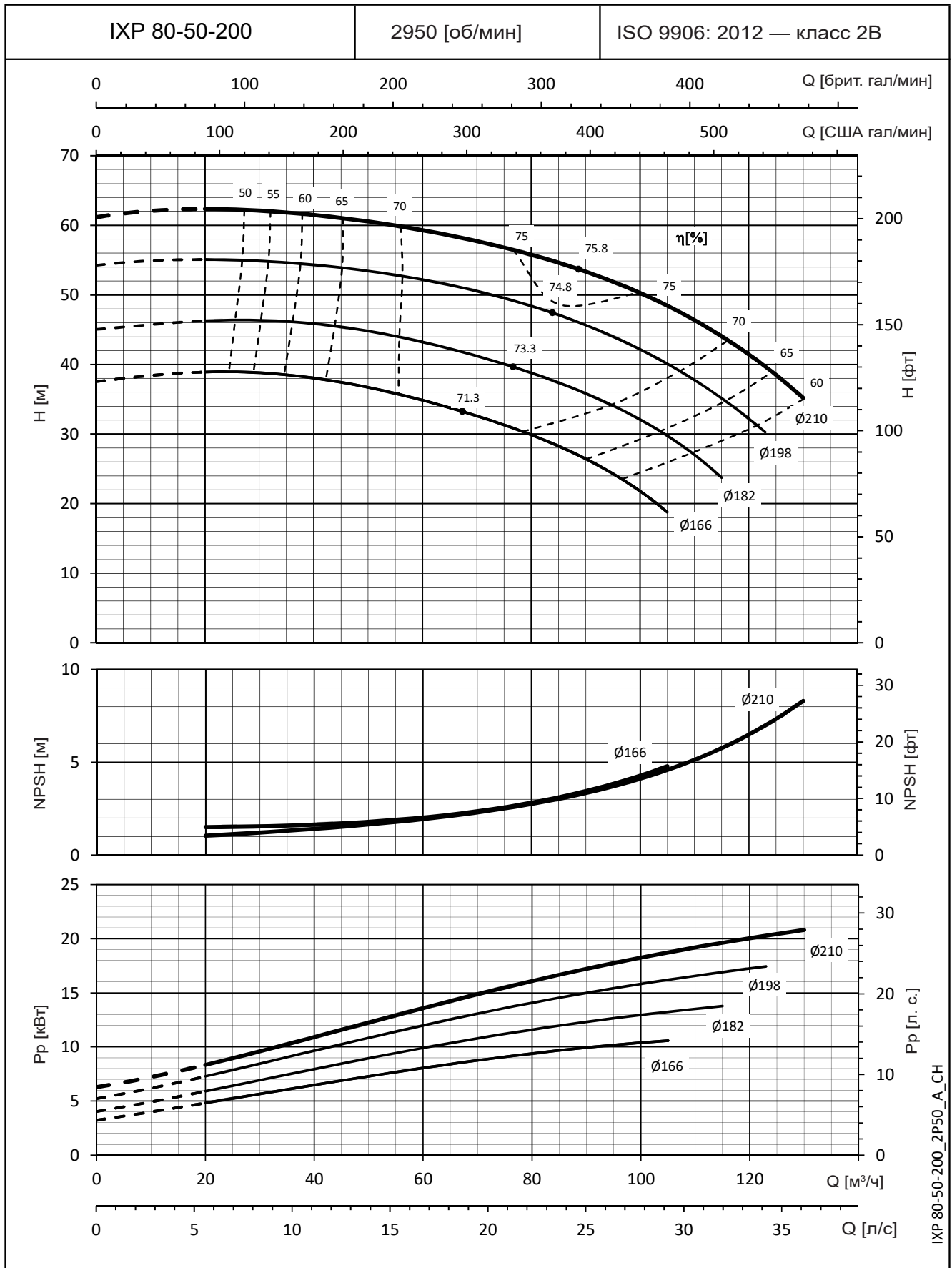

Значения NPSH замерены в лабораторных условиях; для практических нужд рекомендуем увеличить эти значения на 0,5 м.
 Эти показатели действительны для жидкостей плотностью $\rho = 1,0 \text{ кг/дм}^3$ с кинематической вязкостью $\nu = 1 \text{ мм}^2/\text{с}$.

Серия e-IXP

РАБОЧИЕ ХАРАКТЕРИСТИКИ МОДЕЛЕЙ НА 50 Гц, 2-ПОЛЮСНЫХ

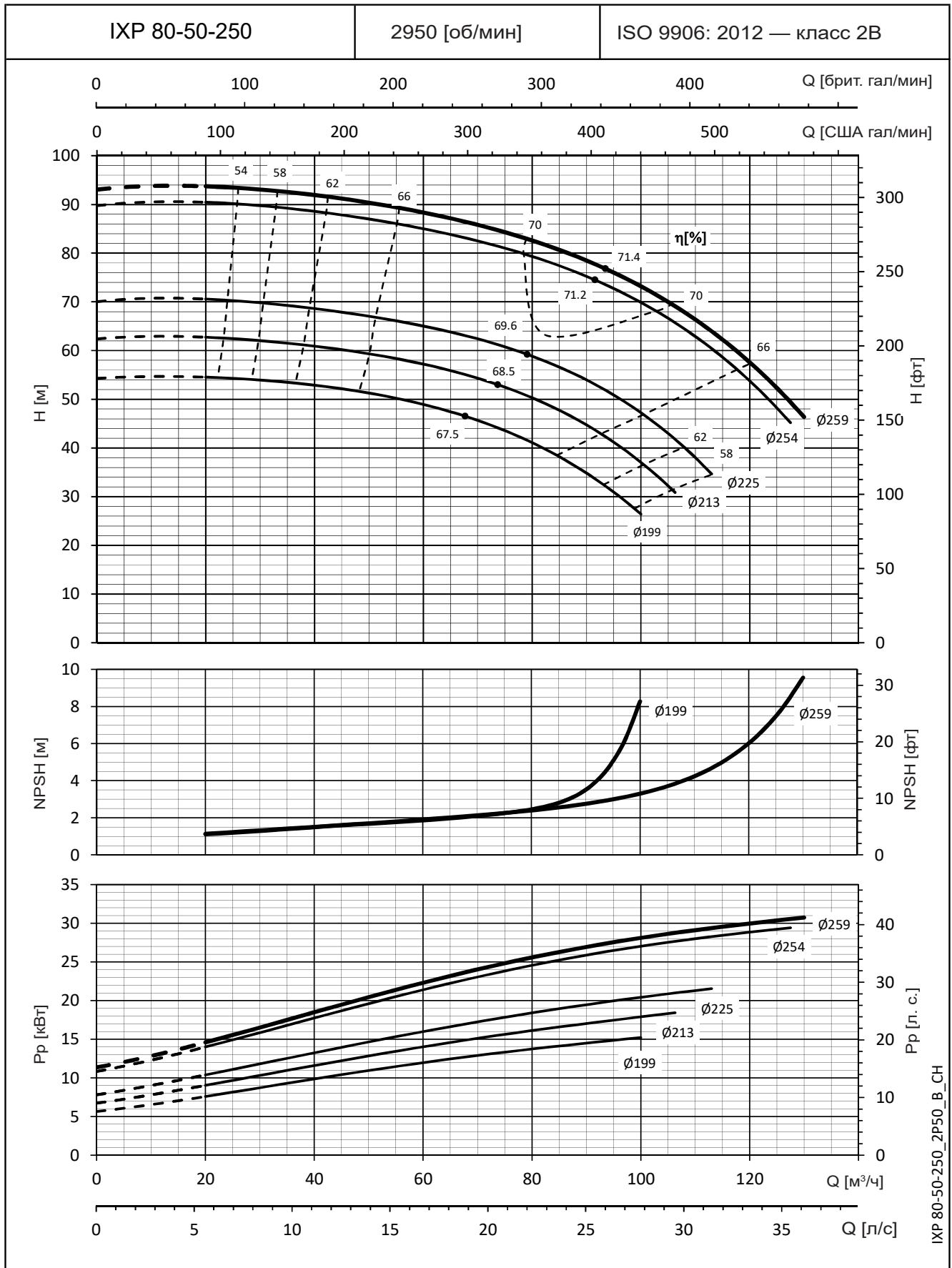

Значения NPSH замеры в лабораторных условиях; для практических нужд рекомендуем увеличить эти значения на 0,5 м.
 Эти показатели действительны для жидкостей плотностью $\rho = 1,0 \text{ кг/дм}^3$ с кинематической вязкостью $\nu = 1 \text{ мм}^2/\text{с}$.

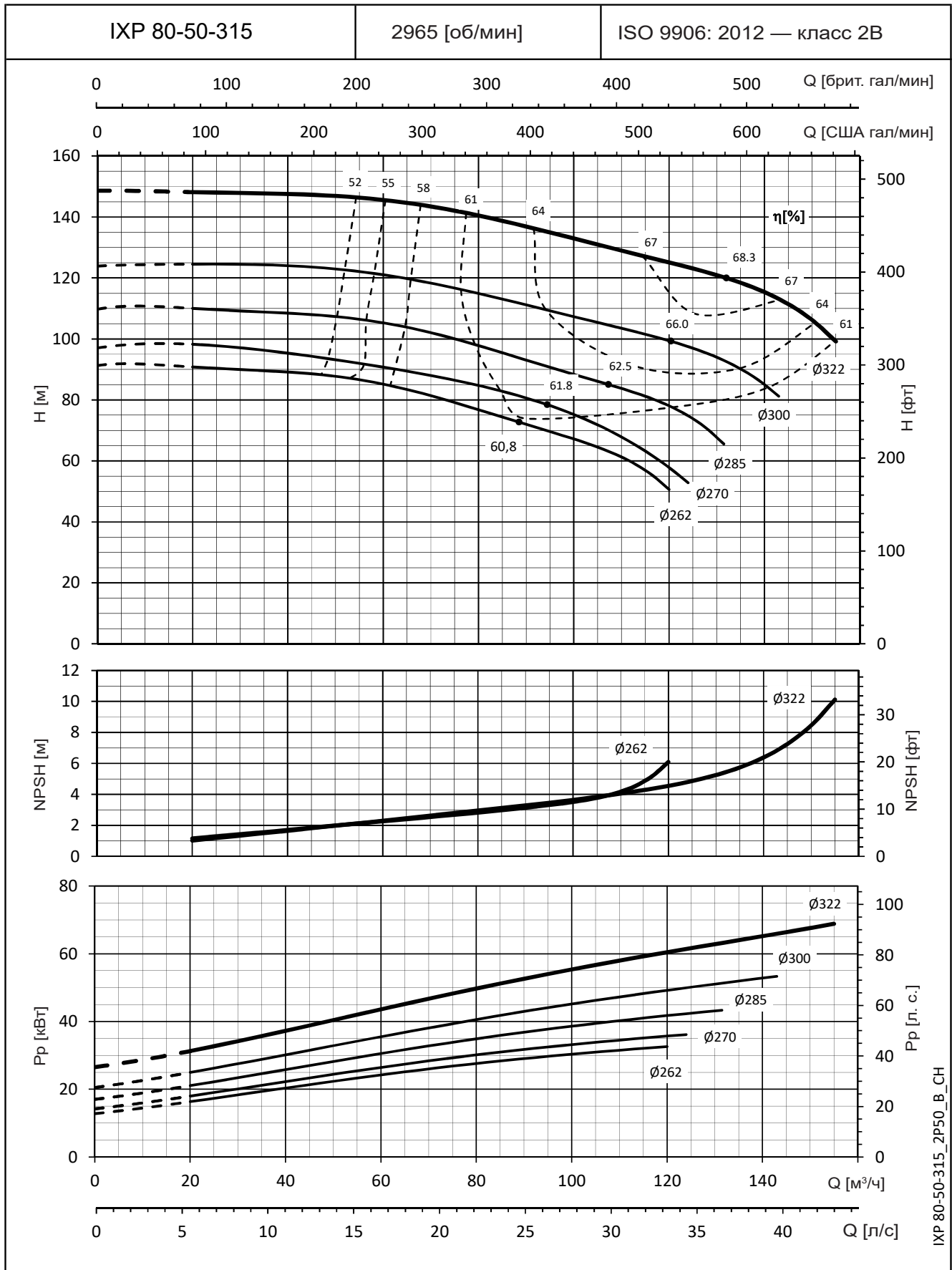
Серия e-IXP
РАБОЧИЕ ХАРАКТЕРИСТИКИ МОДЕЛЕЙ НА 50 Гц, 2-ПОЛЮСНЫХ

IXP 80-50-315_2P50_B_CH

Значения NPSH замерены в лабораторных условиях; для практических нужд рекомендуем увеличить эти значения на 0,5 м.
 Эти показатели действительны для жидкостей плотностью $\rho = 1,0 \text{ кг/дм}^3$ с кинематической вязкостью $\nu = 1 \text{ мм}^2/\text{с}$.

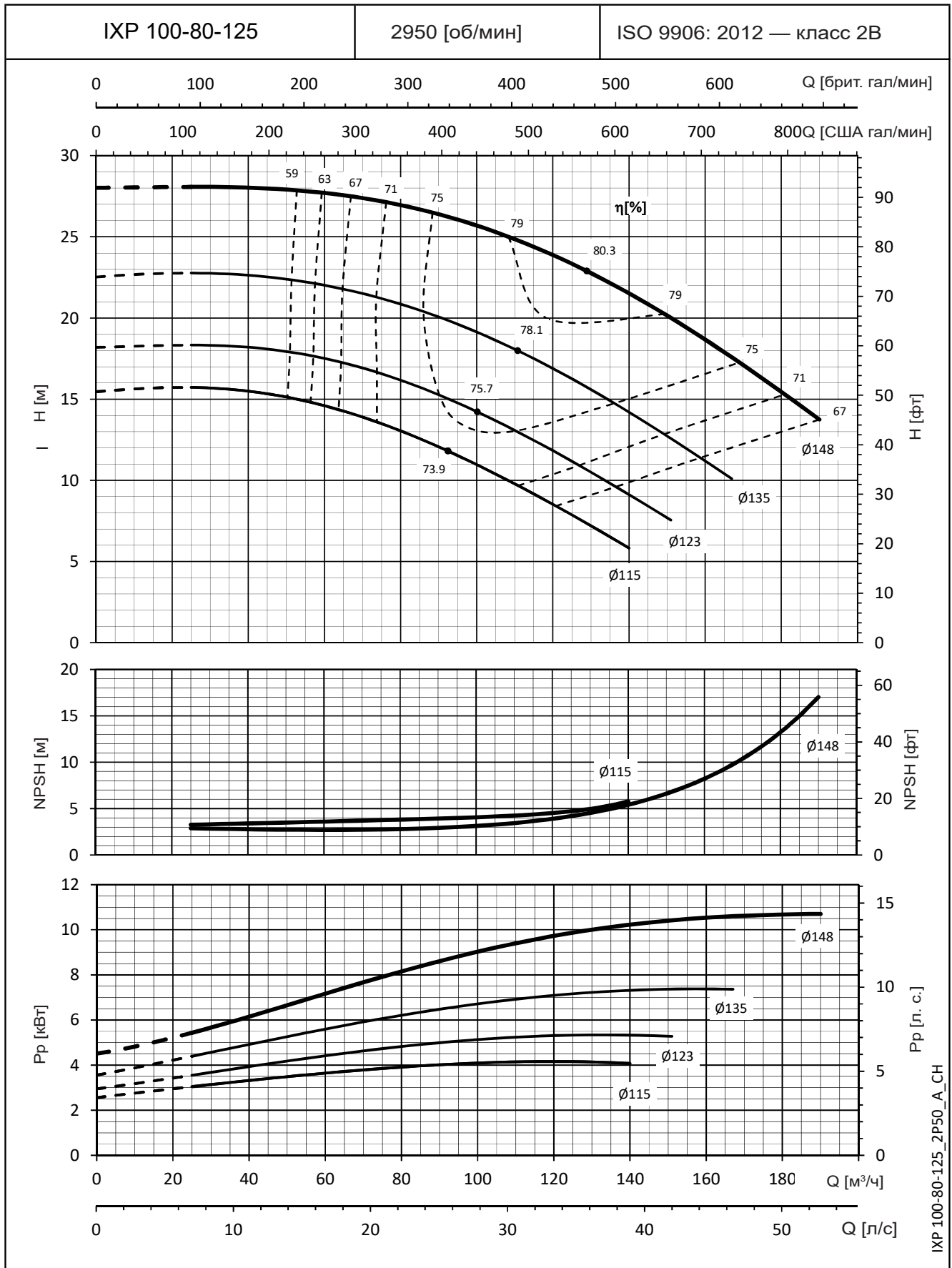
Серия e-IXP
РАБОЧИЕ ХАРАКТЕРИСТИКИ МОДЕЛЕЙ НА 50 Гц, 2-ПОЛЮСНЫХ

Значения NPSH замерены в лабораторных условиях; для практических нужд рекомендуем увеличить эти значения на 0,5 м.
 Эти показатели действительны для жидкостей плотностью $\rho = 1,0 \text{ кг/дм}^3$ с кинематической вязкостью $\nu = 1 \text{ мм}^2/\text{с}$.

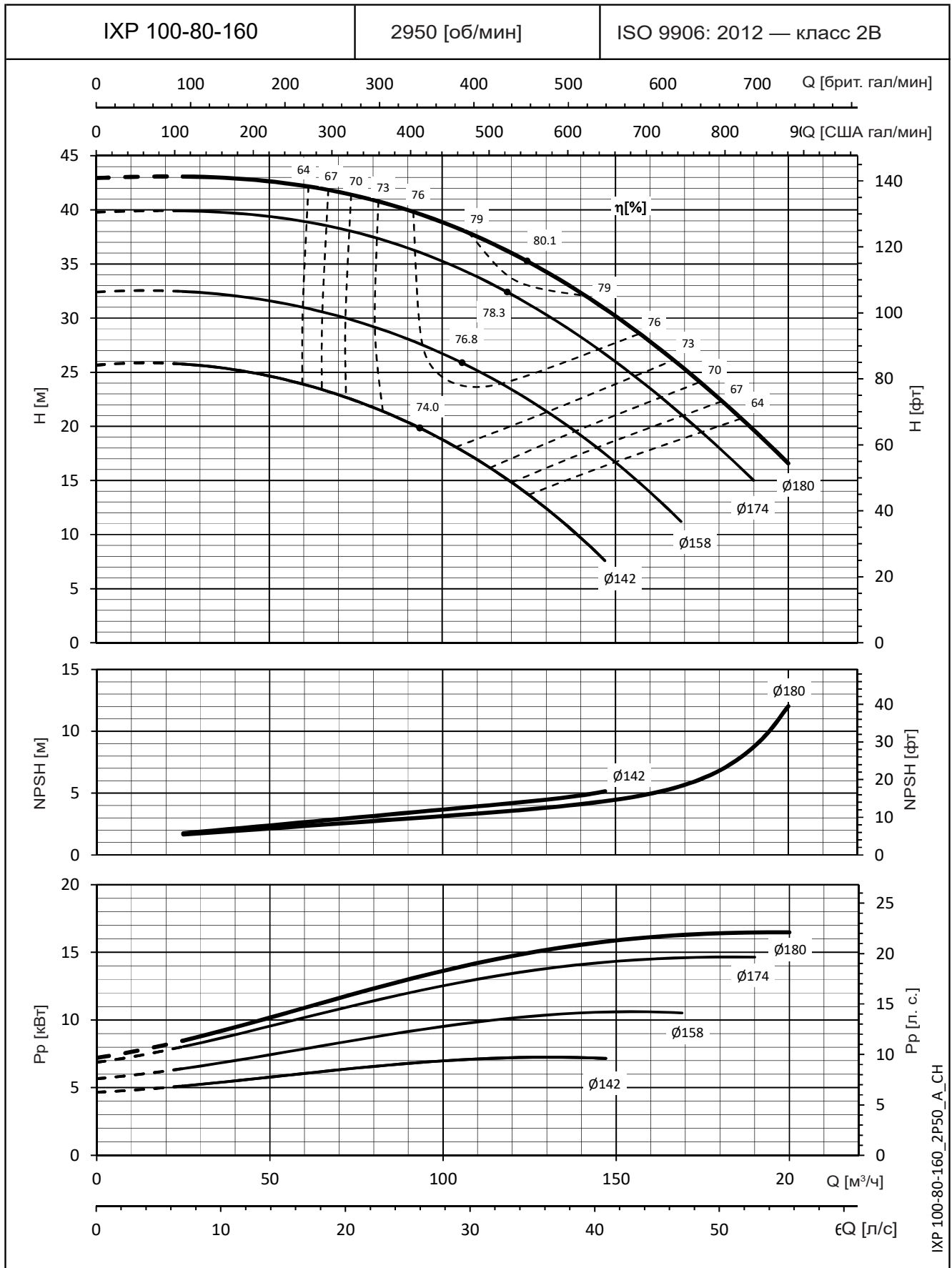
Серия e-IXP
РАБОЧИЕ ХАРАКТЕРИСТИКИ МОДЕЛЕЙ НА 50 Гц, 2-ПОЛЮСНЫХ

IXP 100-80-160_2P50_A_CH

Значения NPSH замерены в лабораторных условиях; для практических нужд рекомендуем увеличить эти значения на 0,5 м. Эти показатели действительны для жидкостей плотностью $\rho = 1,0$ кг/дм³ с кинематической вязкостью $\nu = 1$ мм²/с.

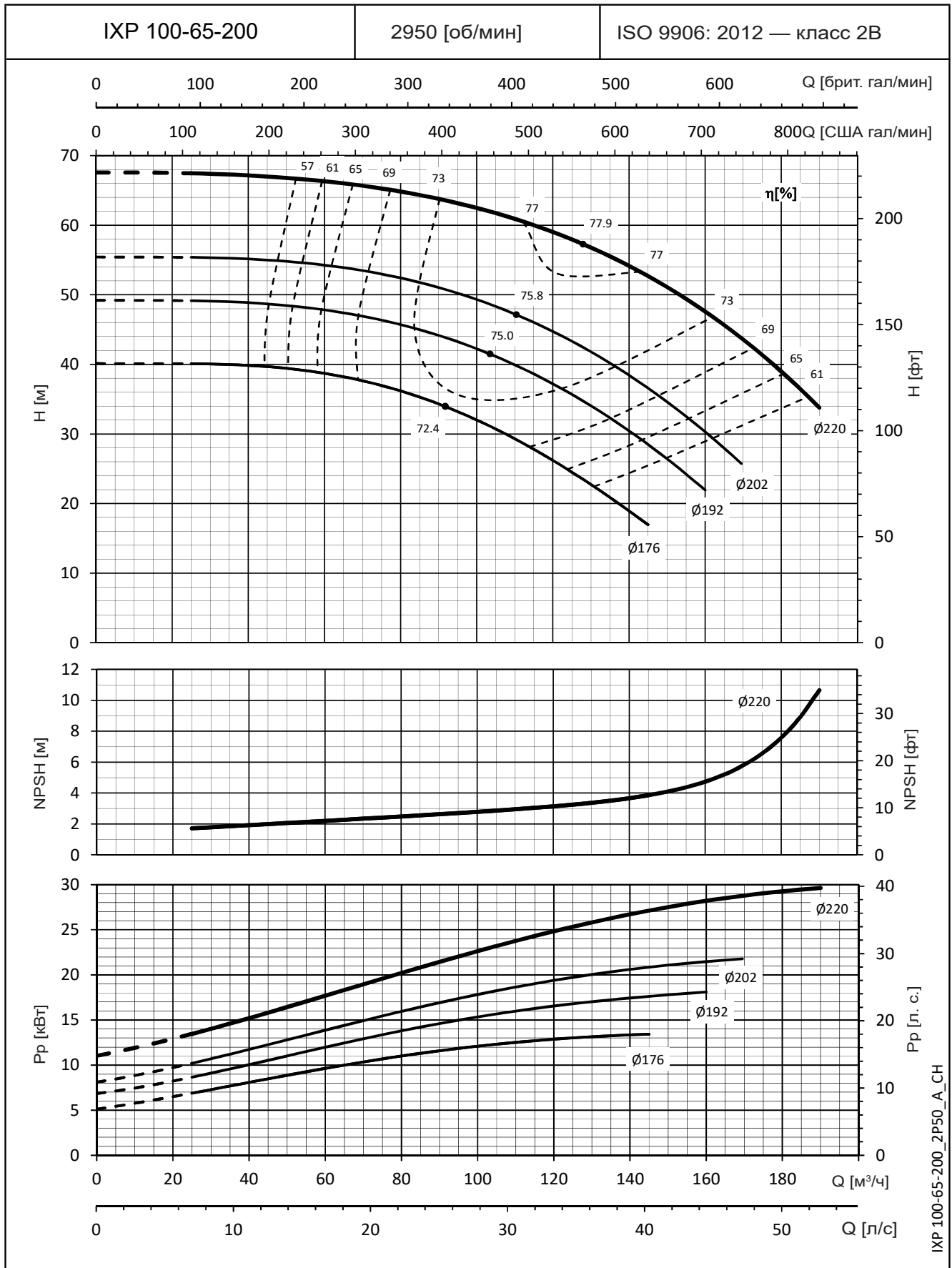
Серия e-IXP
РАБОЧИЕ ХАРАКТЕРИСТИКИ МОДЕЛЕЙ НА 50 Гц, 2-ПОЛЮСНЫХ

Значения допустимого кавитационного запаса (NPSH) одинаковы от максимального до минимального диаметра рабочего колеса.
 Значения NPSH замерены в лабораторных условиях; для практических нужд рекомендуем увеличить эти значения на 0,5 м.
 Эти показатели действительны для жидкостей плотностью $\rho = 1,0 \text{ кг/дм}^3$ с кинематической вязкостью $\nu = 1 \text{ мм}^2/\text{с}$.

Серия e-IXP

РАБОЧИЕ ХАРАКТЕРИСТИКИ МОДЕЛЕЙ НА 50 Гц, 2-ПОЛЮСНЫХ

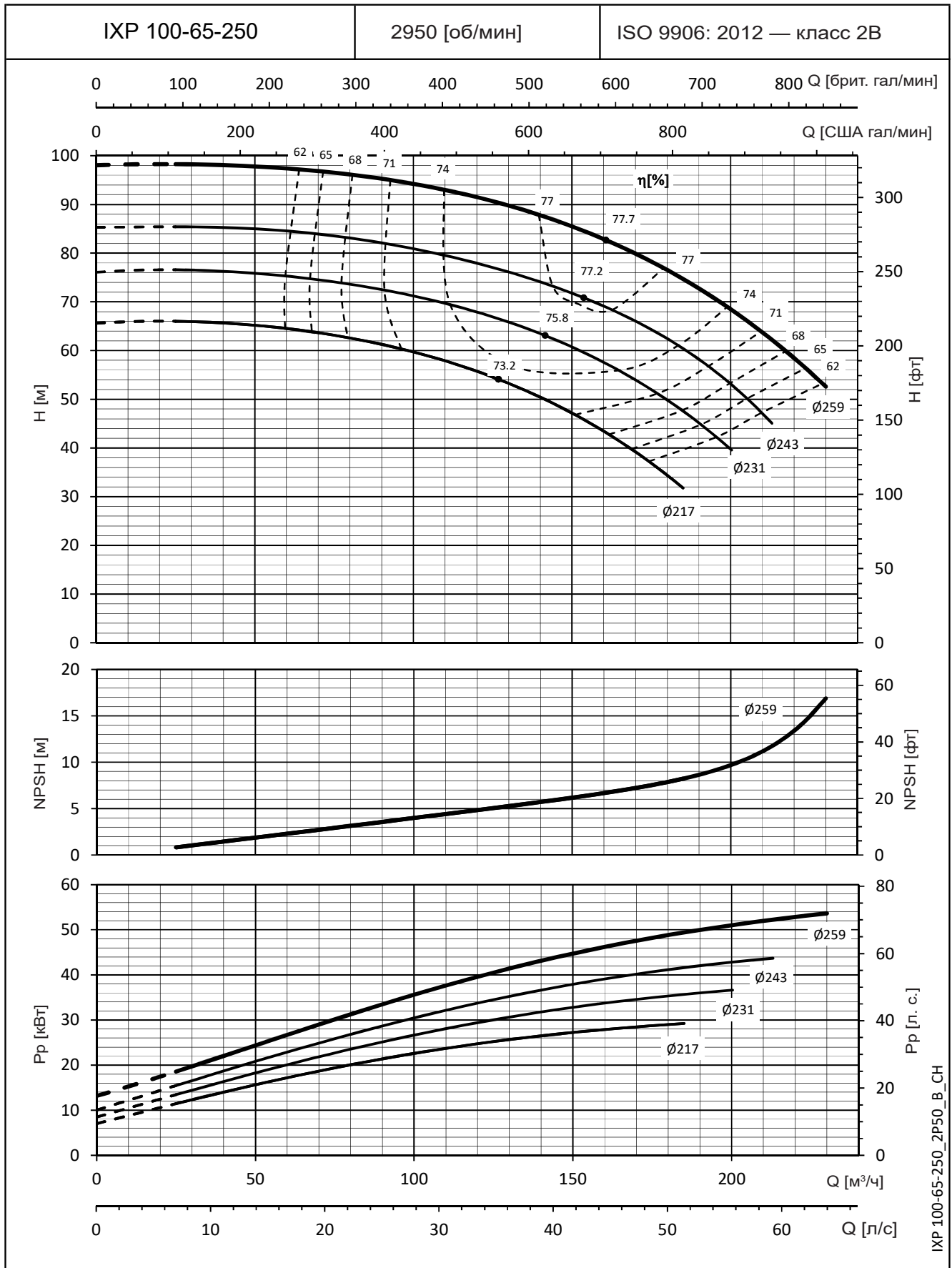

Значения допустимого кавитационного запаса (NPSH) одинаковы от максимального до минимального диаметра рабочего колеса.
 Значения NPSH замерены в лабораторных условиях; для практических нужд рекомендуем увеличить эти значения на 0,5 м.
 Эти показатели действительны для жидкостей плотностью $\rho = 1,0 \text{ кг/дм}^3$ с кинематической вязкостью $\nu = 1 \text{ мм}^2/\text{с}$.

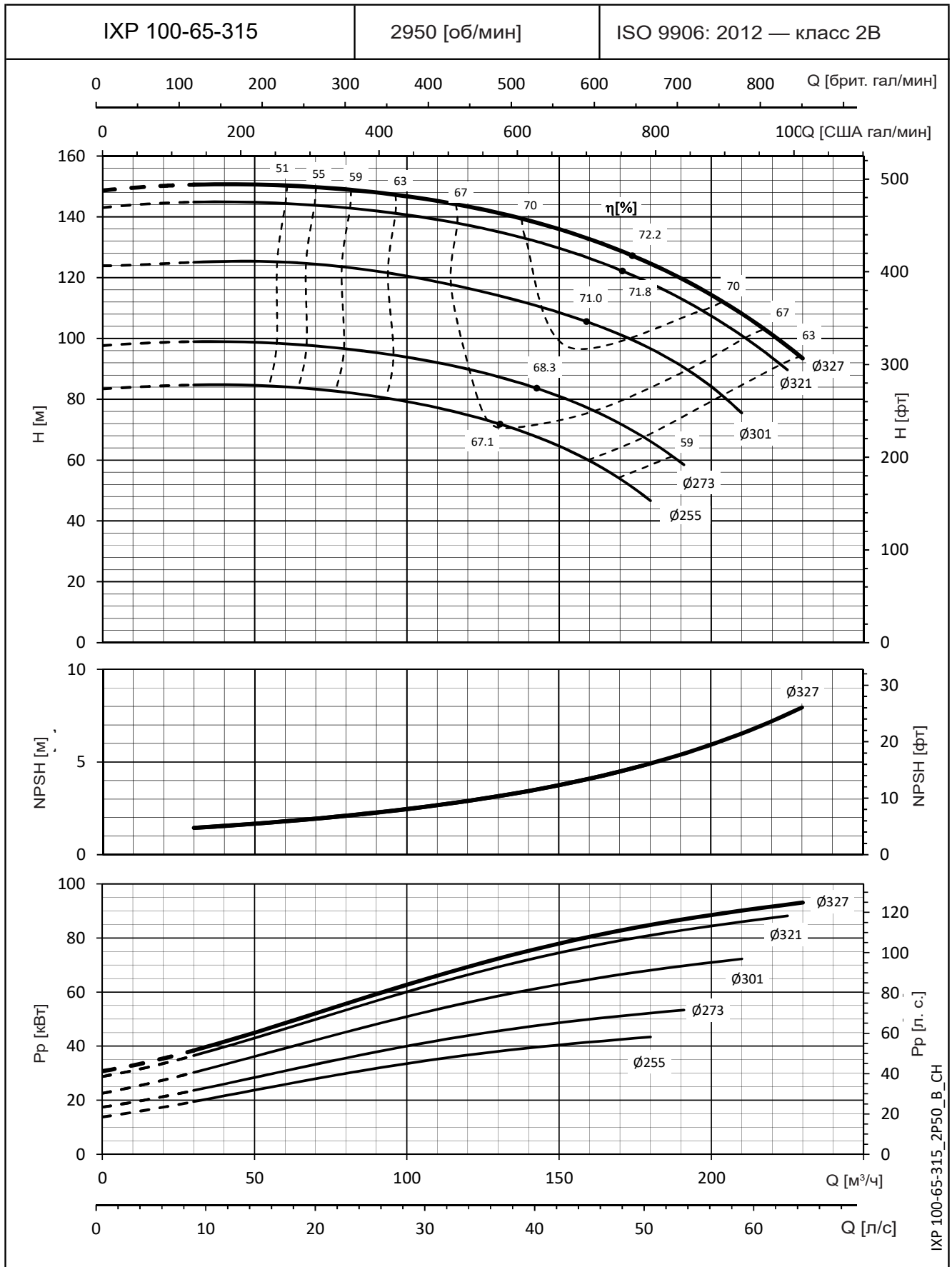
Серия e-IXP
РАБОЧИЕ ХАРАКТЕРИСТИКИ МОДЕЛЕЙ НА 50 Гц, 2-ПОЛЮСНЫХ

Значения допустимого кавитационного запаса (NPSH) одинаковы от максимального до минимального диаметра рабочего колеса.
 Значения NPSH замерены в лабораторных условиях; для практических нужд рекомендуем увеличить эти значения на 0,5 м.
 Эти показатели действительны для жидкостей плотностью $\rho = 1,0 \text{ кг/дм}^3$ с кинематической вязкостью $\nu = 1 \text{ мм}^2/\text{с}$.

Серия e-IXP

РАБОЧИЕ ХАРАКТЕРИСТИКИ МОДЕЛЕЙ НА 50 Гц, 2-ПОЛЮСНЫХ

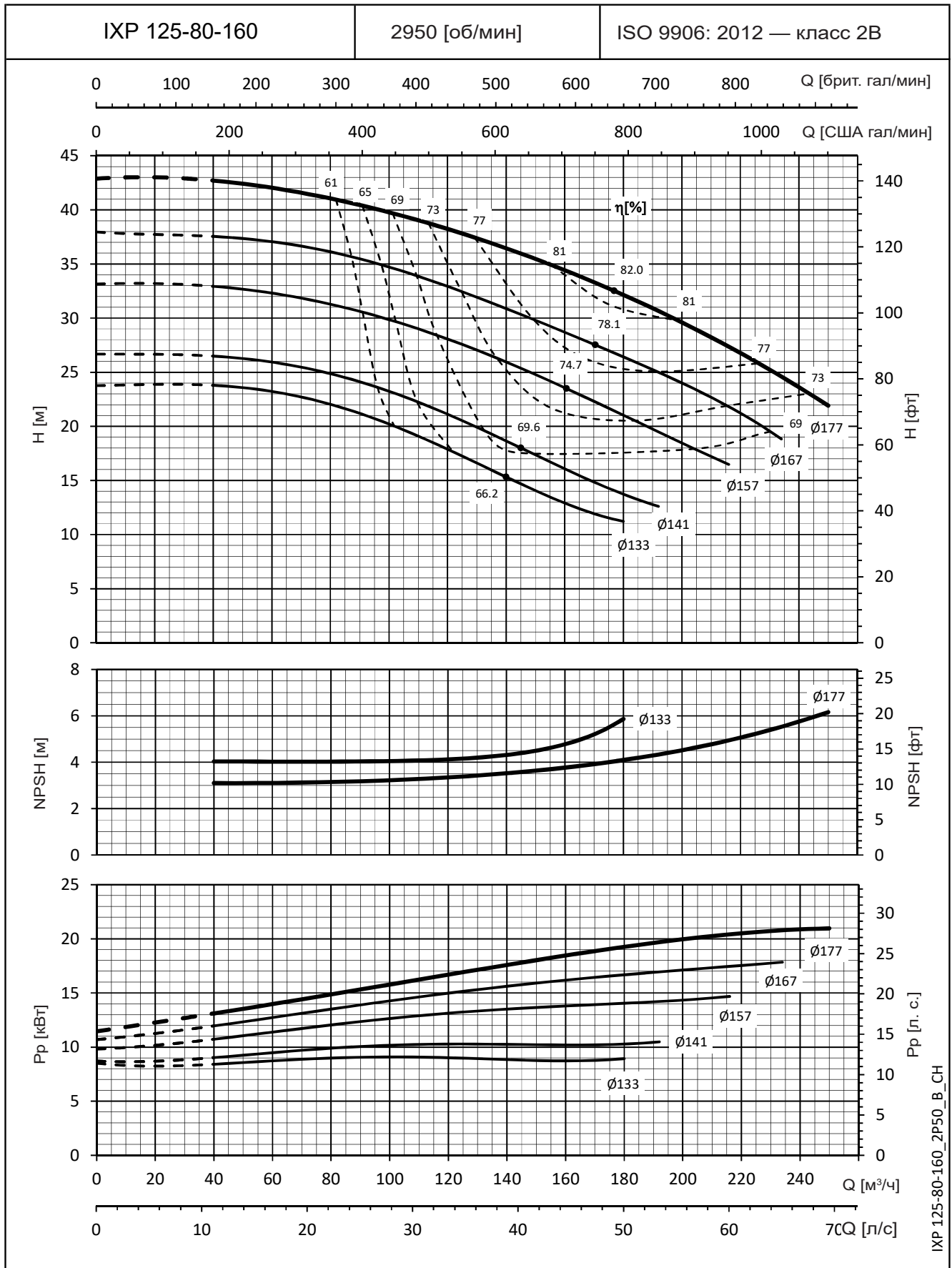

Значения NPSH замерены в лабораторных условиях; для практических нужд рекомендуем увеличить эти значения на 0,5 м.
 Эти показатели действительны для жидкостей плотностью $\rho = 1,0 \text{ кг/дм}^3$ с кинематической вязкостью $\nu = 1 \text{ мм}^2/\text{с}$.

Серия e-IXP

РАБОЧИЕ ХАРАКТЕРИСТИКИ МОДЕЛЕЙ НА 50 Гц, 2-ПОЛЮСНЫХ

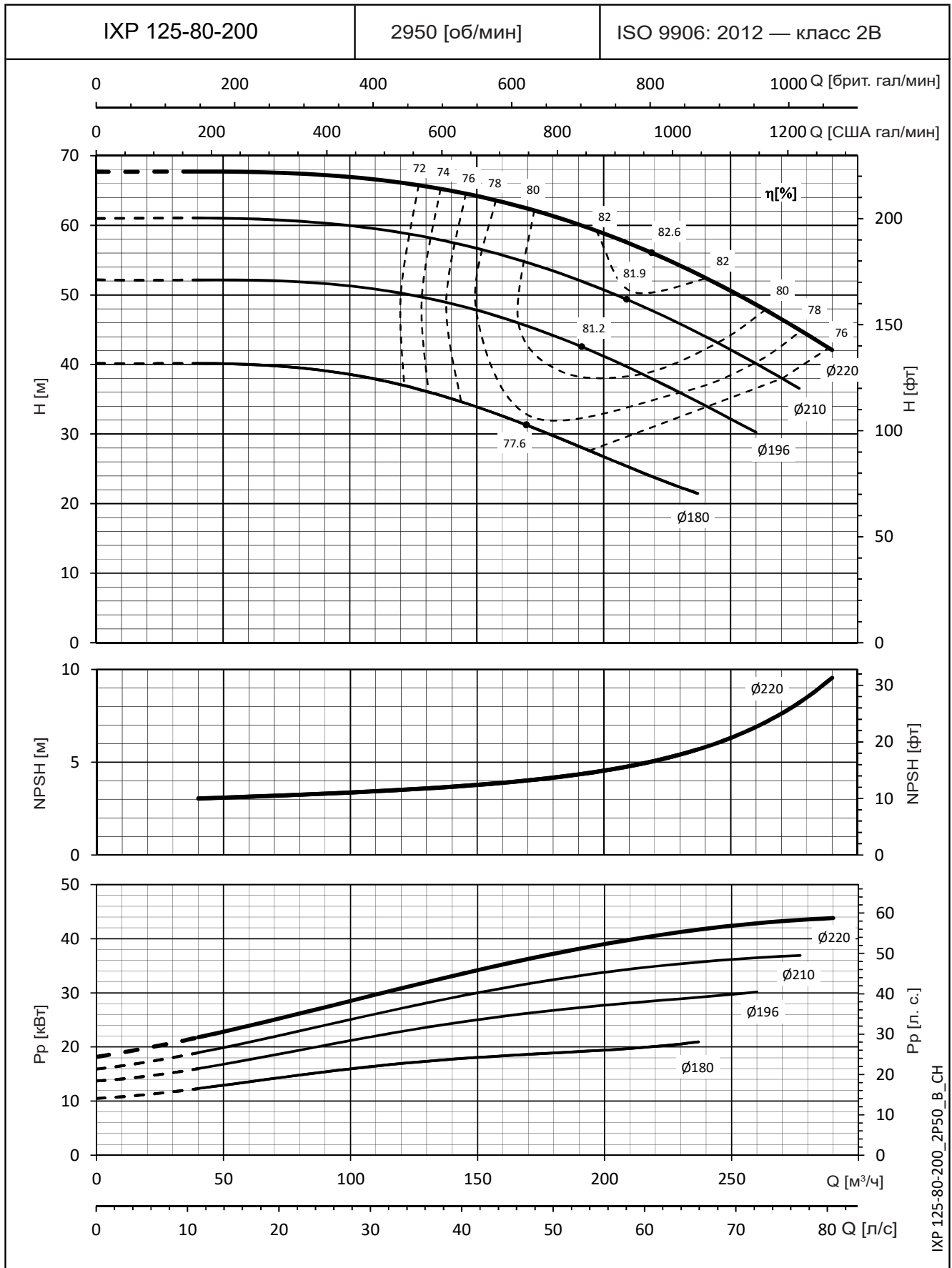

IXP 125-80-200_2P50_V_CH

Значения допустимого кавитационного запаса (NPSH) одинаковы от максимального до минимального диаметра рабочего колеса.
 Значения NPSH замерены в лабораторных условиях; для практических нужд рекомендуем увеличить эти значения на 0,5 м.
 Эти показатели действительны для жидкостей плотностью $\rho = 1,0 \text{ кг/дм}^3$ с кинематической вязкостью $\nu = 1 \text{ мм}^2/\text{с}$.

Серия e-IXP

РАБОЧИЕ ХАРАКТЕРИСТИКИ МОДЕЛЕЙ НА 50 Гц, 2-ПОЛЮСНЫХ

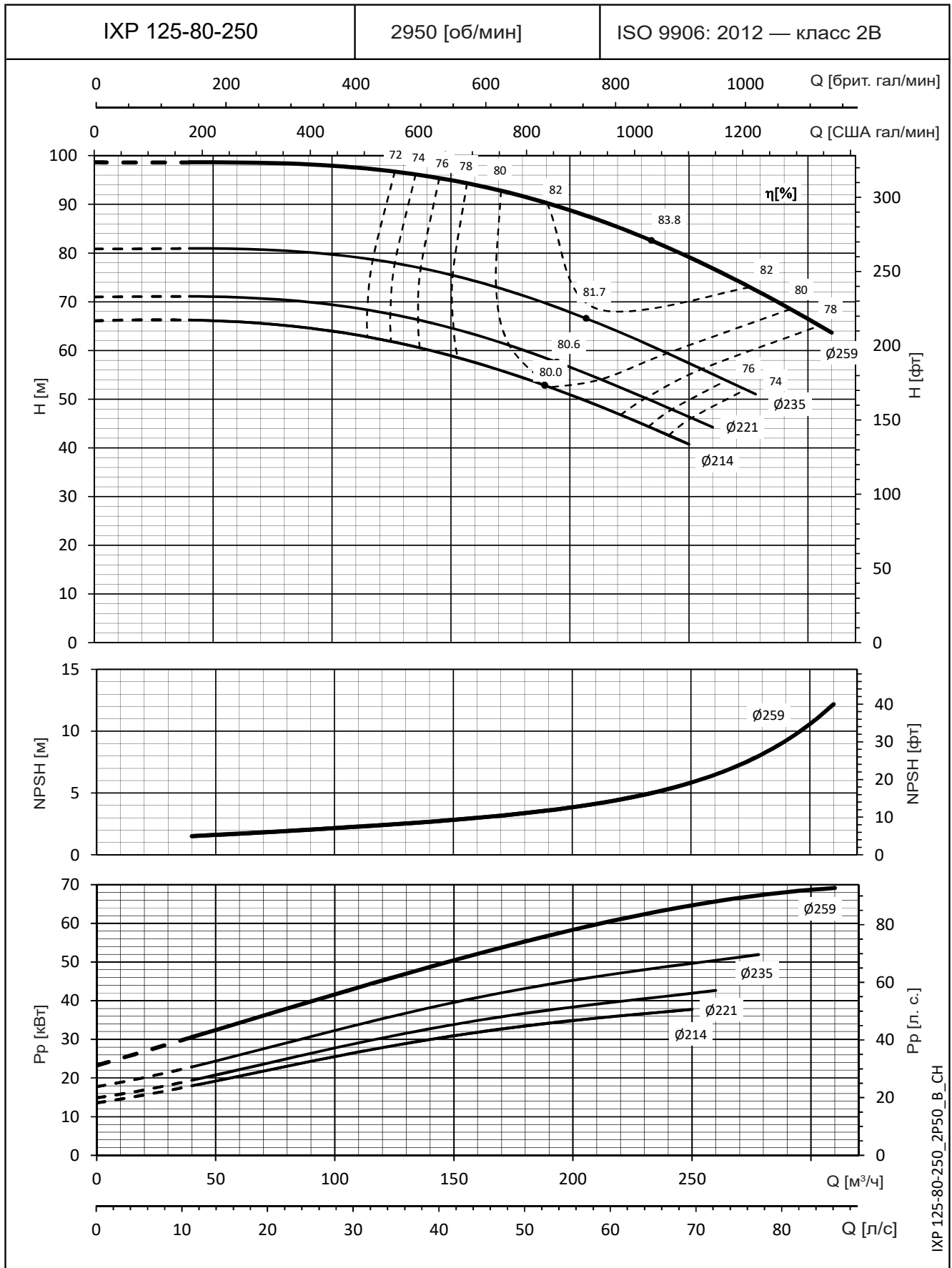

Значения допустимого кавитационного запаса (NPSH) одинаковы от максимального до минимального диаметра рабочего колеса.
 Значения NPSH замерены в лабораторных условиях; для практических нужд рекомендуем увеличить эти значения на 0,5 м.
 Эти показатели действительны для жидкостей плотностью $\rho = 1,0 \text{ кг/дм}^3$ с кинематической вязкостью $\nu = 1 \text{ мм}^2/\text{с}$.

Серия e-IXP

РАБОЧИЕ ХАРАКТЕРИСТИКИ МОДЕЛЕЙ НА 50 Гц, 2-ПОЛЮСНЫХ

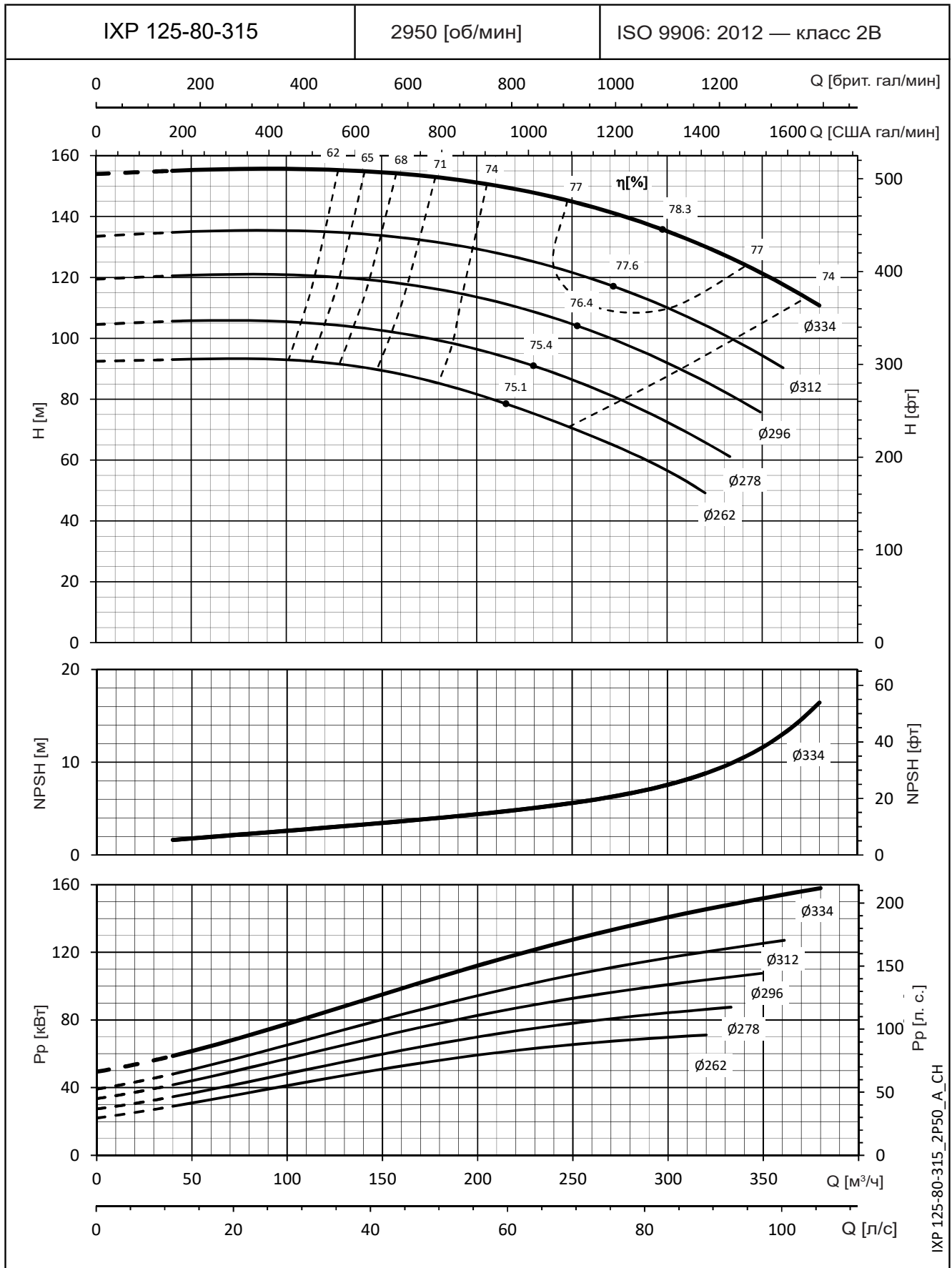

IXP 125-80-315_2P50_A_CH

Значения допустимого кавитационного запаса (NPSH) одинаковы от максимального до минимального диаметра рабочего колеса.
 Значения NPSH замерены в лабораторных условиях; для практических нужд рекомендуем увеличить эти значения на 0,5 м.
 Эти показатели действительны для жидкостей плотностью $\rho = 1,0 \text{ кг/дм}^3$ с кинематической вязкостью $\nu = 1 \text{ мм}^2/\text{с}$.

Серия e-IXP

РАБОЧИЕ ХАРАКТЕРИСТИКИ МОДЕЛЕЙ НА 50 Гц, 2-ПОЛЮСНЫХ

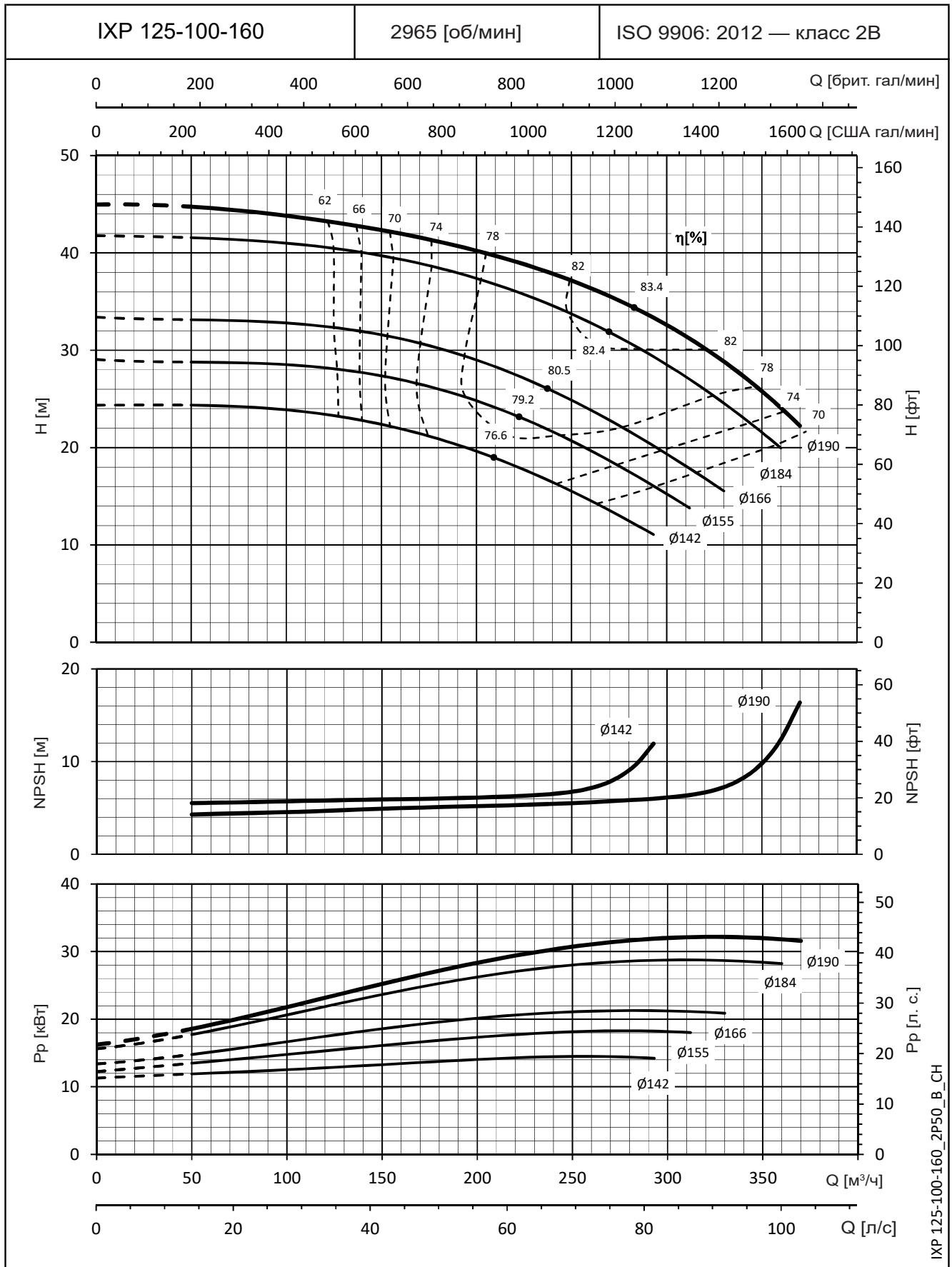

IXP 125-100-160_2P50_B_CH

Значения NPSH замерены в лабораторных условиях; для практических нужд рекомендуем увеличить эти значения на 0,5 м. Эти показатели действительны для жидкостей плотностью $\rho = 1,0 \text{ кг/дм}^3$ с кинематической вязкостью $\nu = 1 \text{ мм}^2/\text{с}$.

Серия e-IXP

РАБОЧИЕ ХАРАКТЕРИСТИКИ МОДЕЛЕЙ НА 50 Гц, 2-ПОЛЮСНЫХ

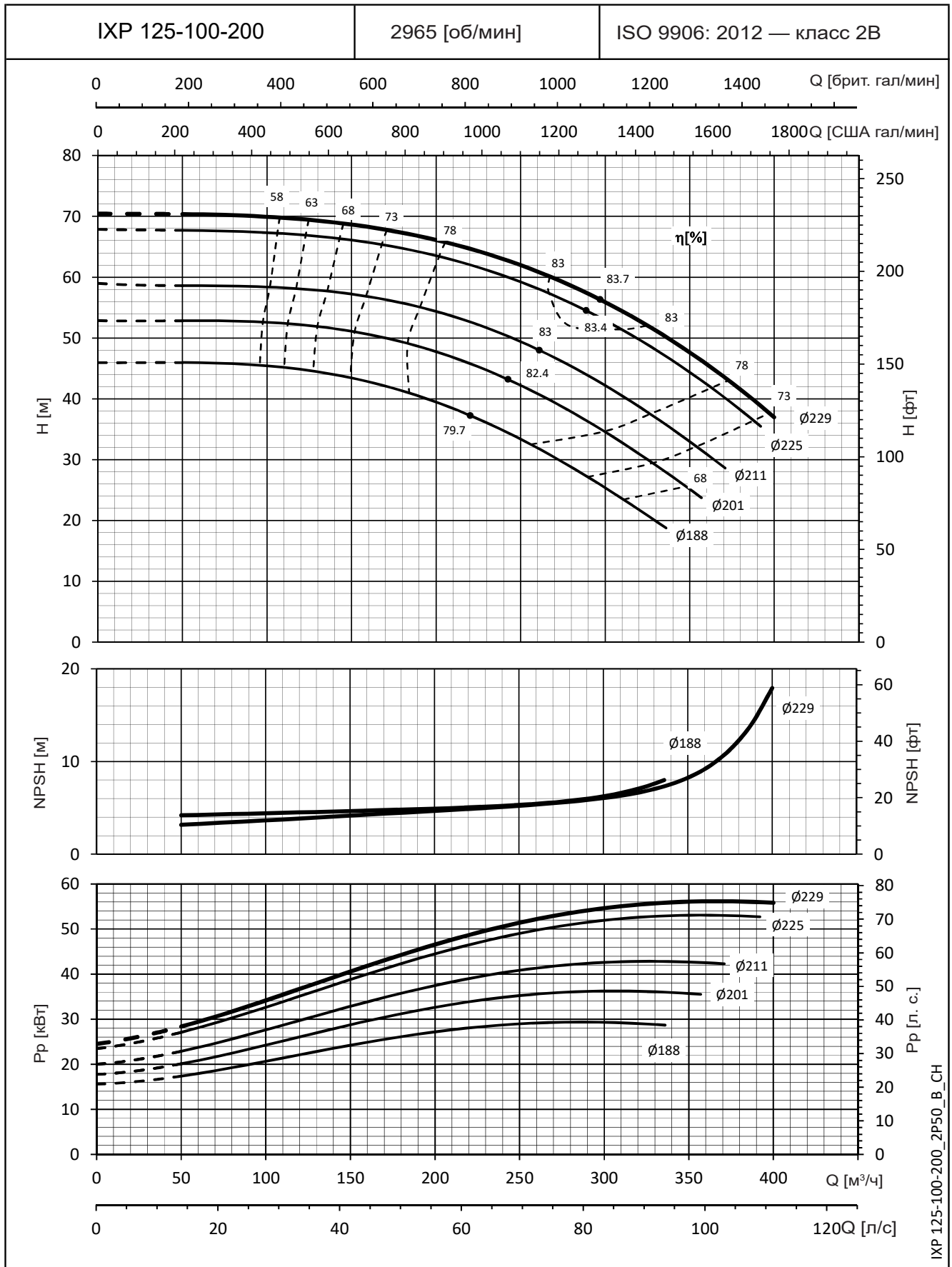

IXP 125-100-200_2P50_B_CH

Значения NPSH замеры в лабораторных условиях; для практических нужд рекомендуем увеличить эти значения на 0,5 м.
 Эти показатели действительны для жидкостей плотностью $\rho = 1,0 \text{ кг/дм}^3$ с кинематической вязкостью $\nu = 1 \text{ мм}^2/\text{с}$.

Серия e-IXP

РАБОЧИЕ ХАРАКТЕРИСТИКИ МОДЕЛЕЙ НА 50 Гц, 2-ПОЛЮСНЫХ

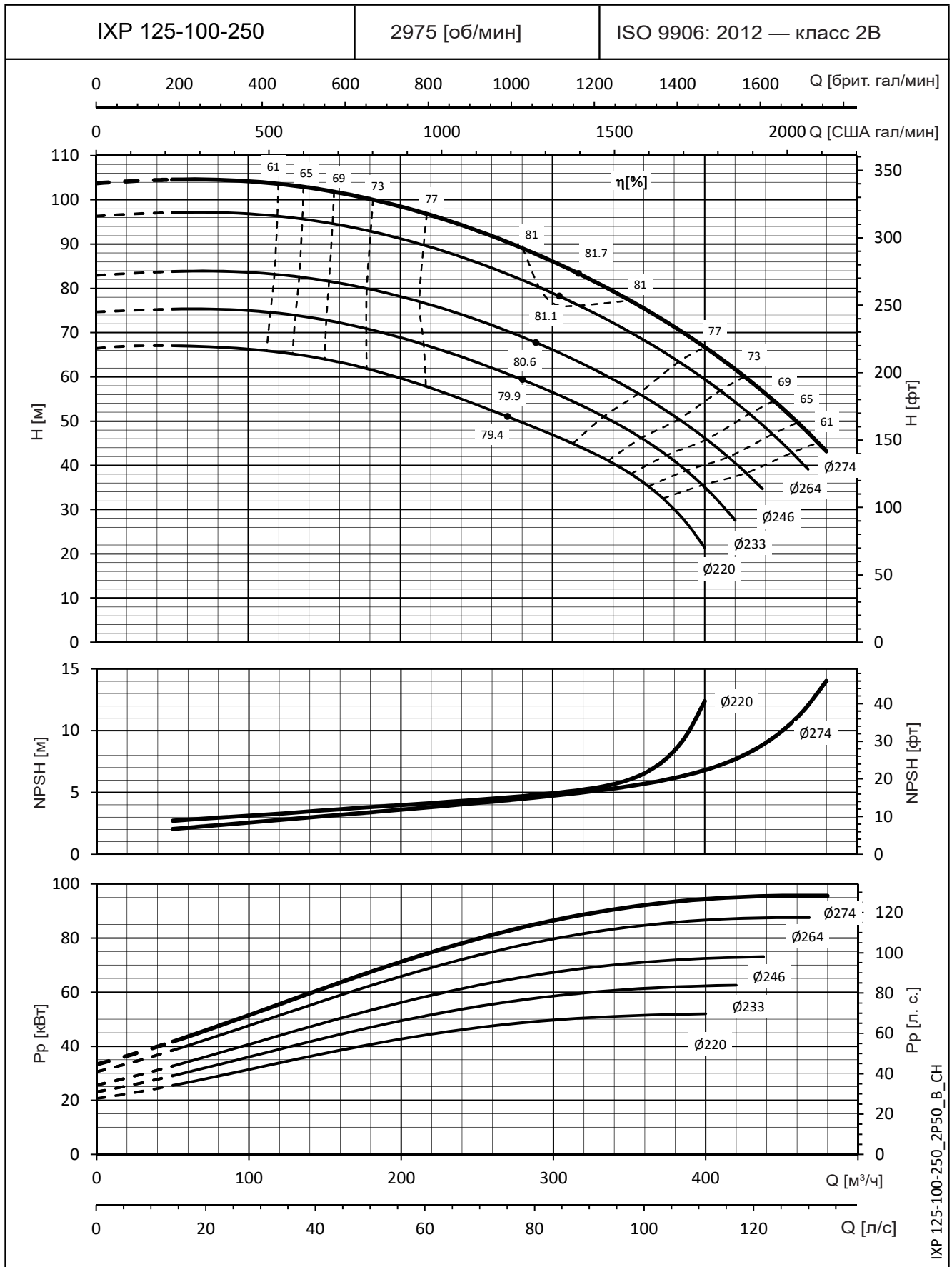

IXP 125-100-250_2P50_В_СН

Значения NPSH замерены в лабораторных условиях; для практических нужд рекомендуем увеличить эти значения на 0,5 м. Эти показатели действительны для жидкостей плотностью $\rho = 1,0 \text{ кг/дм}^3$ с кинематической вязкостью $\nu = 1 \text{ мм}^2/\text{с}$.

Серия e-IXP

РАБОЧИЕ ХАРАКТЕРИСТИКИ МОДЕЛЕЙ НА 50 Гц, 2-ПОЛЮСНЫХ

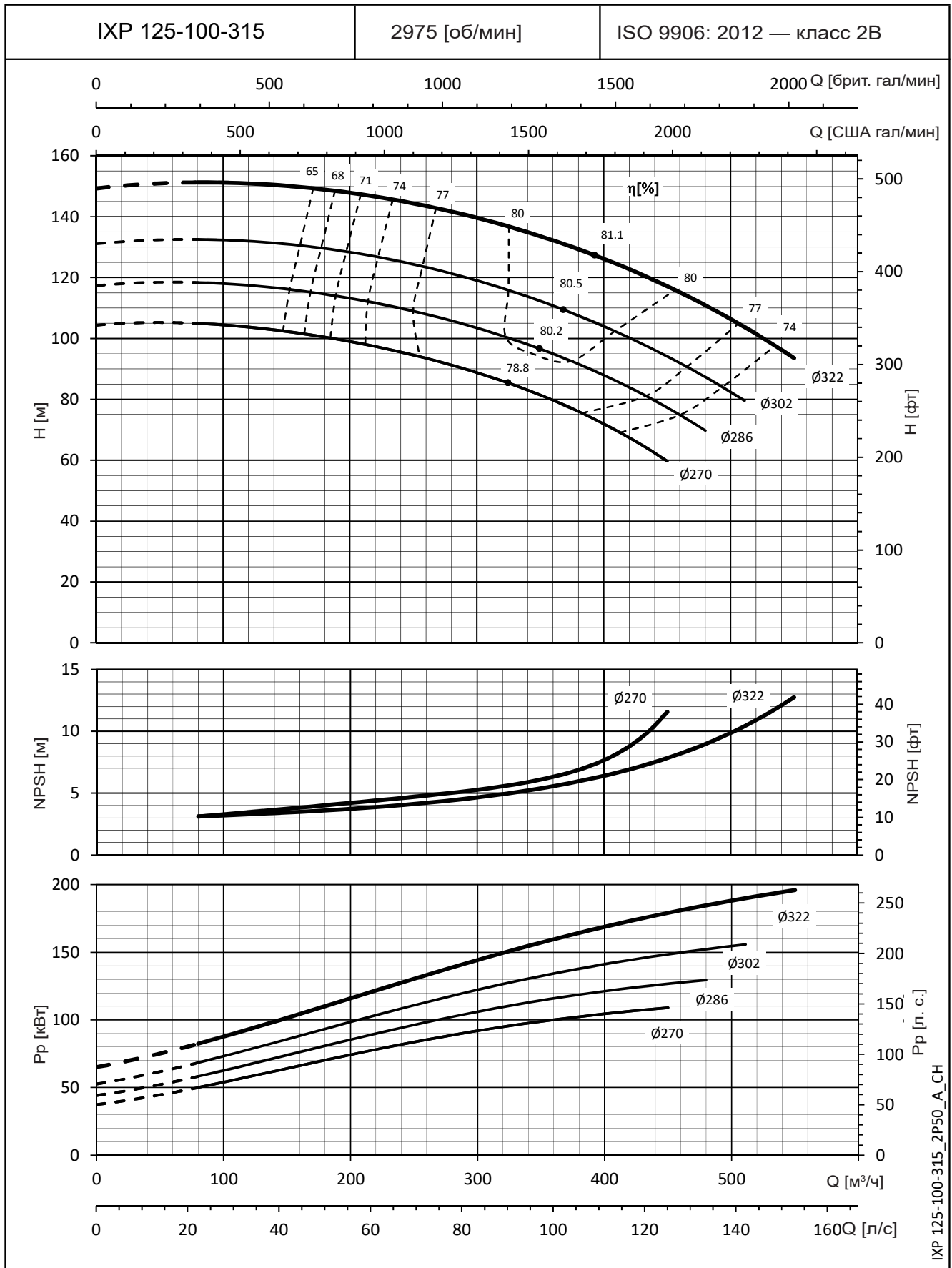

Значения NPSH замерены в лабораторных условиях; для практических нужд рекомендуем увеличить эти значения на 0,5 м.
 Эти показатели действительны для жидкостей плотностью $\rho = 1,0 \text{ кг/дм}^3$ с кинематической вязкостью $\nu = 1 \text{ мм}^2/\text{с}$.

Серия e-IXP

РАБОЧИЕ ХАРАКТЕРИСТИКИ МОДЕЛЕЙ НА 50 Гц, 2-ПОЛЮСНЫХ

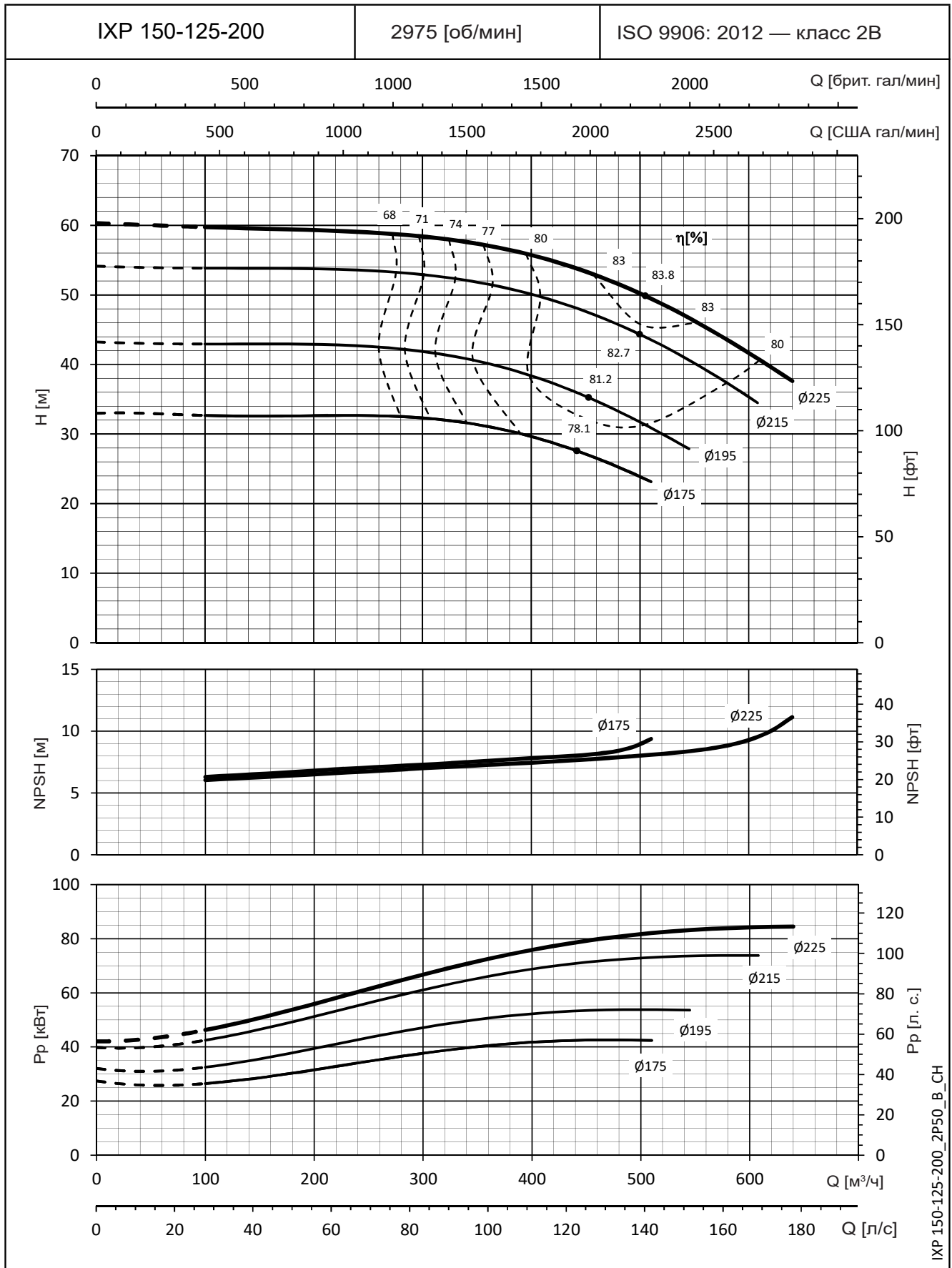

IXP_150-125-200_2P50_V_CH

Значения NPSH замерены в лабораторных условиях; для практических нужд рекомендуем увеличить эти значения на 0,5 м. Эти показатели действительны для жидкостей плотностью $\rho = 1,0 \text{ кг/дм}^3$ с кинематической вязкостью $\nu = 1 \text{ мм}^2/\text{с}$.

Серия e-IXP

РАБОЧИЕ ХАРАКТЕРИСТИКИ МОДЕЛЕЙ НА 50 Гц, 2-ПОЛЮСНЫХ

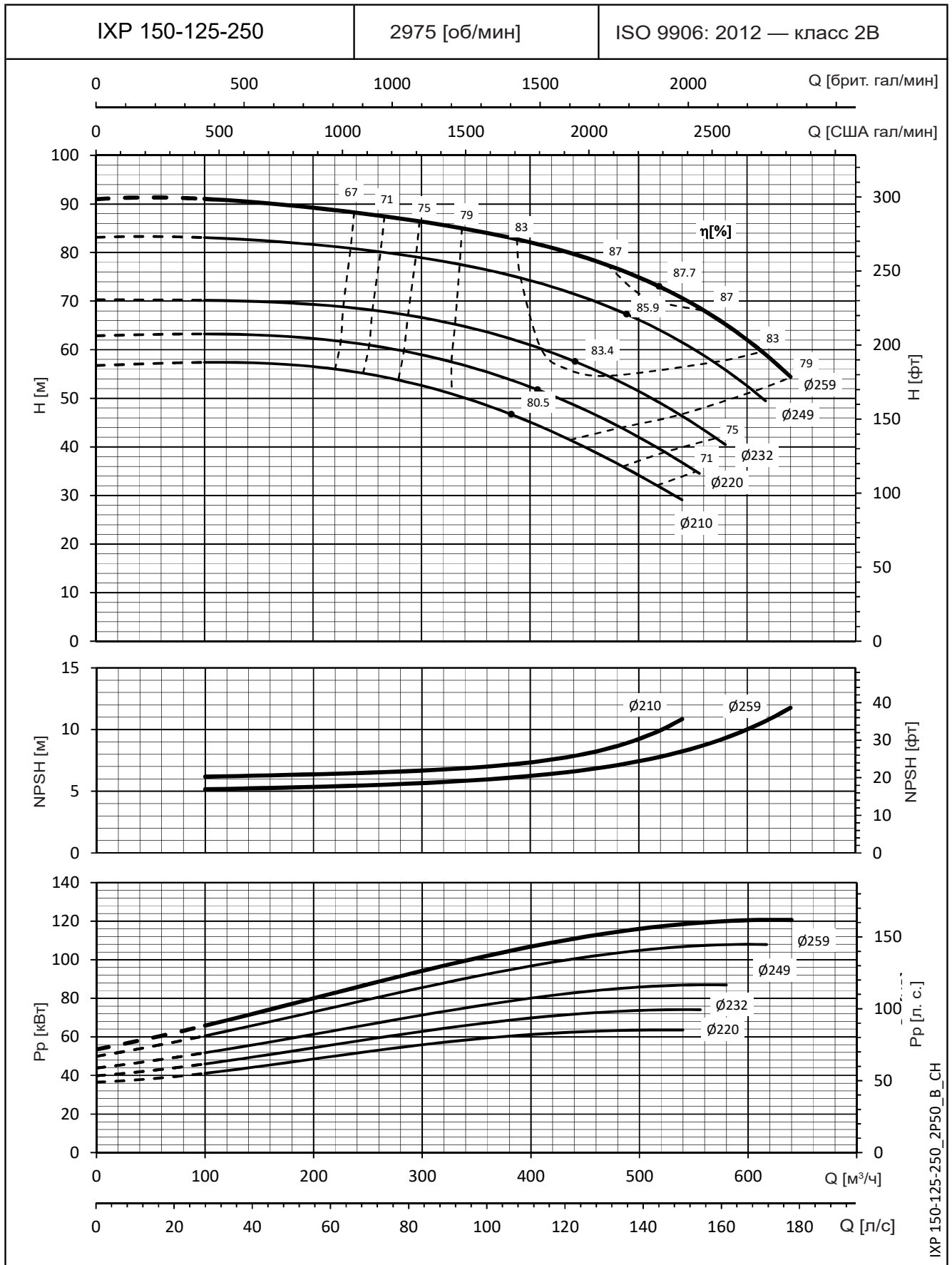

Значения NPSH замерены в лабораторных условиях; для практических нужд рекомендуем увеличить эти значения на 0,5 м.
 Эти показатели действительны для жидкостей плотностью $\rho = 1,0 \text{ кг/дм}^3$ с кинематической вязкостью $\nu = 1 \text{ мм}^2/\text{с}$.

Серия e-IXP

РАБОЧИЕ ХАРАКТЕРИСТИКИ МОДЕЛЕЙ НА 50 Гц, 2-ПОЛЮСНЫХ

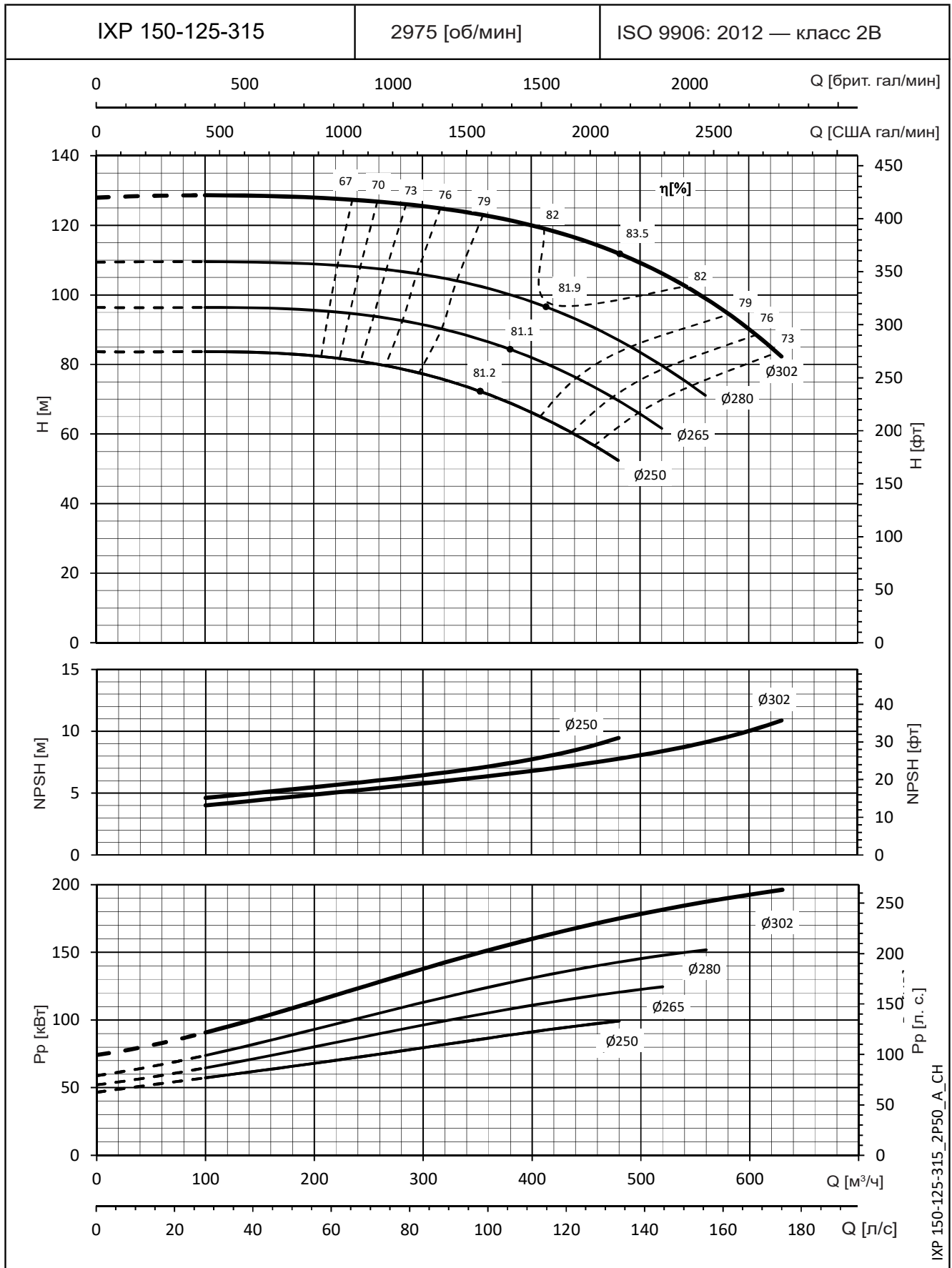

IXP 150-125-315_2P50_A_CH

Значения NPSH замерены в лабораторных условиях; для практических нужд рекомендуем увеличить эти значения на 0,5 м. Эти показатели действительны для жидкостей плотностью $\rho = 1,0 \text{ кг/дм}^3$ с кинематической вязкостью $\nu = 1 \text{ мм}^2/\text{с}$.

Серия e-IXP

ДИАПАЗОН ГИДРАВЛИЧЕСКИХ ХАРАКТЕРИСТИК 4-ПОЛЮСНЫХ МОДЕЛЕЙ 50 ГЦ

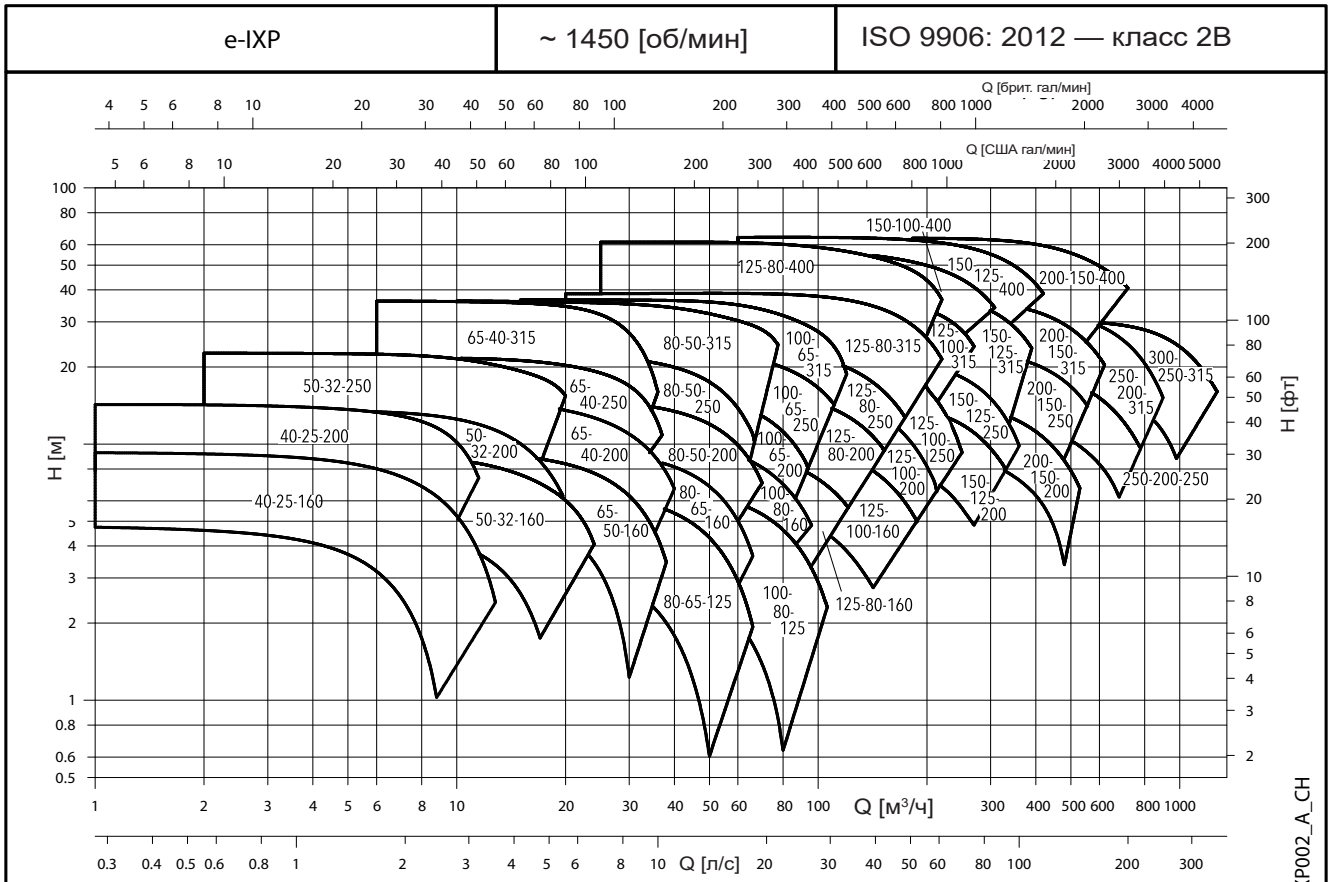

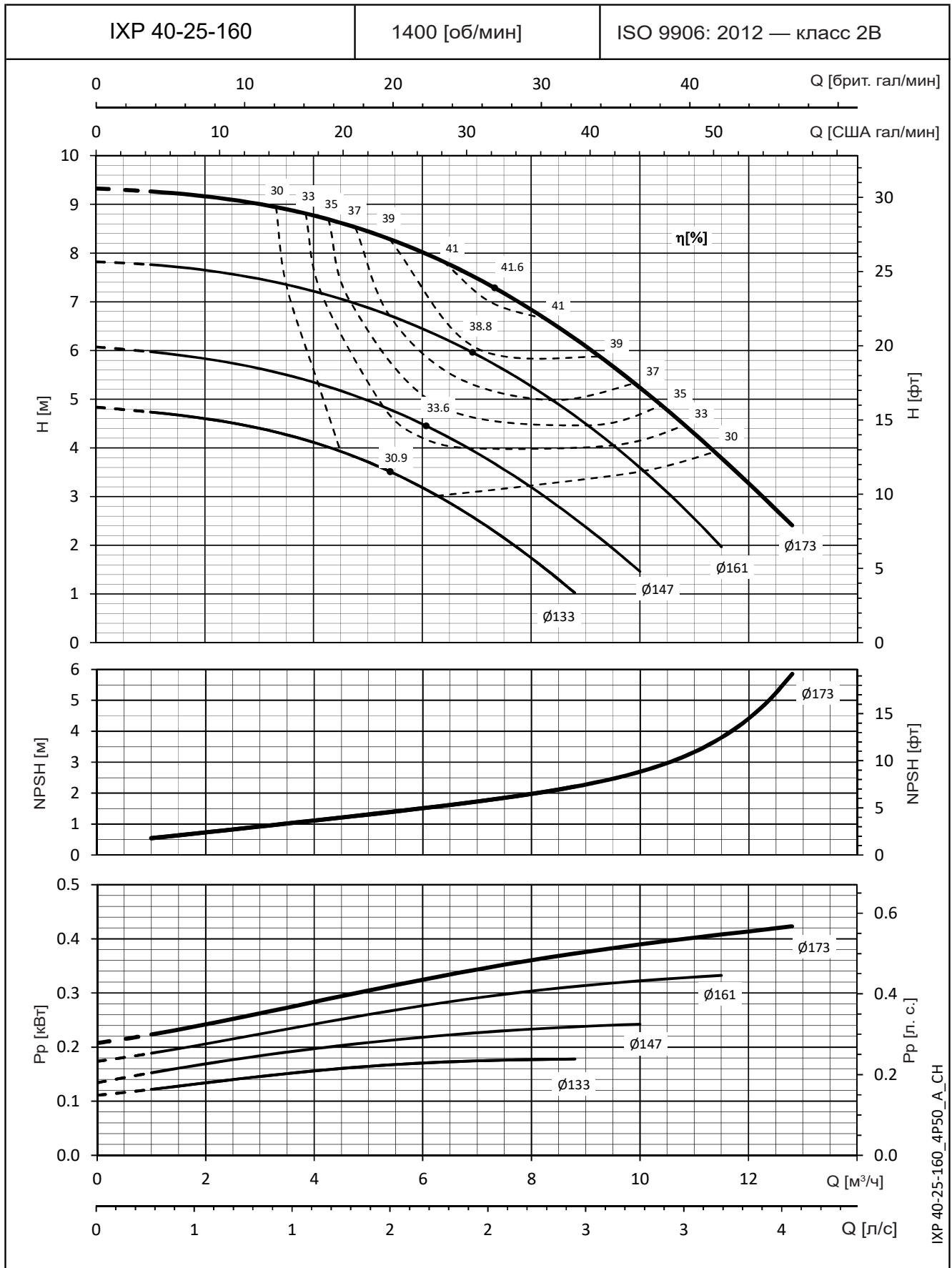
Серия e-IXP
РАБОЧИЕ ХАРАКТЕРИСТИКИ МОДЕЛЕЙ НА 50 Гц, 4-ПОЛЮСНЫХ

Значения допустимого кавитационного запаса (NPSH) одинаковы от максимального до минимального диаметра рабочего колеса.
 Значения NPSH замерены в лабораторных условиях; для практических нужд рекомендуем увеличить эти значения на 0,5 м.
 Эти показатели действительны для жидкостей плотностью $\rho = 1,0 \text{ кг/дм}^3$ с кинематической вязкостью $\nu = 1 \text{ мм}^2/\text{с}$.

Серия e-IXP

РАБОЧИЕ ХАРАКТЕРИСТИКИ МОДЕЛЕЙ НА 50 Гц, 4-ПОЛЮСНЫХ

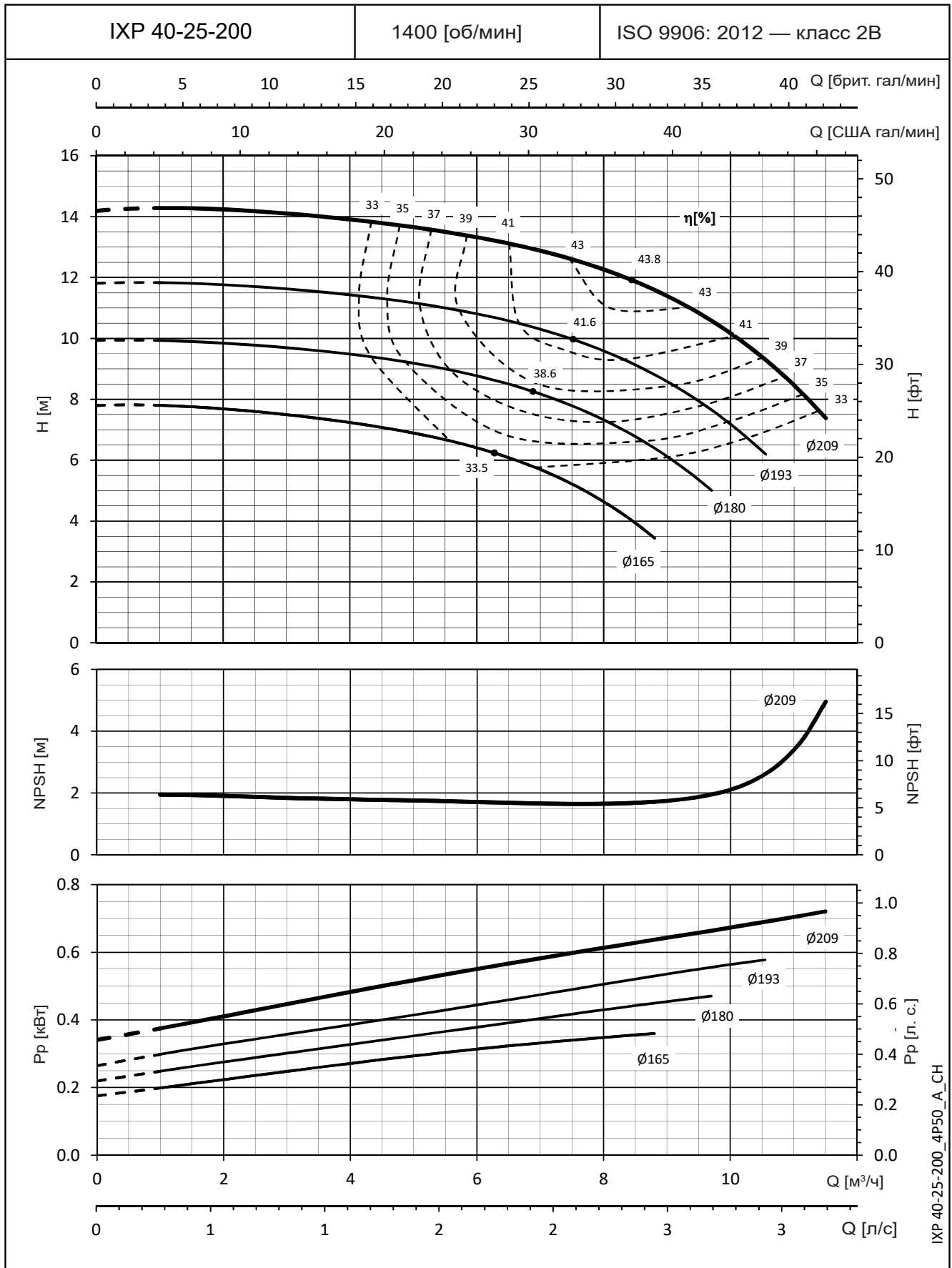

Значения допустимого кавитационного запаса (NPSH) одинаковы от максимального до минимального диаметра рабочего колеса.
 Значения NPSH замерены в лабораторных условиях; для практических нужд рекомендуем увеличить эти значения на 0,5 м.
 Эти показатели действительны для жидкостей плотностью $\rho = 1,0 \text{ кг/дм}^3$ с кинематической вязкостью $\nu = 1 \text{ мм}^2/\text{с}$.

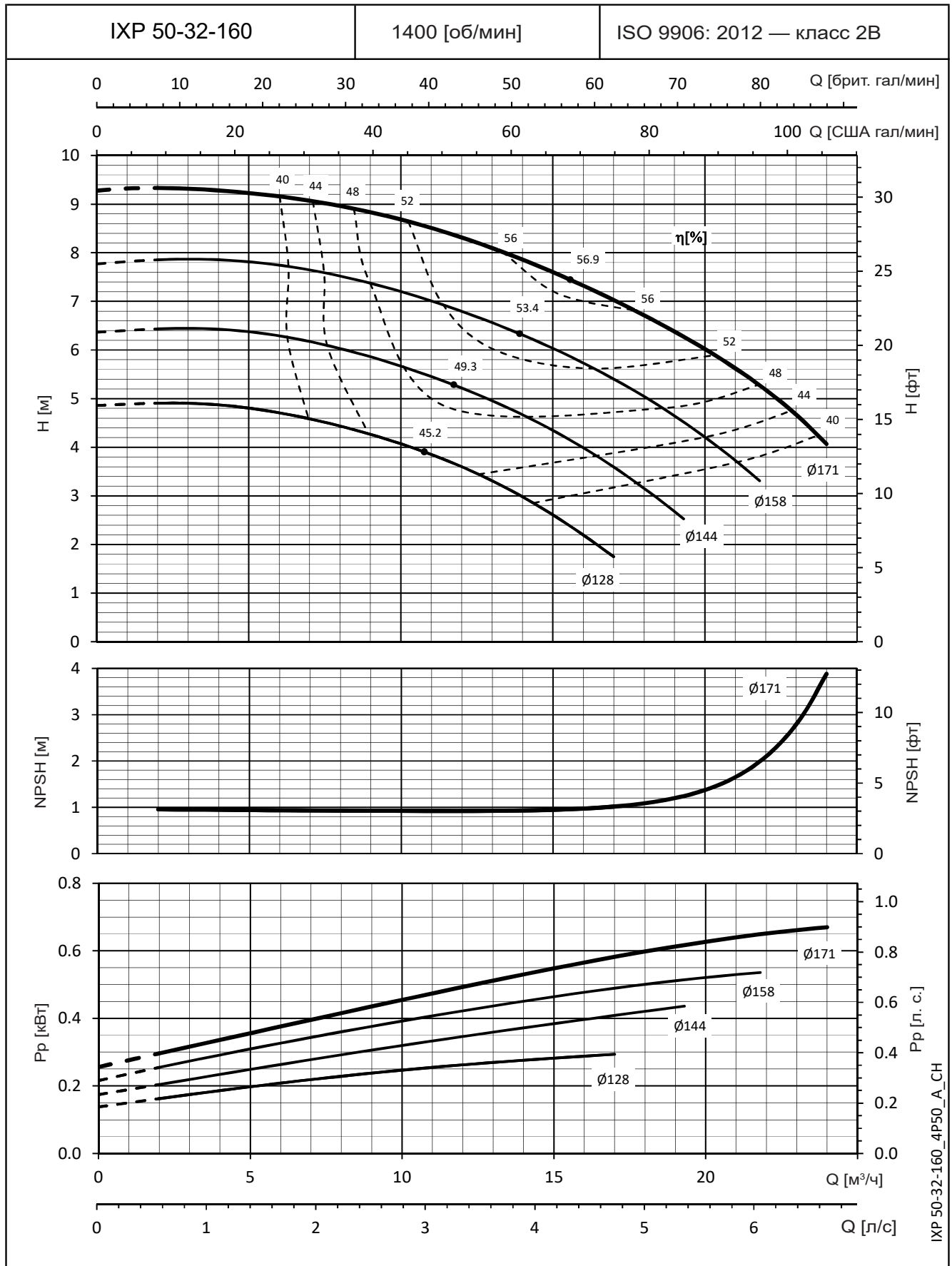
Серия e-IXP
РАБОЧИЕ ХАРАКТЕРИСТИКИ МОДЕЛЕЙ НА 50 Гц, 4-ПОЛЮСНЫХ

Значения допустимого кавитационного запаса (NPSH) одинаковы от максимального до минимального диаметра рабочего колеса.
 Значения NPSH замерены в лабораторных условиях; для практических нужд рекомендуем увеличить эти значения на 0,5 м.
 Эти показатели действительны для жидкостей плотностью $\rho = 1,0 \text{ кг/дм}^3$ с кинематической вязкостью $\nu = 1 \text{ мм}^2/\text{с}$.

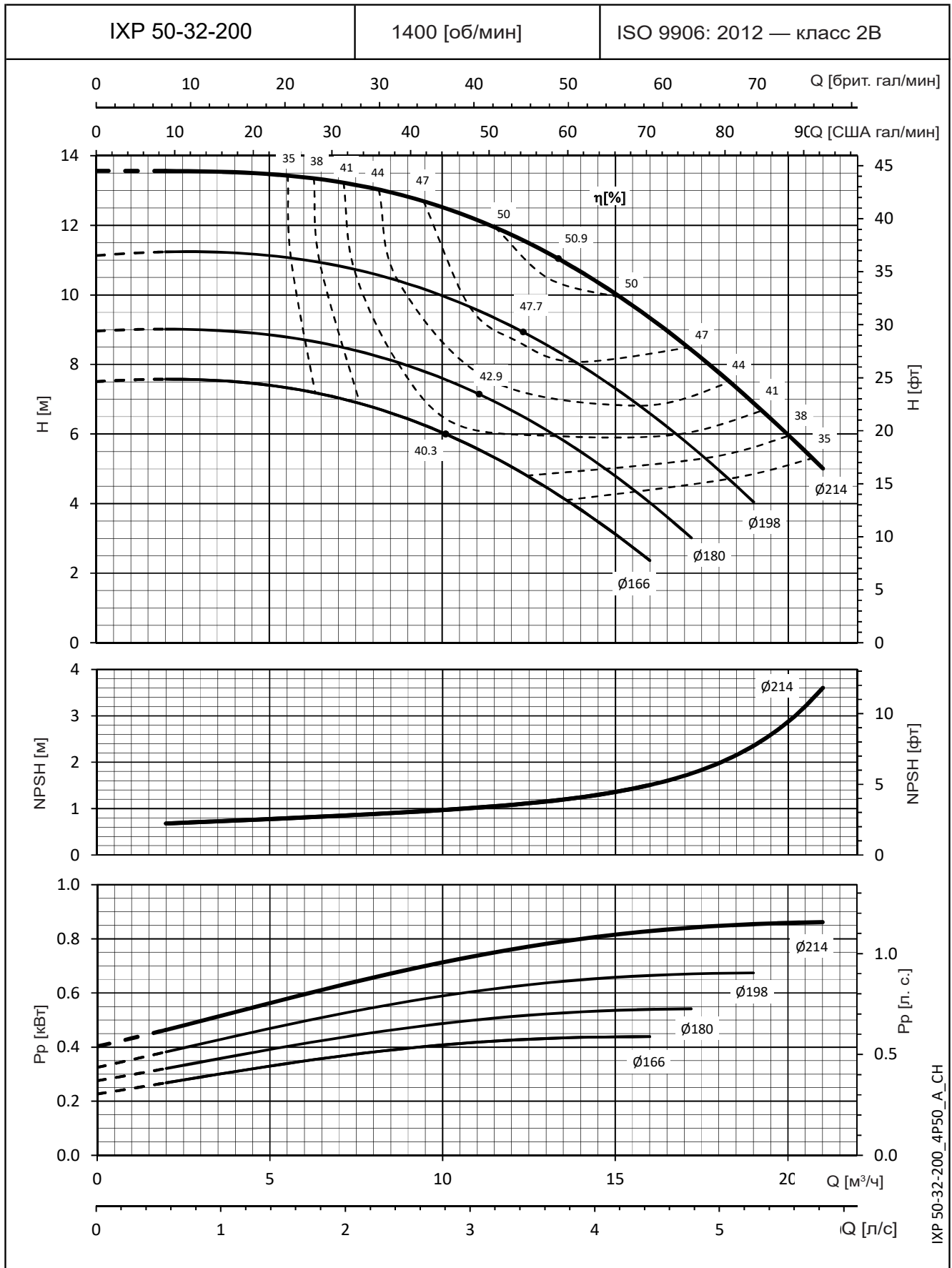
Серия e-IXP
РАБОЧИЕ ХАРАКТЕРИСТИКИ МОДЕЛЕЙ НА 50 Гц, 4-ПОЛЮСНЫХ

IXP 50-32-200_4P50_A_CH

Значения допустимого кавитационного запаса (NPSH) одинаковы от максимального до минимального диаметра рабочего колеса.
 Значения NPSH замерены в лабораторных условиях; для практических нужд рекомендуем увеличить эти значения на 0,5 м.
 Эти показатели действительны для жидкостей плотностью $\rho = 1,0 \text{ кг/дм}^3$ с кинематической вязкостью $\nu = 1 \text{ мм}^2/\text{с}$.

Серия e-IXP

РАБОЧИЕ ХАРАКТЕРИСТИКИ МОДЕЛЕЙ НА 50 Гц, 4-ПОЛЮСНЫХ

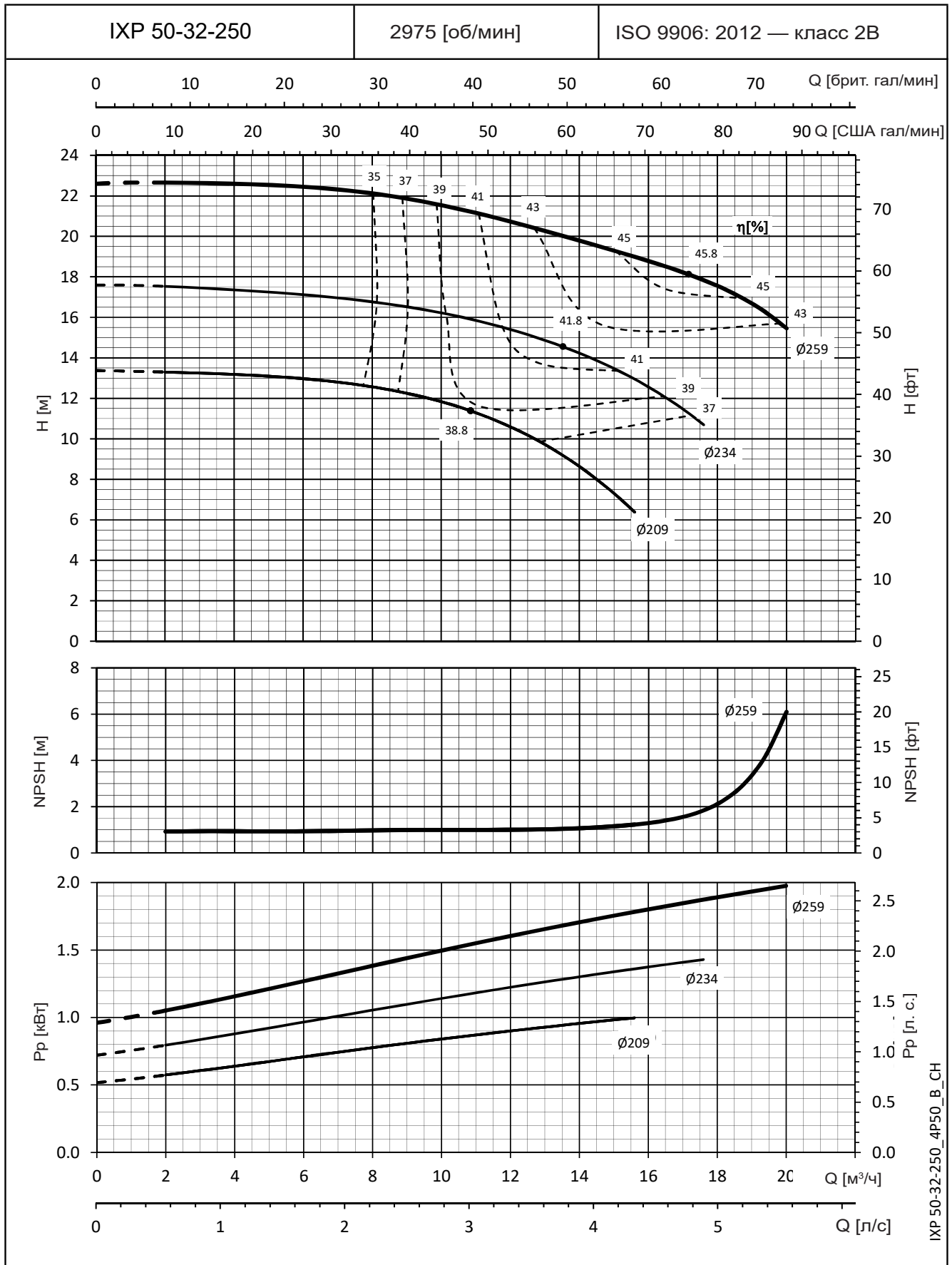

Значения допустимого кавитационного запаса (NPSH) одинаковы от максимального до минимального диаметра рабочего колеса.
 Значения NPSH замерены в лабораторных условиях; для практических нужд рекомендуем увеличить эти значения на 0,5 м.
 Эти показатели действительны для жидкостей плотностью $\rho = 1,0 \text{ кг/дм}^3$ с кинематической вязкостью $\nu = 1 \text{ мм}^2/\text{с}$.

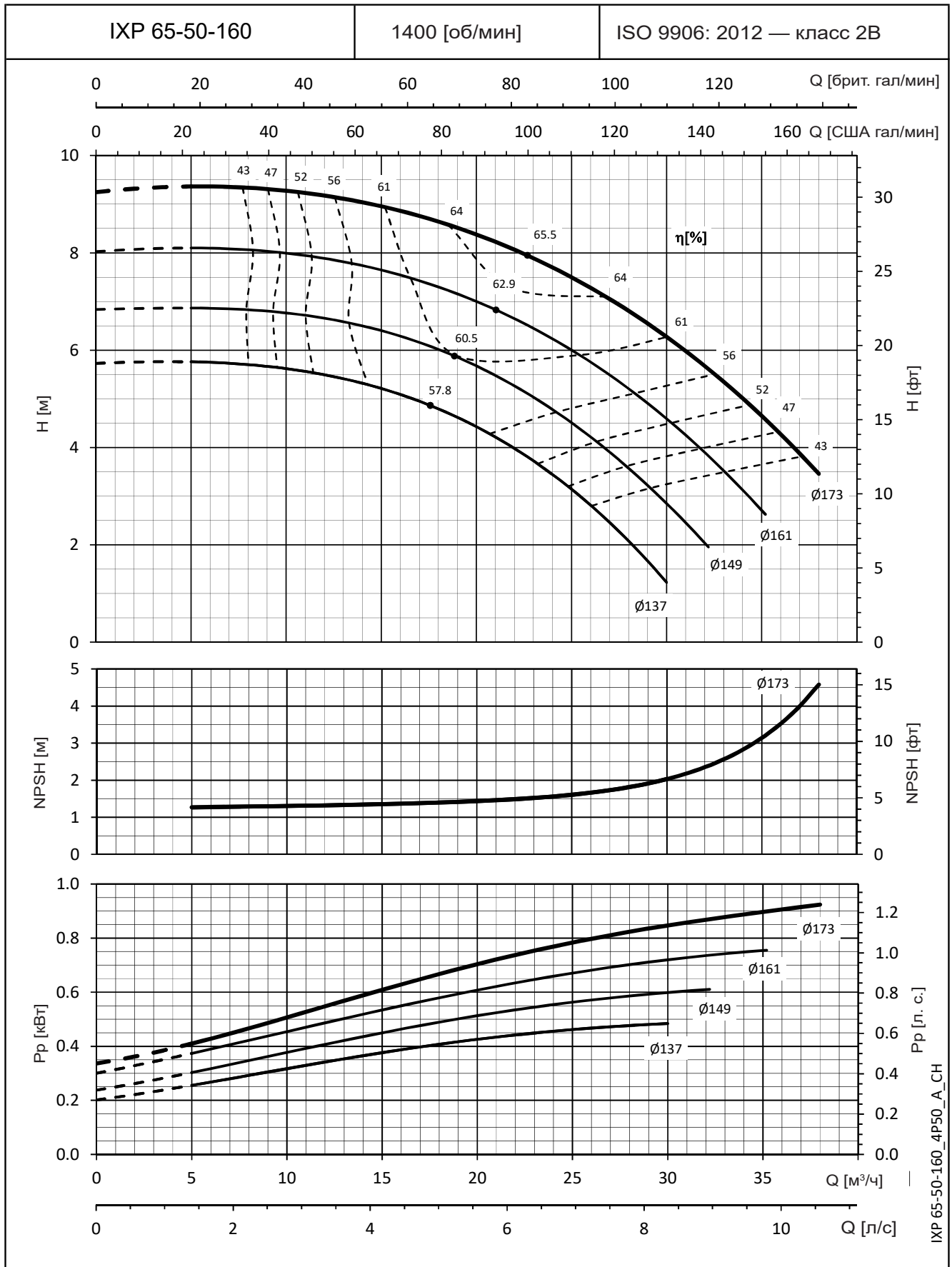
Серия e-IXP
РАБОЧИЕ ХАРАКТЕРИСТИКИ МОДЕЛЕЙ НА 50 Гц, 4-ПОЛЮСНЫХ

Значения допустимого кавитационного запаса (NPSH) одинаковы от максимального до минимального диаметра рабочего колеса.
 Значения NPSH замерены в лабораторных условиях; для практических нужд рекомендуем увеличить эти значения на 0,5 м.
 Эти показатели действительны для жидкостей плотностью $\rho = 1,0 \text{ кг/дм}^3$ с кинематической вязкостью $\nu = 1 \text{ мм}^2/\text{с}$.

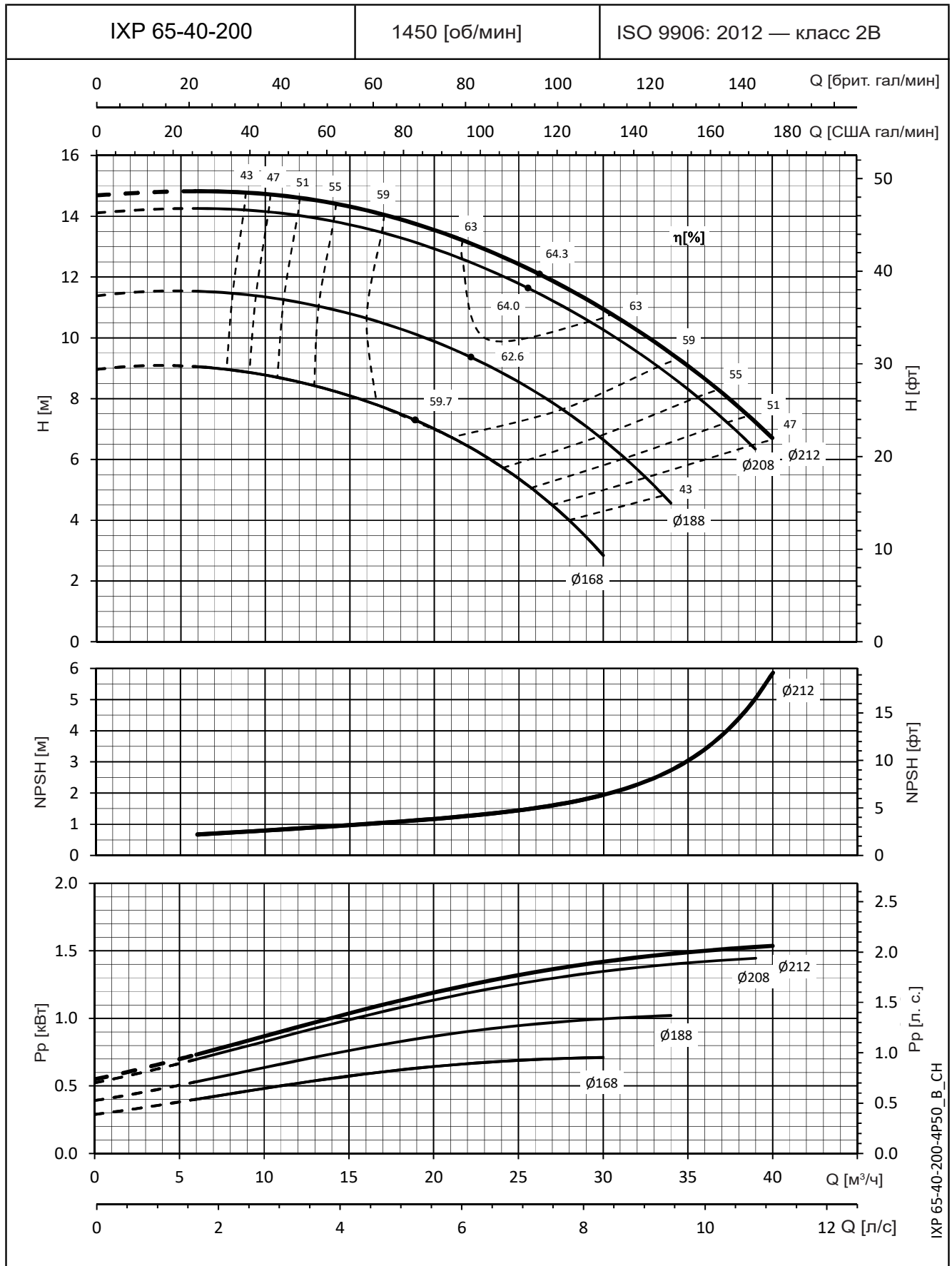
Серия e-IXP
РАБОЧИЕ ХАРАКТЕРИСТИКИ МОДЕЛЕЙ НА 50 Гц, 4-ПОЛЮСНЫХ

Значения допустимого кавитационного запаса (NPSH) одинаковы от максимального до минимального диаметра рабочего колеса.
 Значения NPSH замерены в лабораторных условиях; для практических нужд рекомендуем увеличить эти значения на 0,5 м.
 Эти показатели действительны для жидкостей плотностью $\rho = 1,0 \text{ кг/дм}^3$ с кинематической вязкостью $\nu = 1 \text{ мм}^2/\text{с}$.

Серия e-IXP

РАБОЧИЕ ХАРАКТЕРИСТИКИ МОДЕЛЕЙ НА 50 Гц, 4-ПОЛЮСНЫХ

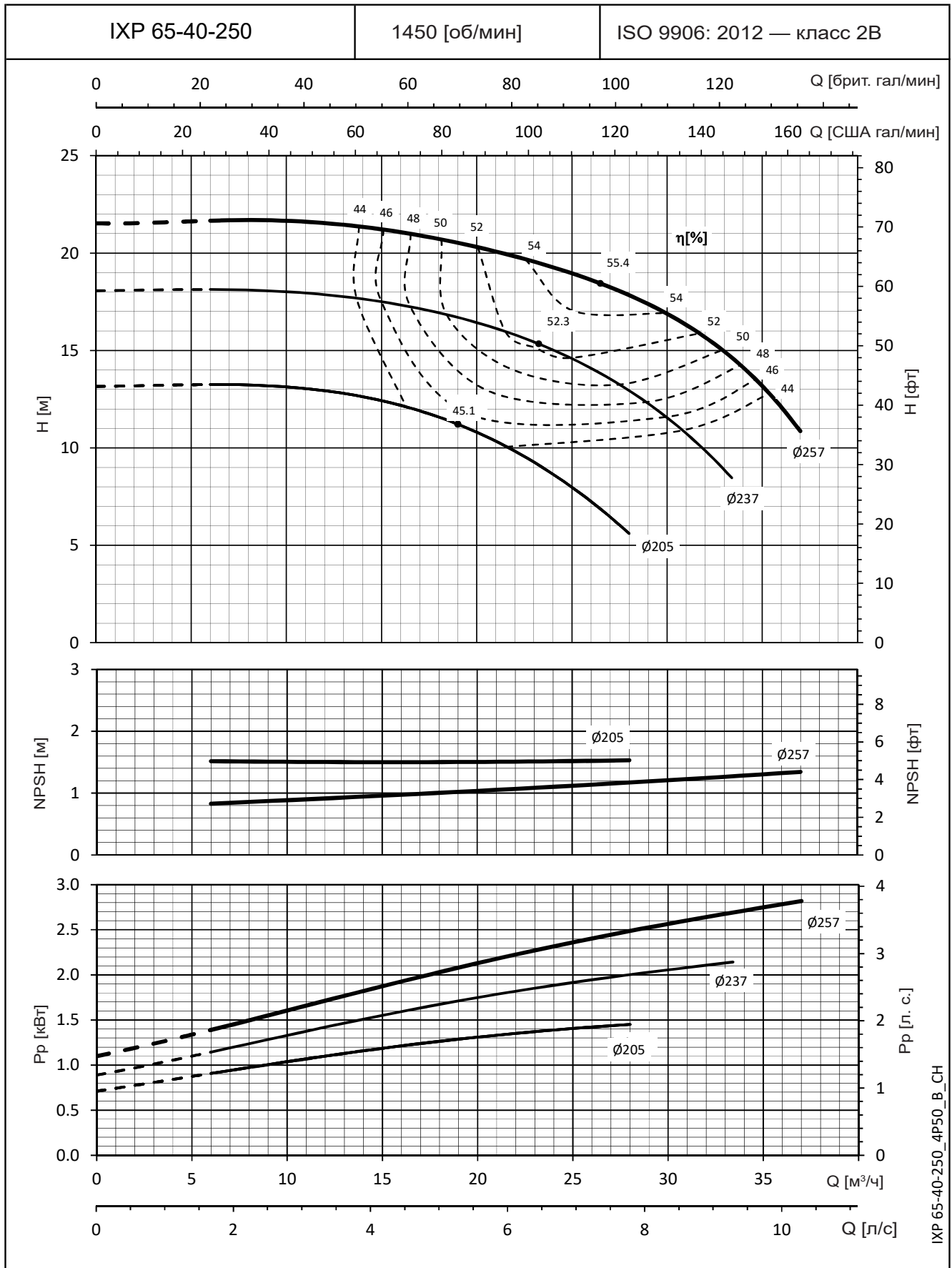

Значения NPSH замерены в лабораторных условиях; для практических нужд рекомендуем увеличить эти значения на 0,5 м.
 Эти показатели действительны для жидкостей плотностью $\rho = 1,0 \text{ кг/дм}^3$ с кинематической вязкостью $\nu = 1 \text{ мм}^2/\text{с}$.

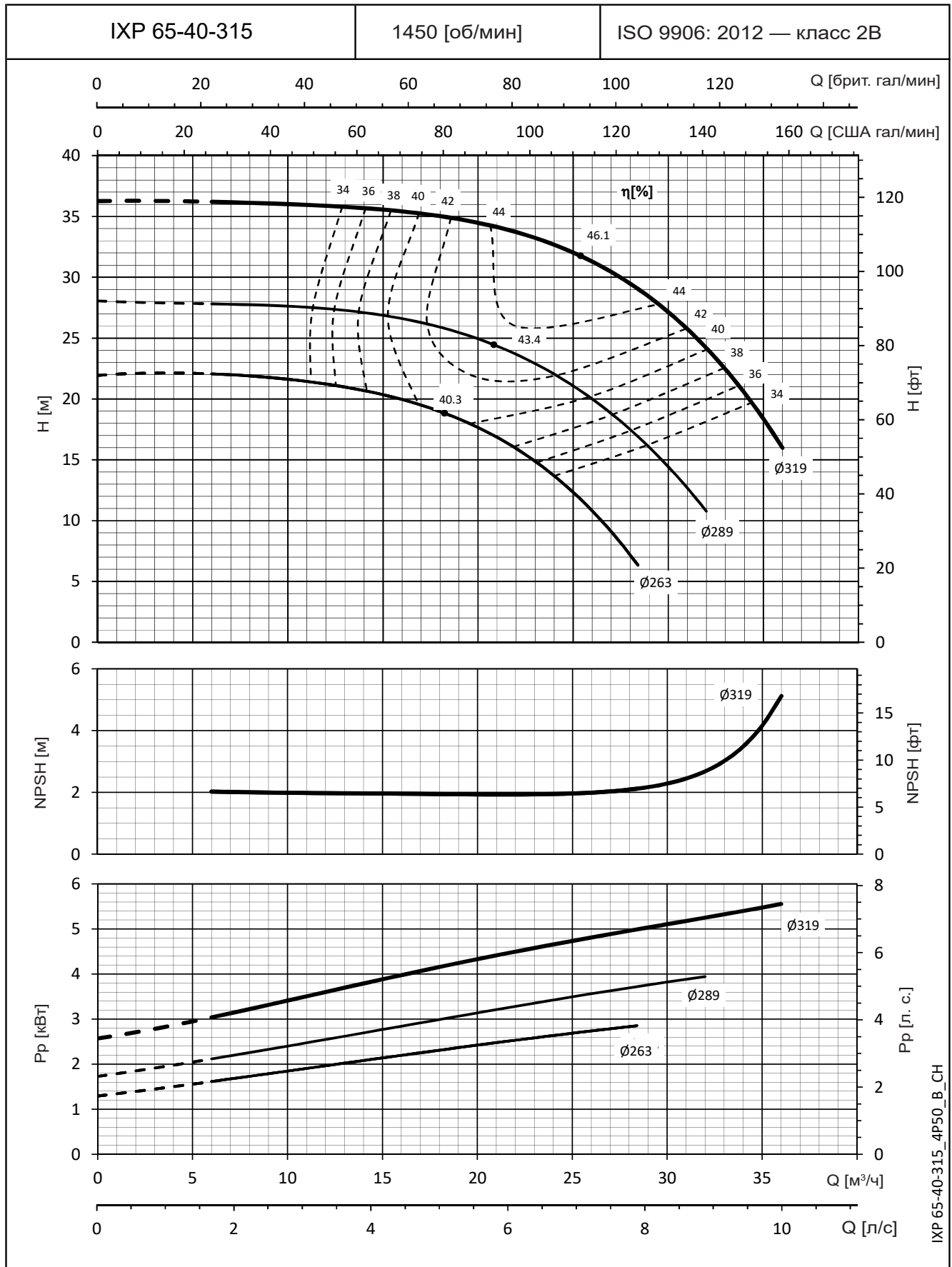
Серия e-IXP
РАБОЧИЕ ХАРАКТЕРИСТИКИ МОДЕЛЕЙ НА 50 Гц, 4-ПОЛЮСНЫХ

IXP 65-40-315_4P50_B_CH

Значения допустимого кавитационного запаса (NPSH) одинаковы от максимального до минимального диаметра рабочего колеса.
 Значения NPSH замерены в лабораторных условиях; для практических нужд рекомендуем увеличить эти значения на 0,5 м.
 Эти показатели действительны для жидкостей плотностью $\rho = 1,0 \text{ кг/дм}^3$ с кинематической вязкостью $\nu = 1 \text{ мм}^2/\text{с}$.

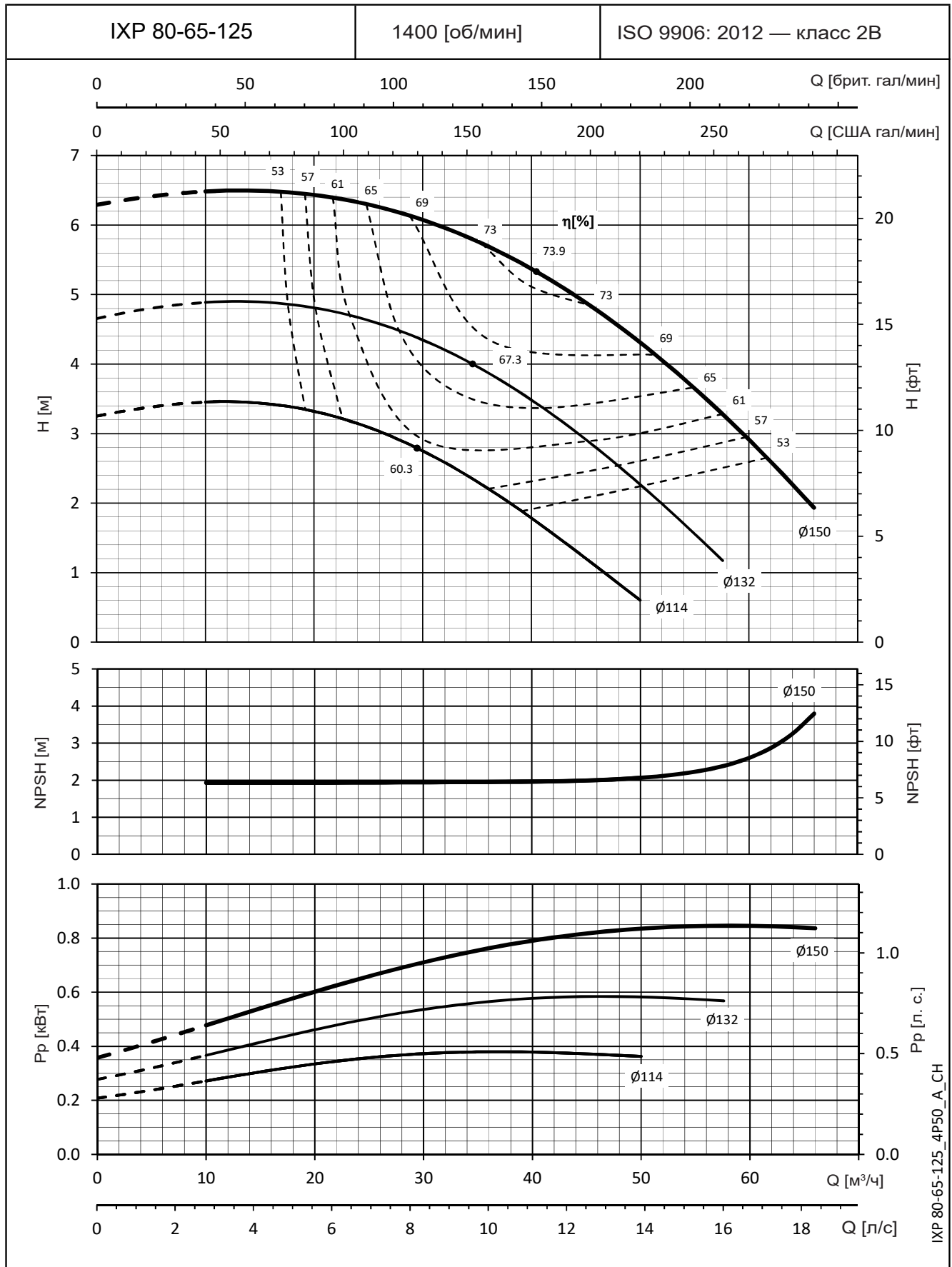
Серия e-IXP
РАБОЧИЕ ХАРАКТЕРИСТИКИ МОДЕЛЕЙ НА 50 Гц, 4-ПОЛЮСНЫХ

Значения допустимого кавитационного запаса (NPSH) одинаковы от максимального до минимального диаметра рабочего колеса.
 Значения NPSH замерены в лабораторных условиях; для практических нужд рекомендуем увеличить эти значения на 0,5 м.
 Эти показатели действительны для жидкостей плотностью $\rho = 1,0 \text{ кг/дм}^3$ с кинематической вязкостью $\nu = 1 \text{ мм}^2/\text{с}$.

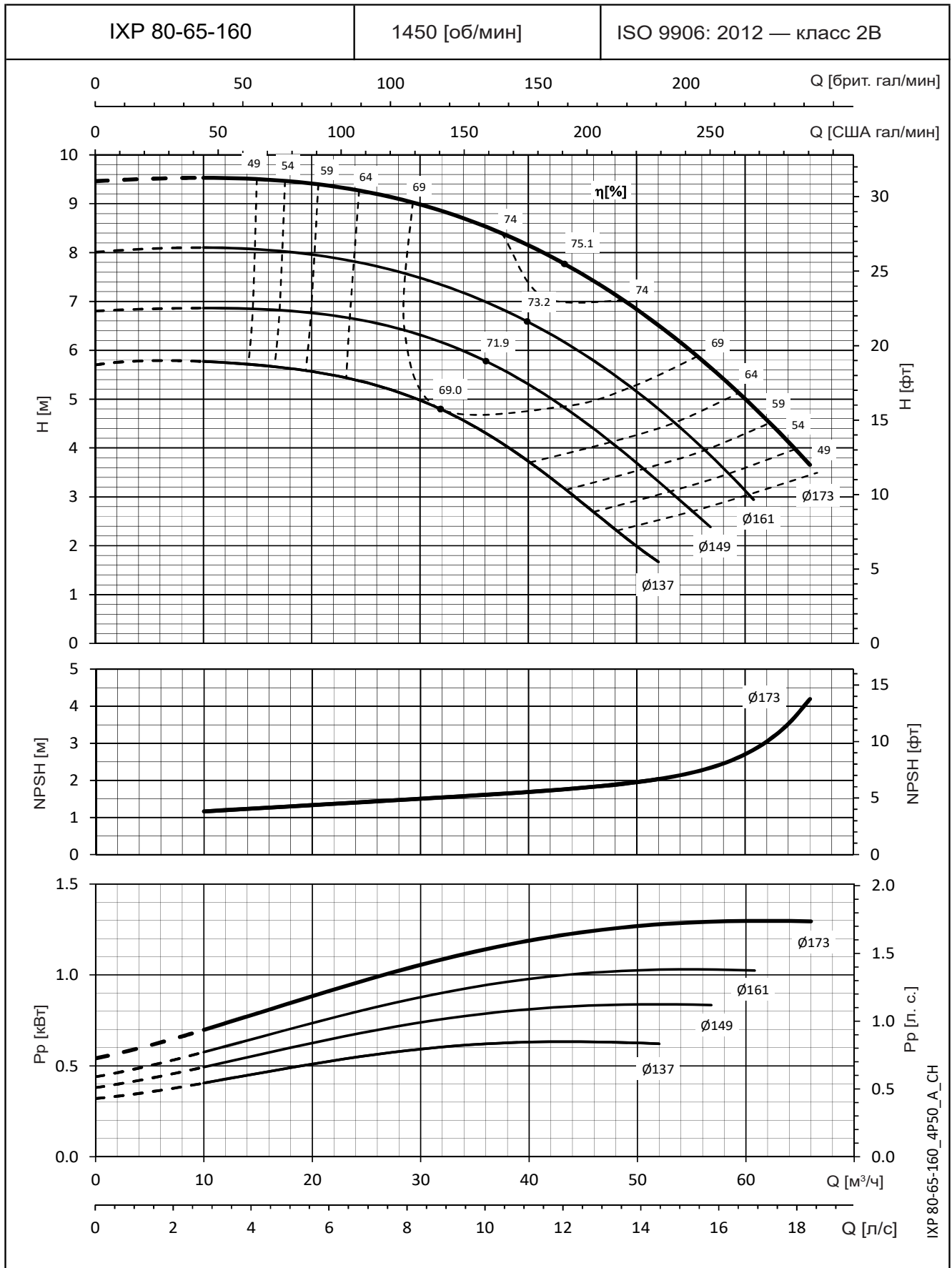
Серия e-IXP
РАБОЧИЕ ХАРАКТЕРИСТИКИ МОДЕЛЕЙ НА 50 Гц, 4-ПОЛЮСНЫХ

Значения допустимого кавитационного запаса (NPSH) одинаковы от максимального до минимального диаметра рабочего колеса.
 Значения NPSH замерены в лабораторных условиях; для практических нужд рекомендуем увеличить эти значения на 0,5 м.
 Эти показатели действительны для жидкостей плотностью $\rho = 1,0 \text{ кг/дм}^3$ с кинематической вязкостью $\nu = 1 \text{ мм}^2/\text{с}$.

Серия e-IXP

РАБОЧИЕ ХАРАКТЕРИСТИКИ МОДЕЛЕЙ НА 50 Гц, 4-ПОЛЮСНЫХ

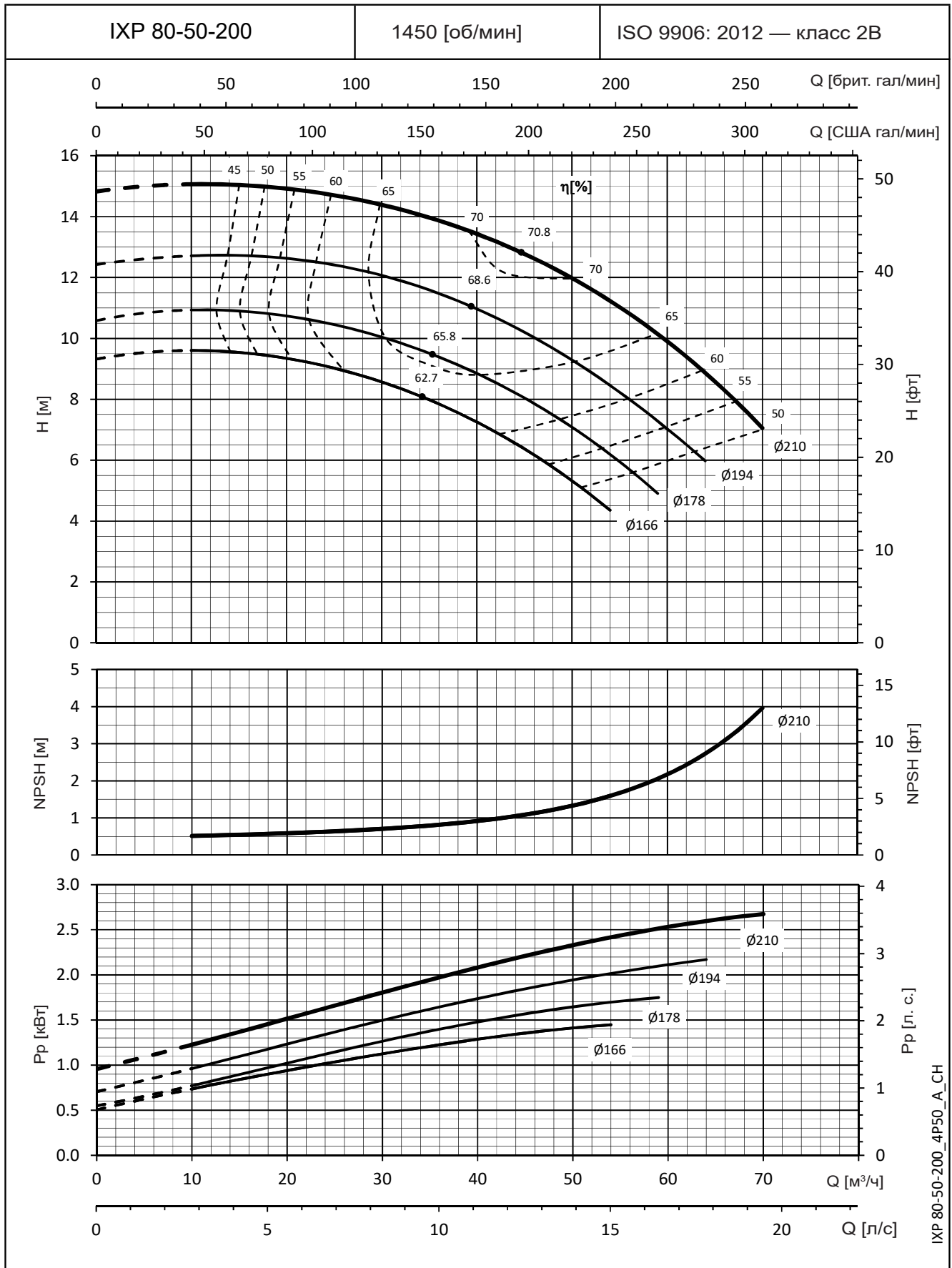

Значения допустимого кавитационного запаса (NPSH) одинаковы от максимального до минимального диаметра рабочего колеса.
 Значения NPSH замерены в лабораторных условиях; для практических нужд рекомендуем увеличить эти значения на 0,5 м.
 Эти показатели действительны для жидкостей плотностью $\rho = 1,0 \text{ кг/дм}^3$ с кинематической вязкостью $\nu = 1 \text{ мм}^2/\text{с}$.

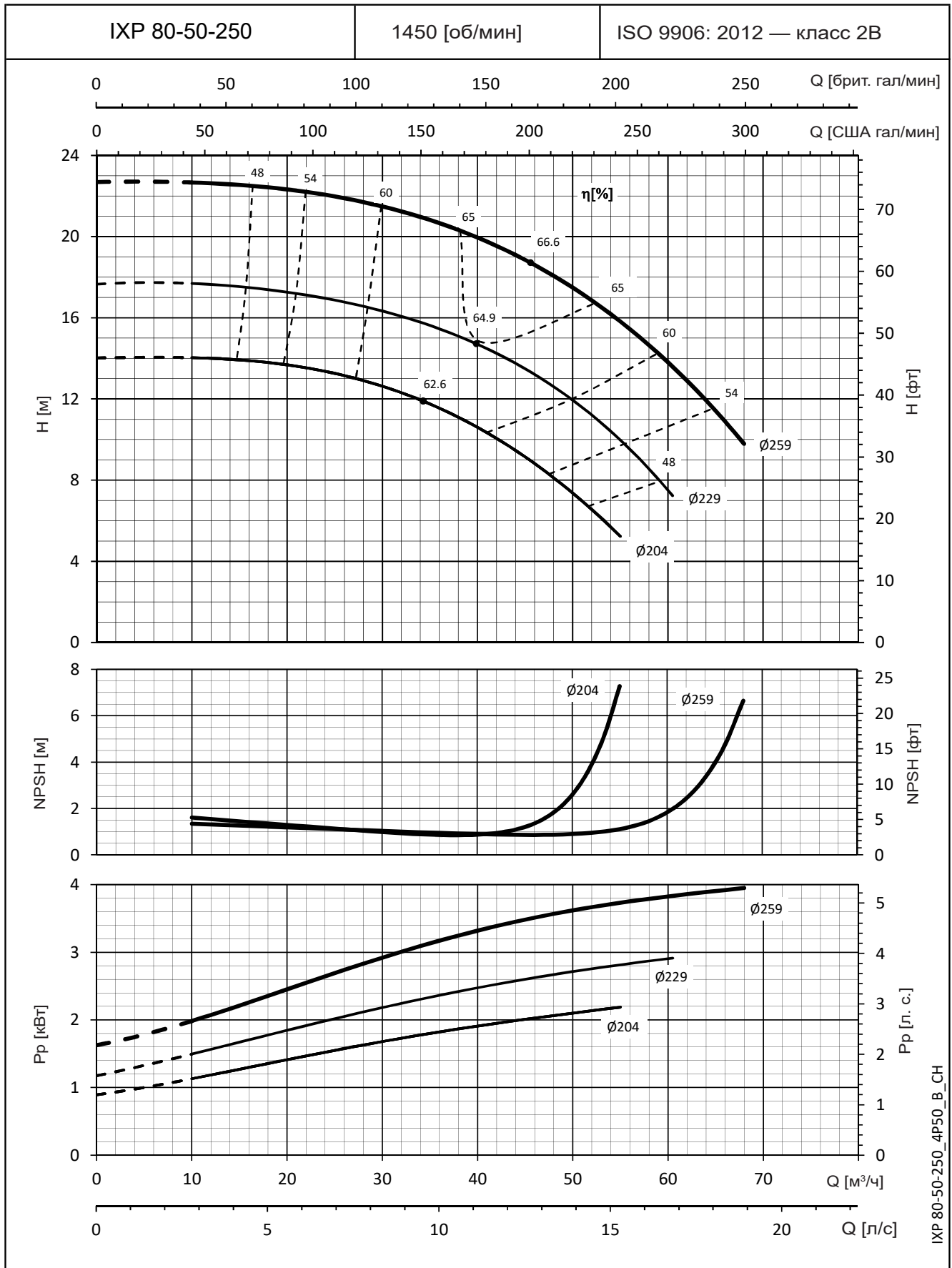
Серия e-IXP
РАБОЧИЕ ХАРАКТЕРИСТИКИ МОДЕЛЕЙ НА 50 Гц, 4-ПОЛЮСНЫХ

Значения NPSH замеры в лабораторных условиях; для практических нужд рекомендуем увеличить эти значения на 0,5 м.
 Эти показатели действительны для жидкостей плотностью $\rho = 1,0 \text{ кг/дм}^3$ с кинематической вязкостью $\nu = 1 \text{ мм}^2/\text{с}$.

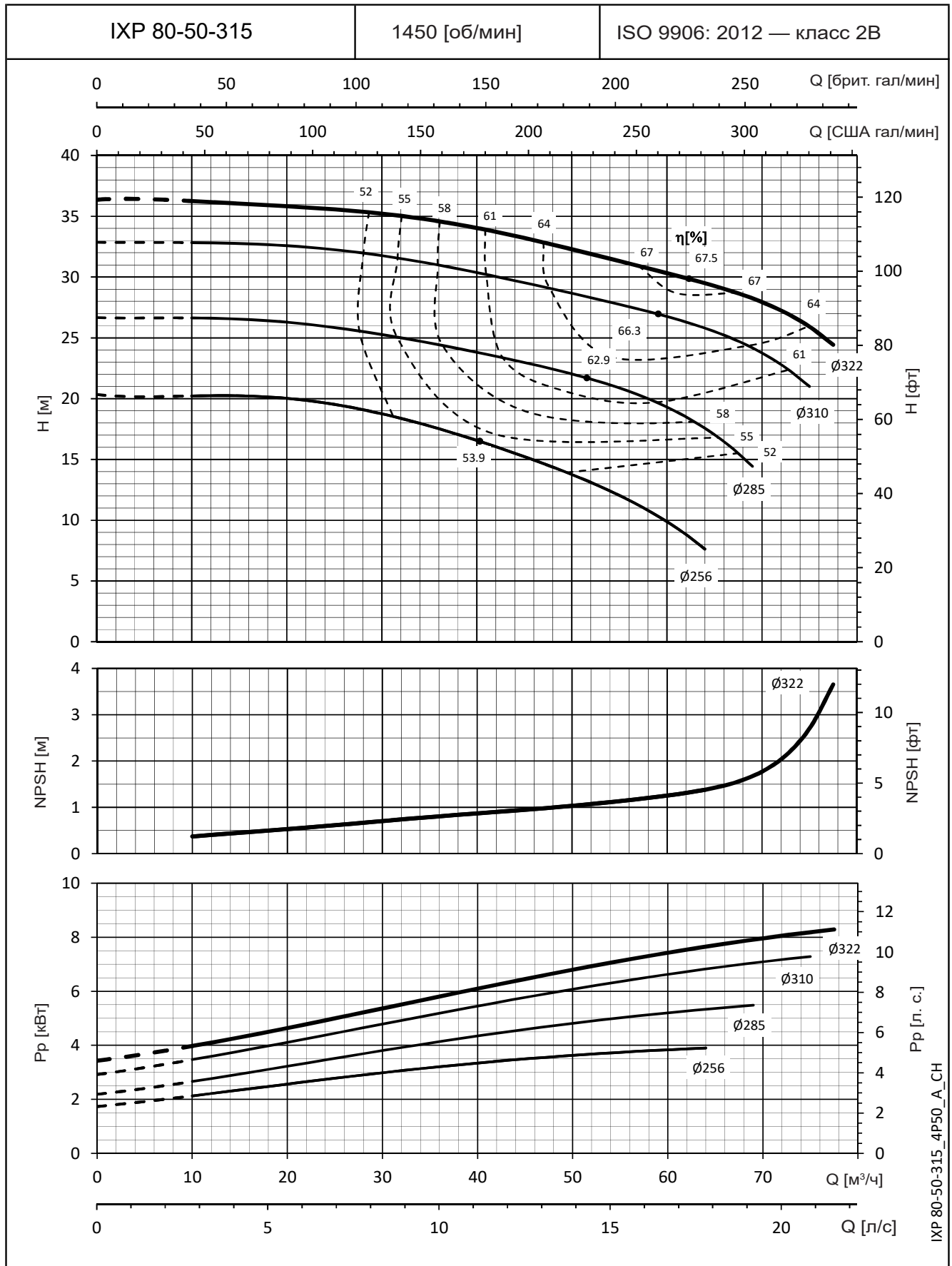
Серия e-IXP
РАБОЧИЕ ХАРАКТЕРИСТИКИ МОДЕЛЕЙ НА 50 Гц, 4-ПОЛЮСНЫХ

Значения допустимого кавитационного запаса (NPSH) одинаковы от максимального до минимального диаметра рабочего колеса.
 Значения NPSH замерены в лабораторных условиях; для практических нужд рекомендуем увеличить эти значения на 0,5 м.
 Эти показатели действительны для жидкостей плотностью $\rho = 1,0 \text{ кг/дм}^3$ с кинематической вязкостью $\nu = 1 \text{ мм}^2/\text{с}$.

Серия e-IXP

РАБОЧИЕ ХАРАКТЕРИСТИКИ МОДЕЛЕЙ НА 50 Гц, 4-ПОЛЮСНЫХ

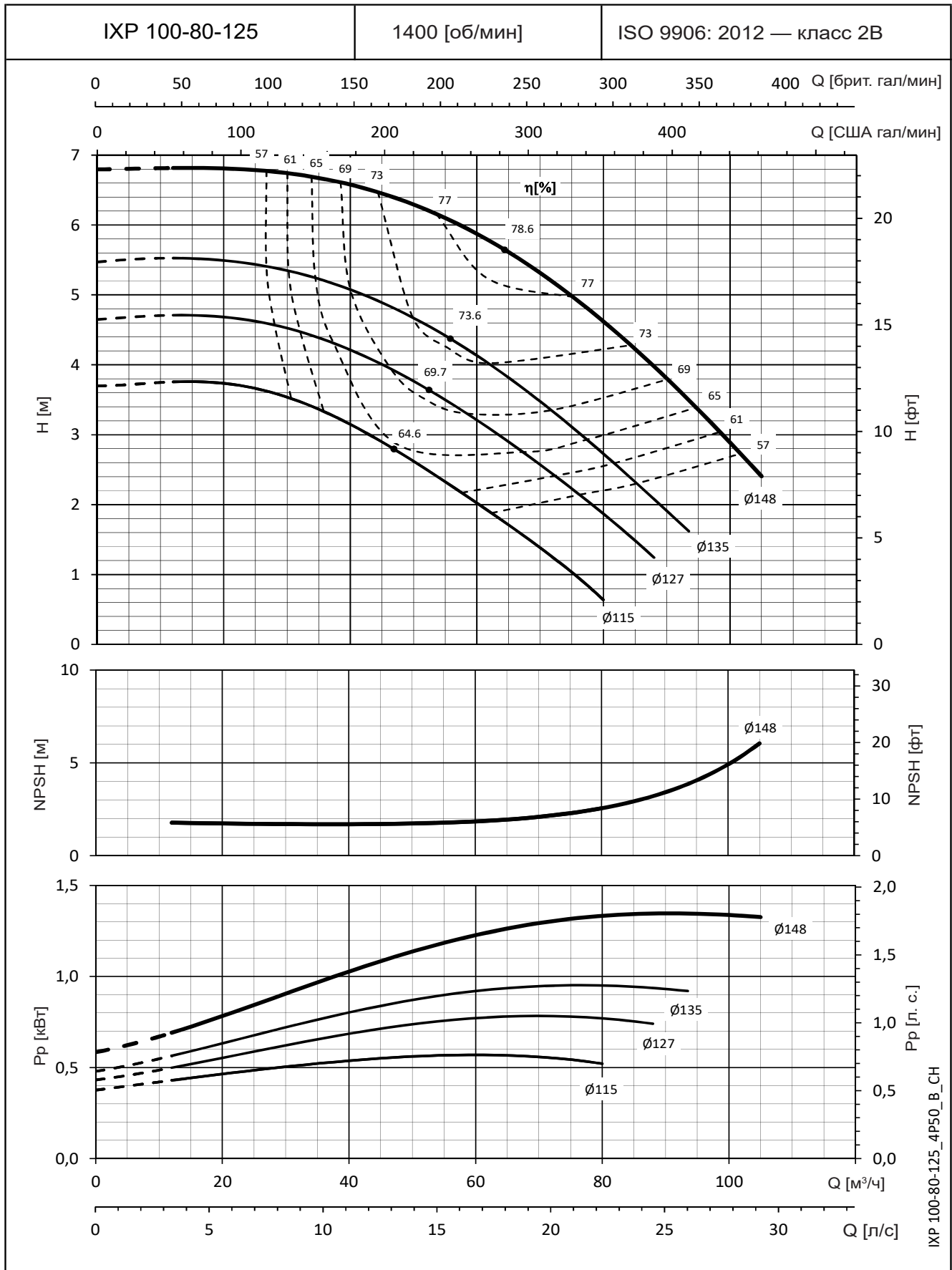

Значения допустимого кавитационного запаса (NPSH) одинаковы от максимального до минимального диаметра рабочего колеса.
 Значения NPSH замерены в лабораторных условиях; для практических нужд рекомендуем увеличить эти значения на 0,5 м.
 Эти показатели действительны для жидкостей плотностью $\rho = 1,0 \text{ кг/дм}^3$ с кинематической вязкостью $\nu = 1 \text{ мм}^2/\text{с}$.

Серия e-IXP

РАБОЧИЕ ХАРАКТЕРИСТИКИ МОДЕЛЕЙ НА 50 Гц, 4-ПОЛЮСНЫХ

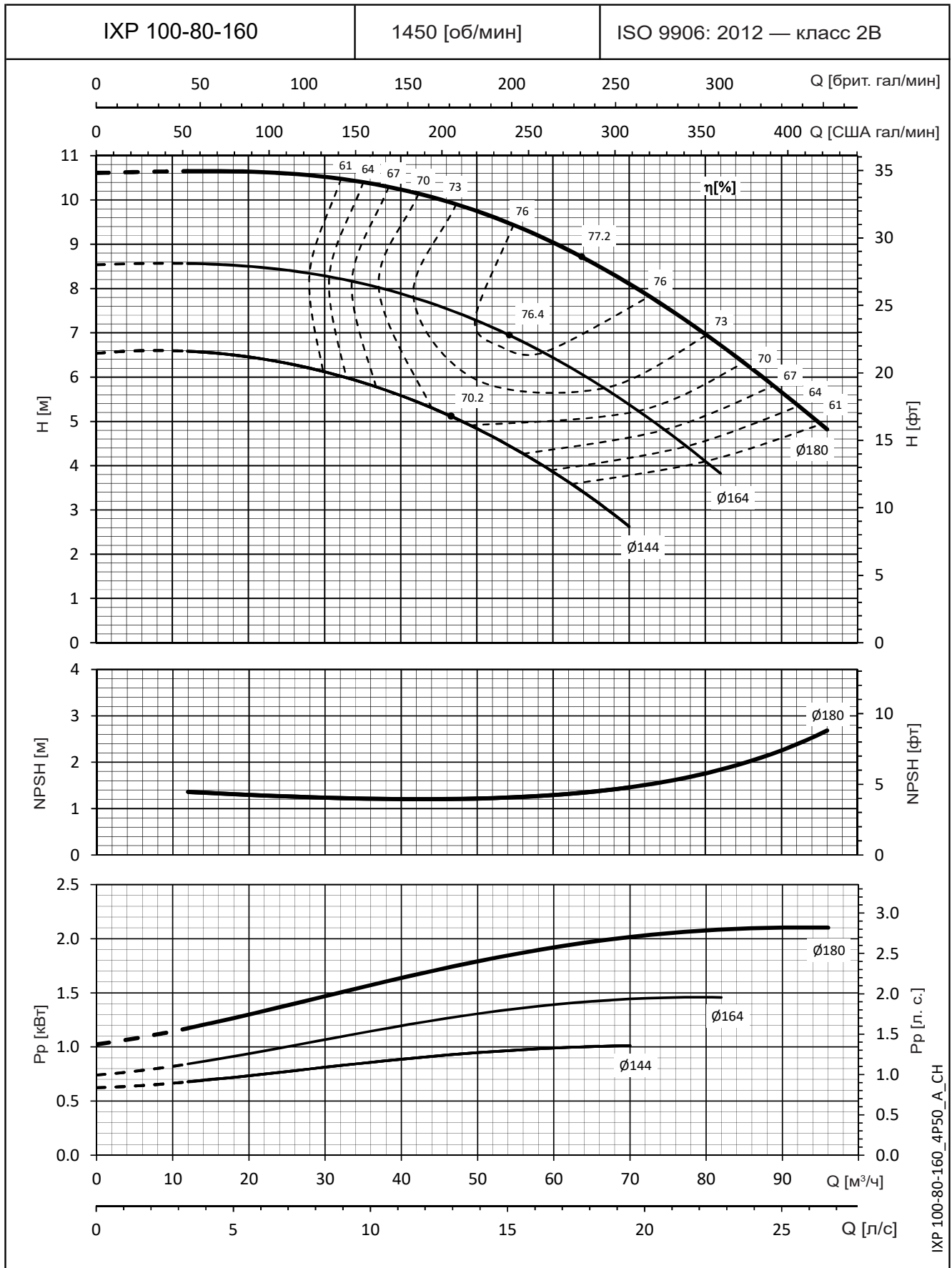

Значения допустимого кавитационного запаса (NPSH) одинаковы от максимального до минимального диаметра рабочего колеса.
 Значения NPSH замерены в лабораторных условиях; для практических нужд рекомендуем увеличить эти значения на 0,5 м.
 Эти показатели действительны для жидкостей плотностью $\rho = 1,0 \text{ кг/дм}^3$ с кинематической вязкостью $\nu = 1 \text{ мм}^2/\text{с}$.

Серия e-IXP

РАБОЧИЕ ХАРАКТЕРИСТИКИ МОДЕЛЕЙ НА 50 Гц, 4-ПОЛЮСНЫХ

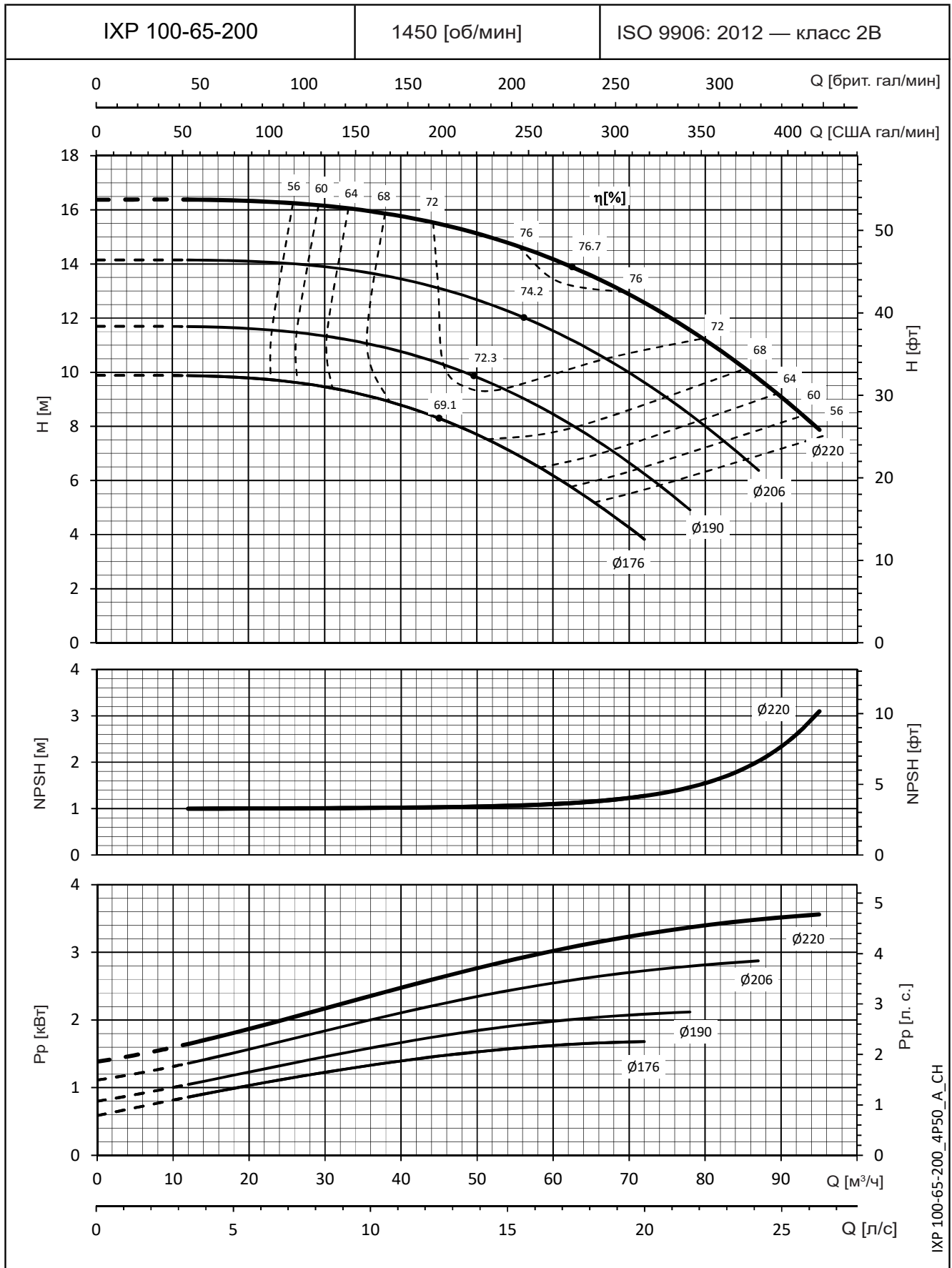

IXP 100-65-200_4P50_A_CH

Значения допустимого кавитационного запаса (NPSH) одинаковы от максимального до минимального диаметра рабочего колеса.
 Значения NPSH замерены в лабораторных условиях; для практических нужд рекомендуем увеличить эти значения на 0,5 м.
 Эти показатели действительны для жидкостей плотностью $\rho = 1,0 \text{ кг/дм}^3$ с кинематической вязкостью $\nu = 1 \text{ мм}^2/\text{с}$.

Серия e-IXP

РАБОЧИЕ ХАРАКТЕРИСТИКИ МОДЕЛЕЙ НА 50 Гц, 4-ПОЛЮСНЫХ

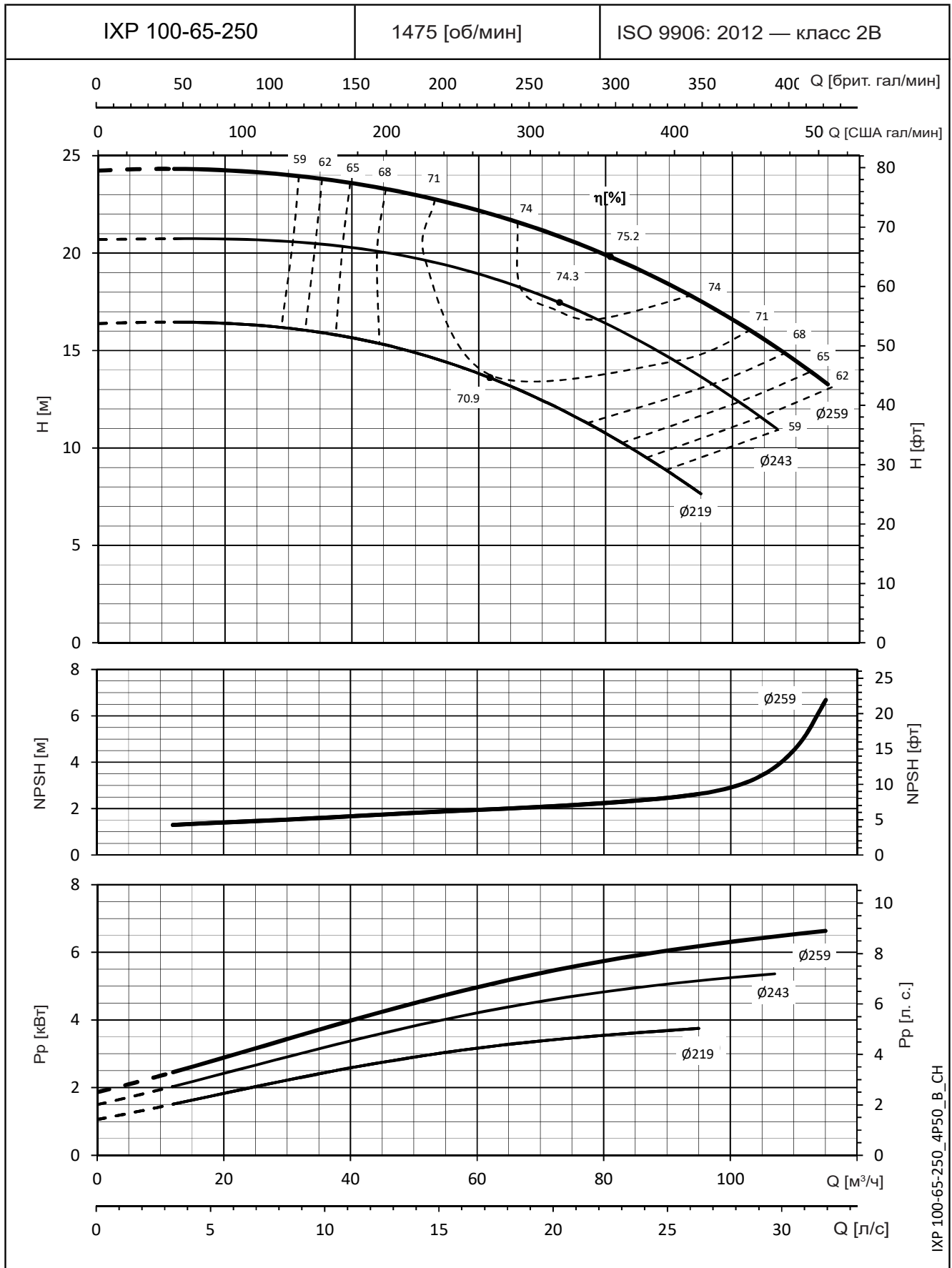

Значения допустимого кавитационного запаса (NPSH) одинаковы от максимального до минимального диаметра рабочего колеса.
 Значения NPSH замерены в лабораторных условиях; для практических нужд рекомендуем увеличить эти значения на 0,5 м.
 Эти показатели действительны для жидкостей плотностью $\rho = 1,0 \text{ кг/дм}^3$ с кинематической вязкостью $\nu = 1 \text{ мм}^2/\text{с}$.

Серия e-IXP

РАБОЧИЕ ХАРАКТЕРИСТИКИ МОДЕЛЕЙ НА 50 Гц, 4-ПОЛЮСНЫХ

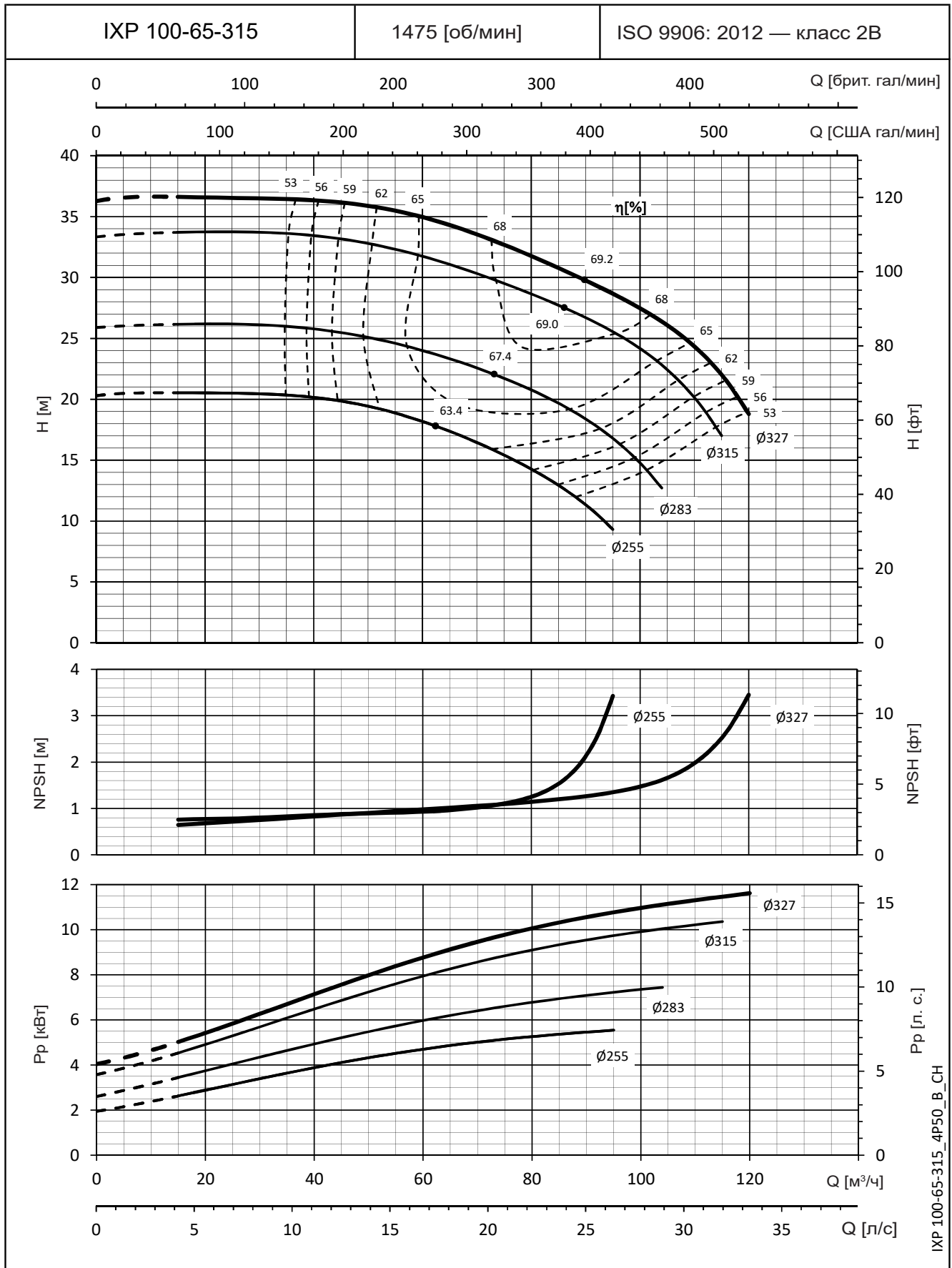

Значения NPSH замерены в лабораторных условиях; для практических нужд рекомендуем увеличить эти значения на 0,5 м. Эти показатели действительны для жидкостей плотностью $\rho = 1,0 \text{ кг/дм}^3$ с кинематической вязкостью $\nu = 1 \text{ мм}^2/\text{с}$.

Серия e-IXP

РАБОЧИЕ ХАРАКТЕРИСТИКИ МОДЕЛЕЙ НА 50 Гц, 4-ПОЛЮСНЫХ

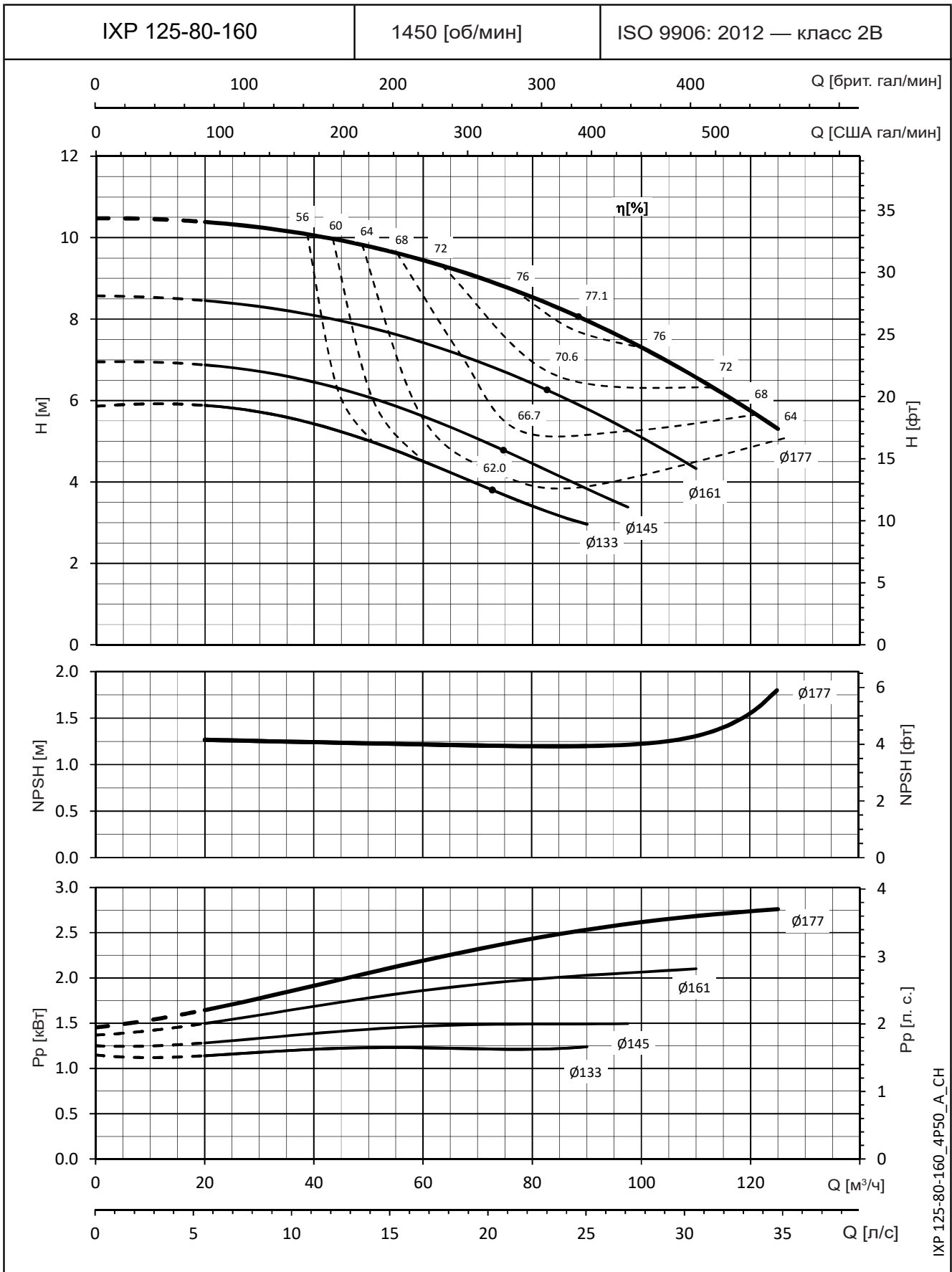

Значения допустимого кавитационного запаса (NPSH) одинаковы от максимального до минимального диаметра рабочего колеса.
 Значения NPSH замерены в лабораторных условиях; для практических нужд рекомендуем увеличить эти значения на 0,5 м.
 Эти показатели действительны для жидкостей плотностью $\rho = 1,0 \text{ кг/дм}^3$ с кинематической вязкостью $\nu = 1 \text{ мм}^2/\text{с}$.

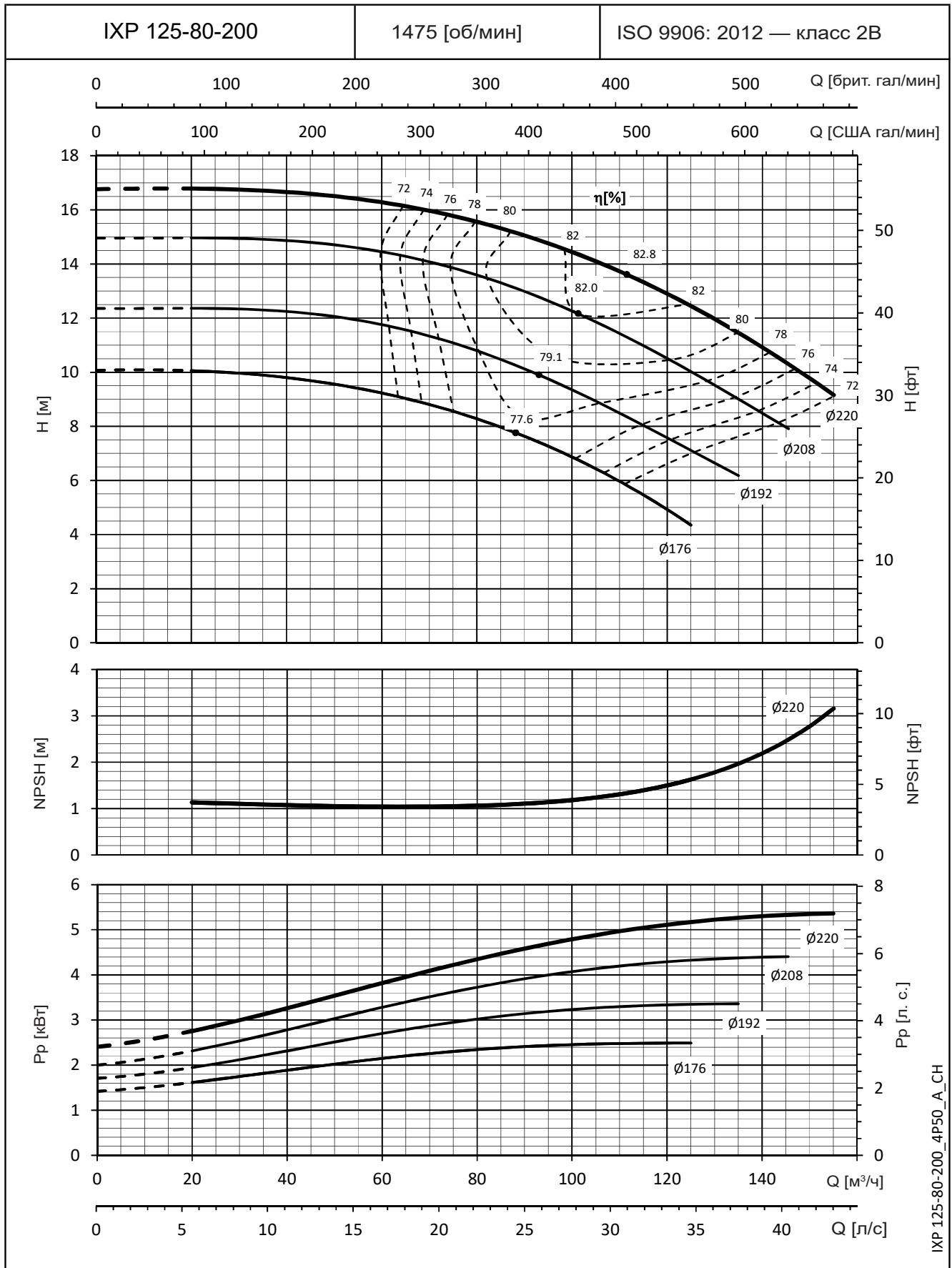
Серия e-IXP
РАБОЧИЕ ХАРАКТЕРИСТИКИ МОДЕЛЕЙ НА 50 Гц, 4-ПОЛЮСНЫХ

IXP 125-80-200_4P50_A_CH

Значения допустимого кавитационного запаса (NPSH) одинаковы от максимального до минимального диаметра рабочего колеса.
 Значения NPSH замерены в лабораторных условиях; для практических нужд рекомендуем увеличить эти значения на 0,5 м.
 Эти показатели действительны для жидкостей плотностью $\rho = 1,0 \text{ кг/дм}^3$ с кинематической вязкостью $\nu = 1 \text{ мм}^2/\text{с}$.

Серия e-IXP

РАБОЧИЕ ХАРАКТЕРИСТИКИ МОДЕЛЕЙ НА 50 Гц, 4-ПОЛЮСНЫХ

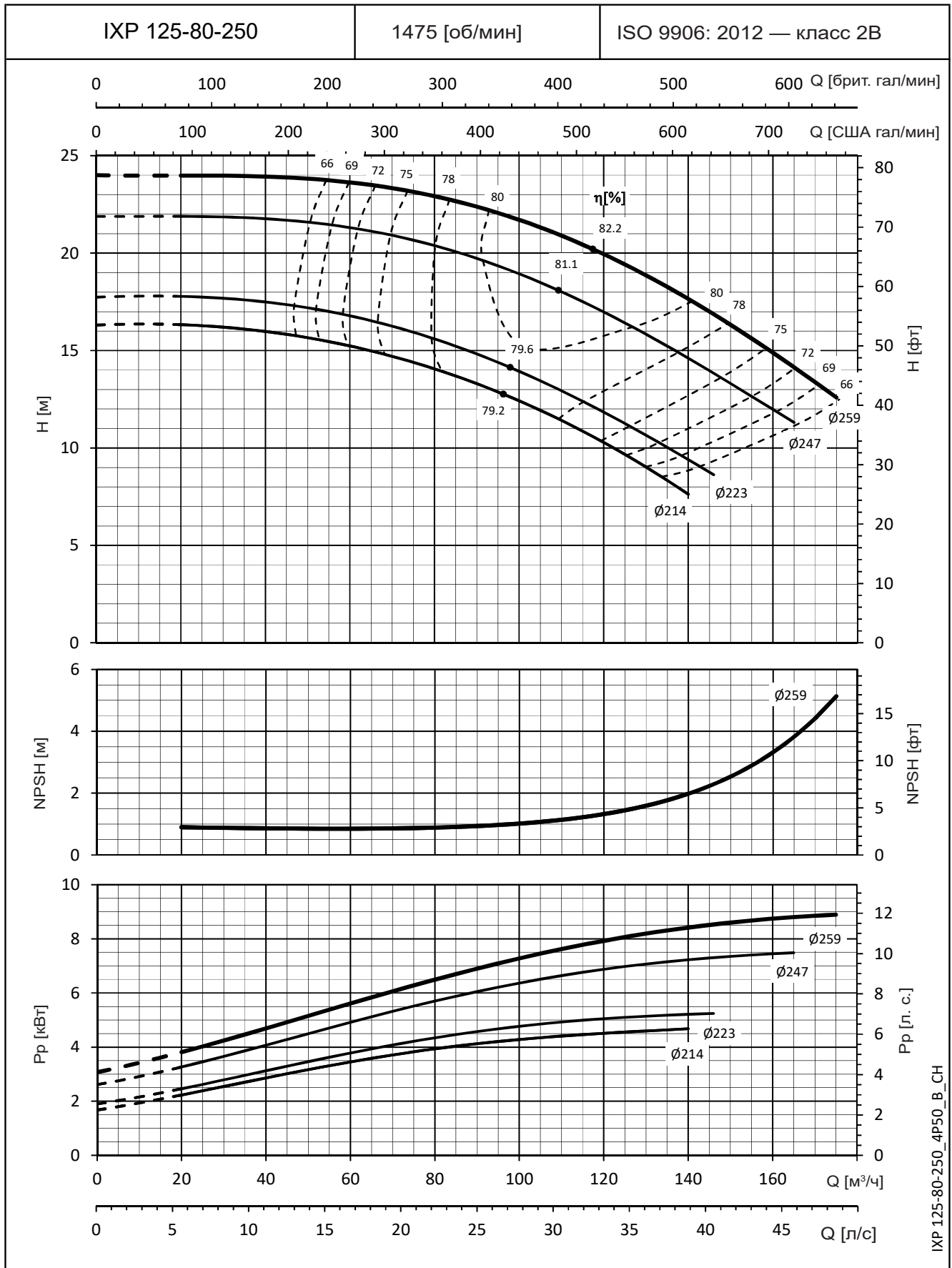

Значения допустимого кавитационного запаса (NPSH) одинаковы от максимального до минимального диаметра рабочего колеса.
 Значения NPSH замерены в лабораторных условиях; для практических нужд рекомендуем увеличить эти значения на 0,5 м.
 Эти показатели действительны для жидкостей плотностью $\rho = 1,0 \text{ кг/дм}^3$ с кинематической вязкостью $\nu = 1 \text{ мм}^2/\text{с}$.

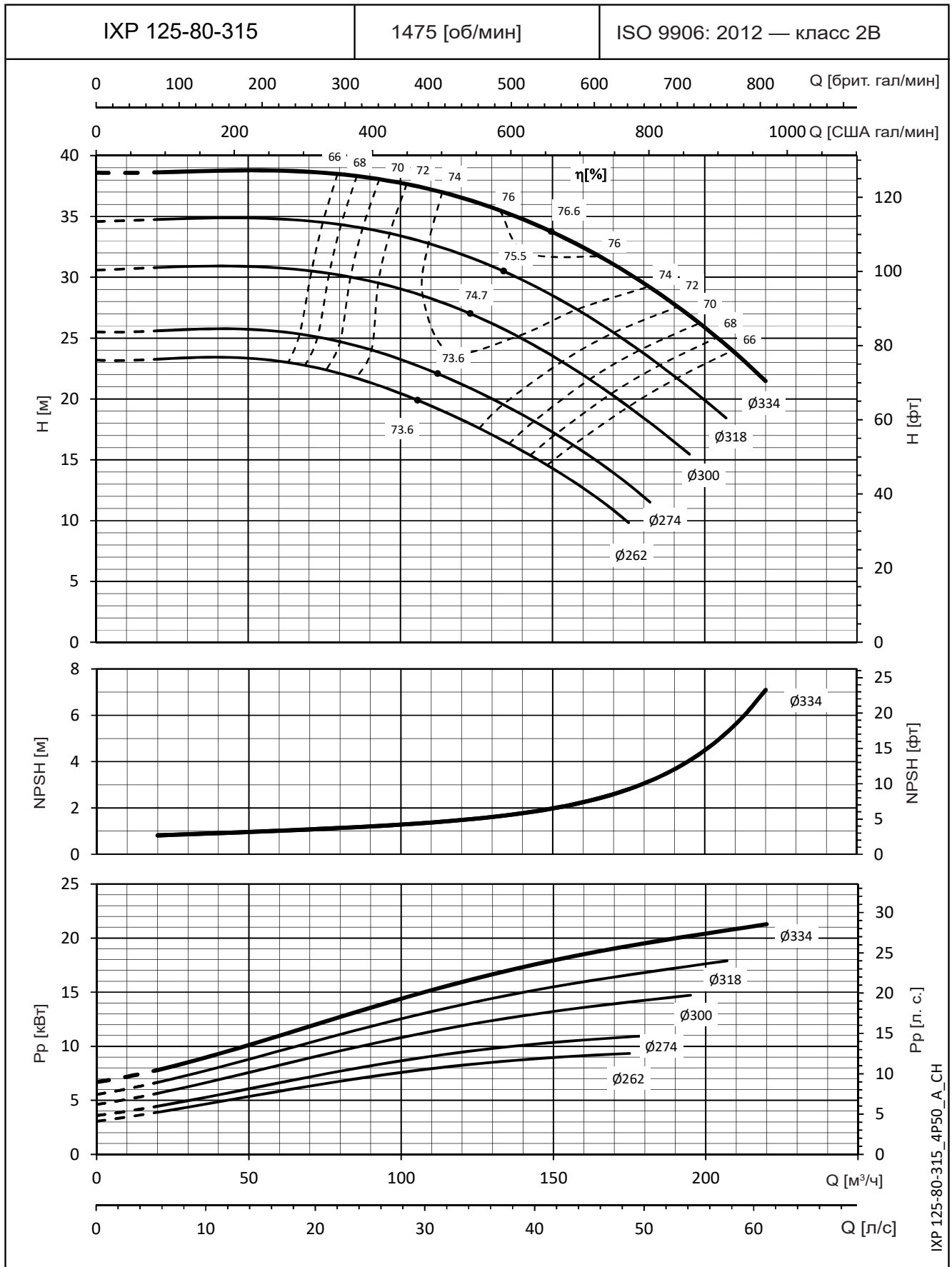
Серия e-IXP
РАБОЧИЕ ХАРАКТЕРИСТИКИ МОДЕЛЕЙ НА 50 Гц, 4-ПОЛЮСНЫХ

IXP 125-80-315_4P50_A_CH

Значения допустимого кавитационного запаса (NPSH) одинаковы от максимального до минимального диаметра рабочего колеса.
 Значения NPSH замерены в лабораторных условиях; для практических нужд рекомендуем увеличить эти значения на 0,5 м.
 Эти показатели действительны для жидкостей плотностью $\rho = 1,0 \text{ кг/дм}^3$ с кинематической вязкостью $\nu = 1 \text{ мм}^2/\text{с}$.

Серия e-IXP

РАБОЧИЕ ХАРАКТЕРИСТИКИ МОДЕЛЕЙ НА 50 Гц, 4-ПОЛЮСНЫХ

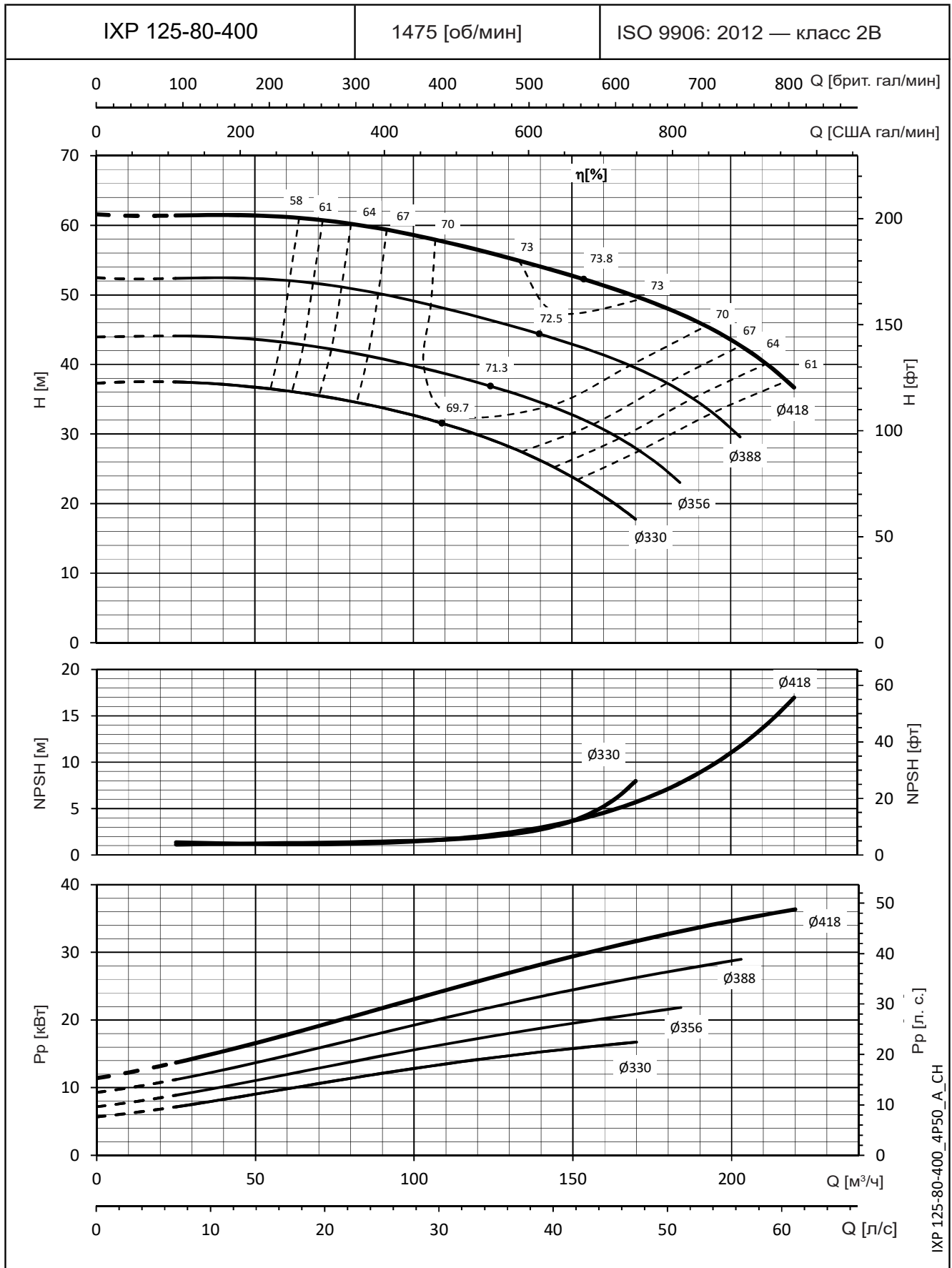

Значения NPSH замерены в лабораторных условиях; для практических нужд рекомендуем увеличить эти значения на 0,5 м. Эти показатели действительны для жидкостей плотностью $\rho = 1,0 \text{ кг/дм}^3$ с кинематической вязкостью $\nu = 1 \text{ мм}^2/\text{с}$.

Серия e-IXP

РАБОЧИЕ ХАРАКТЕРИСТИКИ МОДЕЛЕЙ НА 50 Гц, 4-ПОЛЮСНЫХ

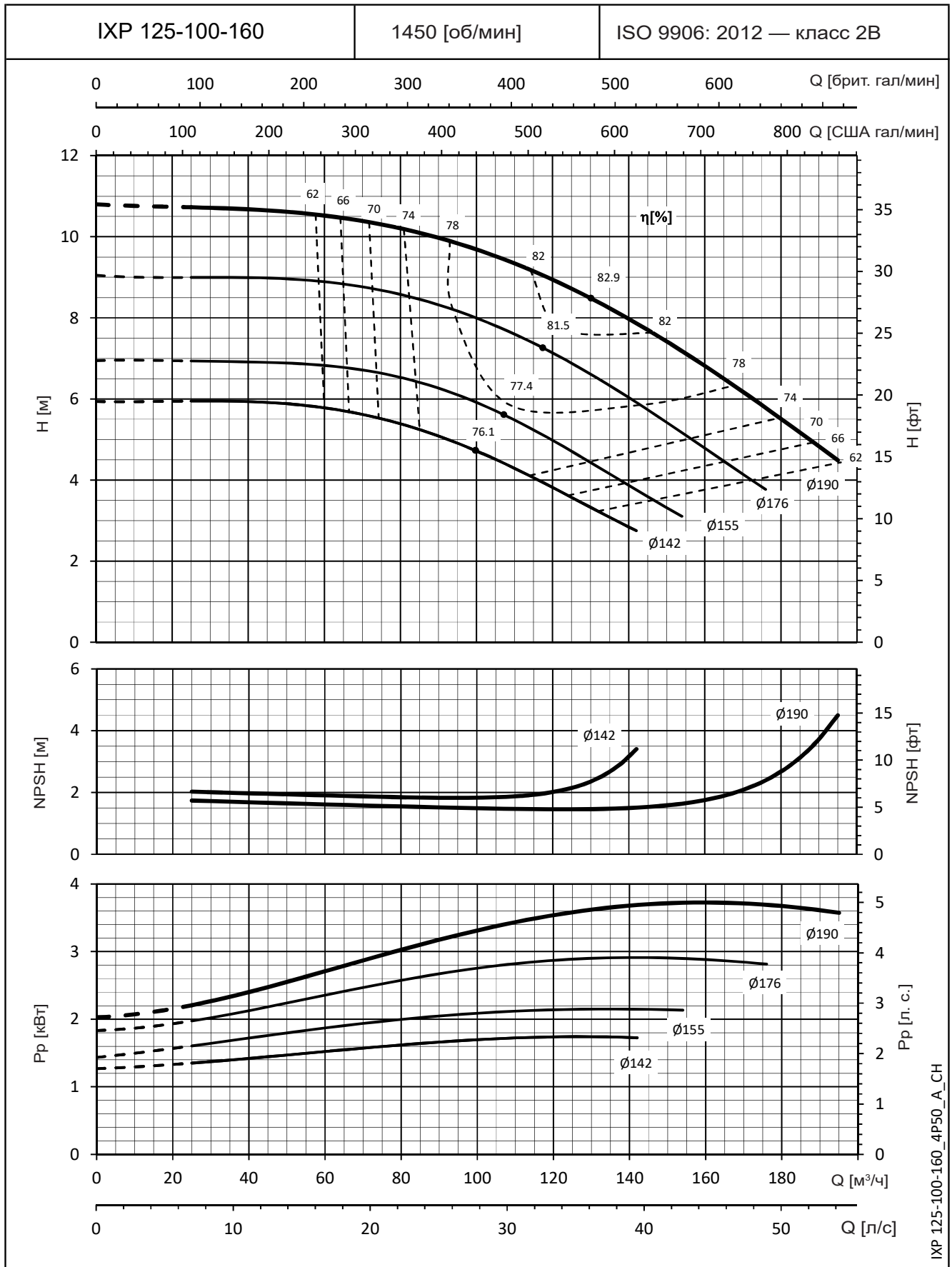

IXP 125-100-160_4P50_A_CH

Значения NPSH замерены в лабораторных условиях; для практических нужд рекомендуем увеличить эти значения на 0,5 м. Эти показатели действительны для жидкостей плотностью $\rho = 1,0 \text{ кг/дм}^3$ с кинематической вязкостью $\nu = 1 \text{ мм}^2/\text{с}$.

Серия e-IXP

РАБОЧИЕ ХАРАКТЕРИСТИКИ МОДЕЛЕЙ НА 50 Гц, 4-ПОЛЮСНЫХ

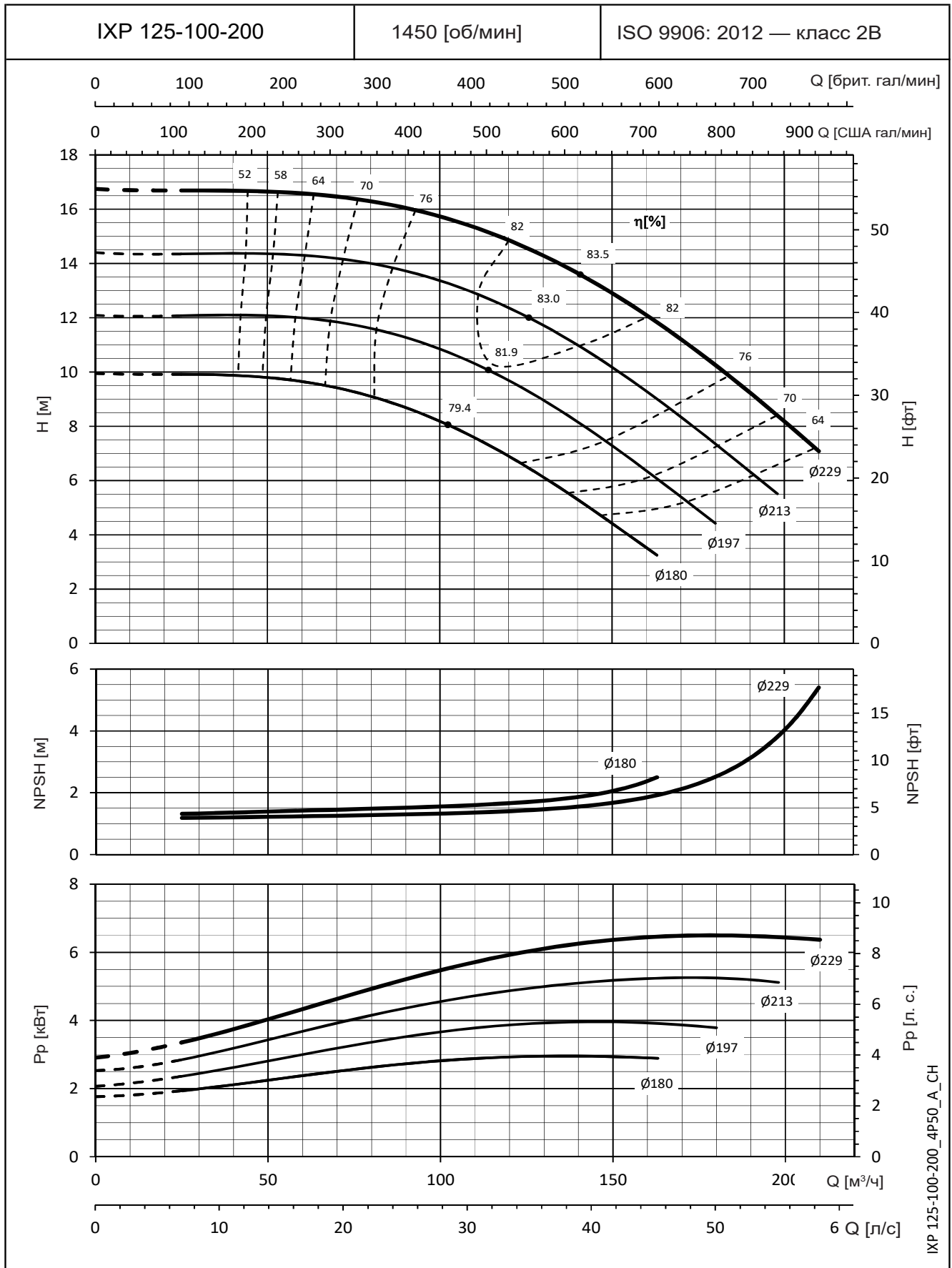

Значения NPSH замерены в лабораторных условиях; для практических нужд рекомендуем увеличить эти значения на 0,5 м.
 Эти показатели действительны для жидкостей плотностью $\rho = 1,0 \text{ кг/дм}^3$ с кинематической вязкостью $\nu = 1 \text{ мм}^2/\text{с}$.

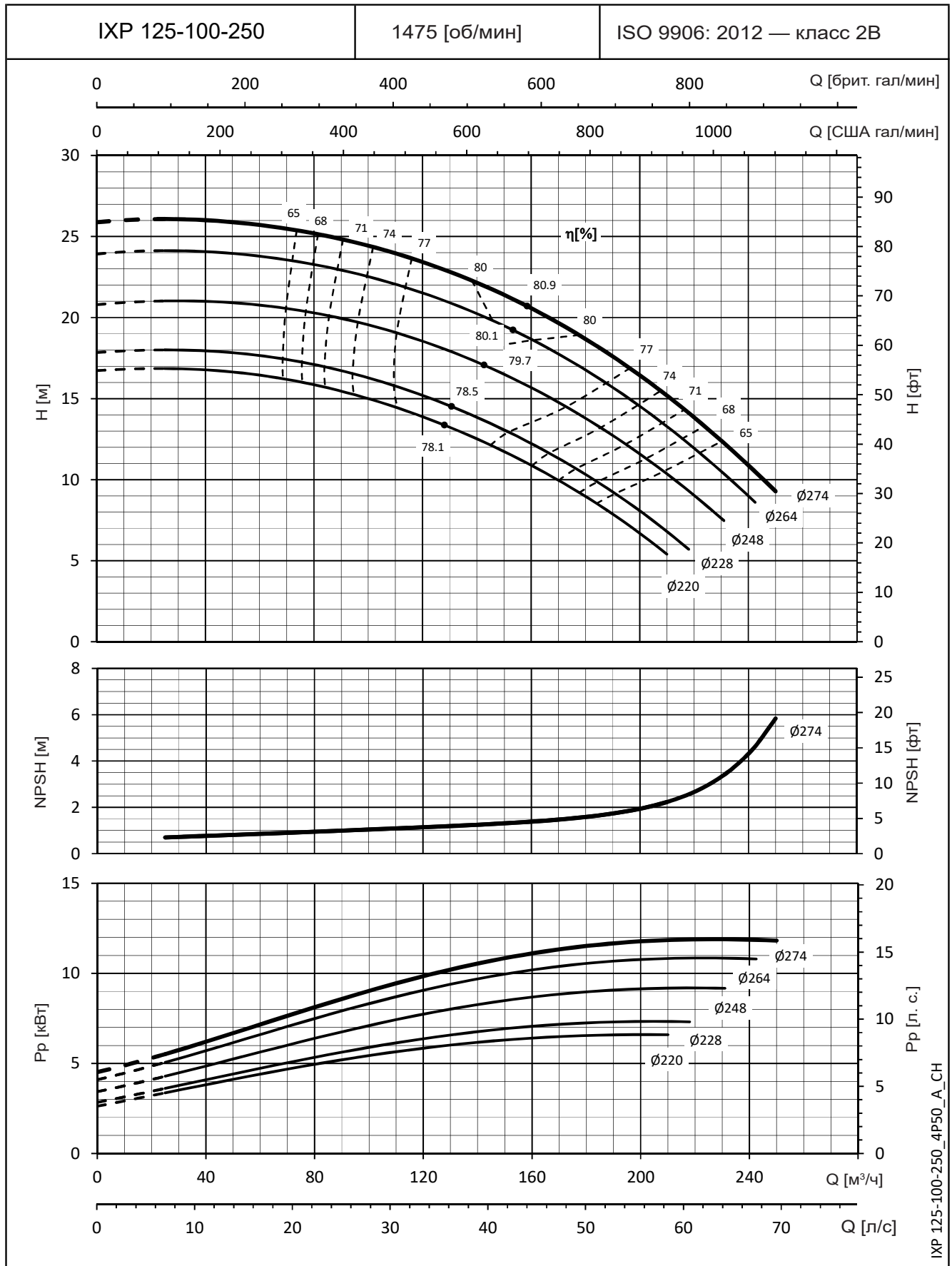
Серия e-IXP
РАБОЧИЕ ХАРАКТЕРИСТИКИ МОДЕЛЕЙ НА 50 Гц, 4-ПОЛЮСНЫХ

IXP 125-100-250_4P50_A_CH

Значения допустимого кавитационного запаса (NPSH) одинаковы от максимального до минимального диаметра рабочего колеса.
 Значения NPSH замерены в лабораторных условиях; для практических нужд рекомендуем увеличить эти значения на 0,5 м.
 Эти показатели действительны для жидкостей плотностью $\rho = 1,0 \text{ кг/дм}^3$ с кинематической вязкостью $\nu = 1 \text{ мм}^2/\text{с}$.

Серия e-IXP

РАБОЧИЕ ХАРАКТЕРИСТИКИ МОДЕЛЕЙ НА 50 Гц, 4-ПОЛЮСНЫХ

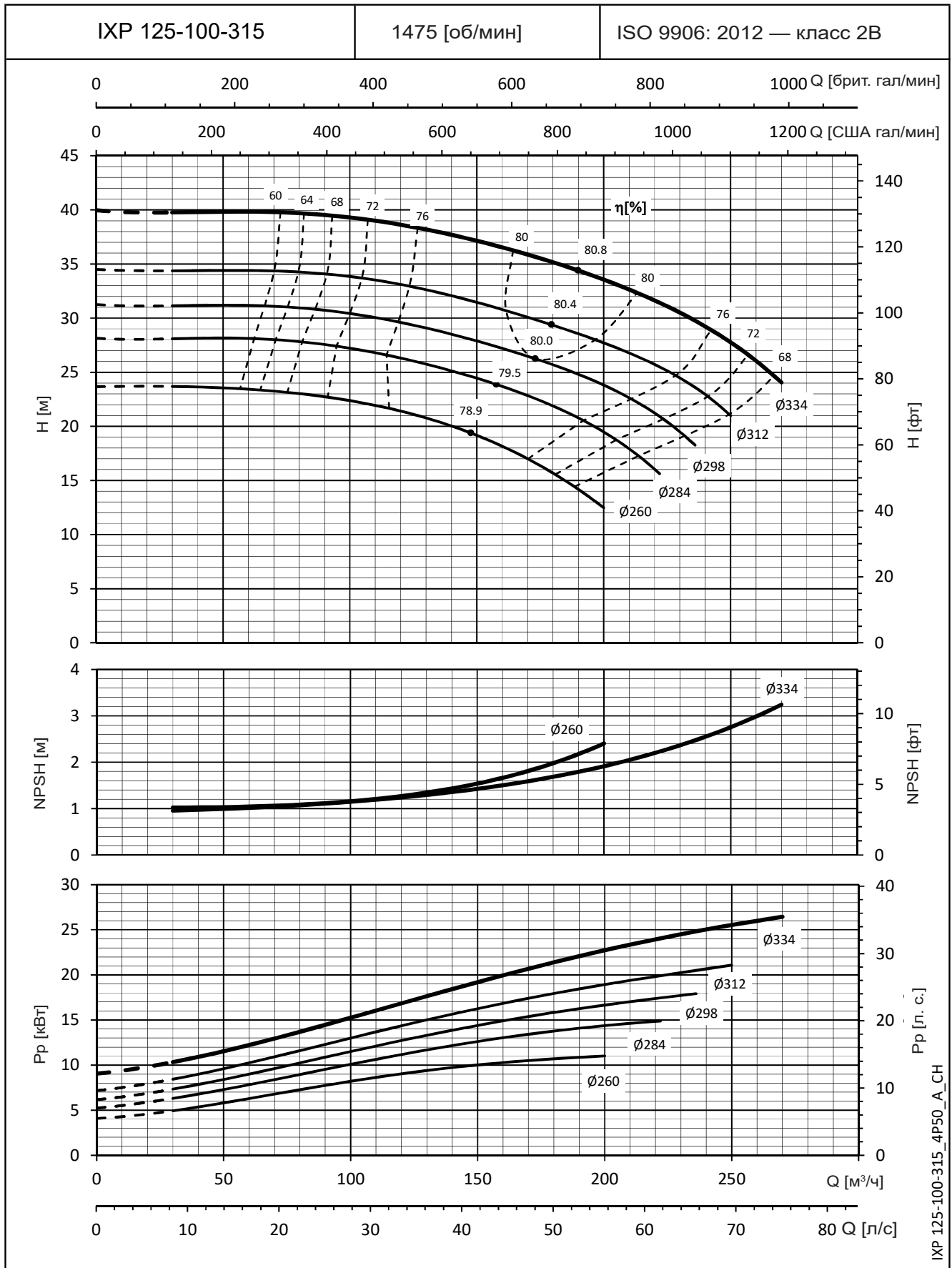

Значения NPSH замерены в лабораторных условиях; для практических нужд рекомендуем увеличить эти значения на 0,5 м.
 Эти показатели действительны для жидкостей плотностью $\rho = 1,0 \text{ кг/дм}^3$ с кинематической вязкостью $\nu = 1 \text{ мм}^2/\text{с}$.

Серия e-IXP

РАБОЧИЕ ХАРАКТЕРИСТИКИ МОДЕЛЕЙ НА 50 Гц, 4-ПОЛЮСНЫХ

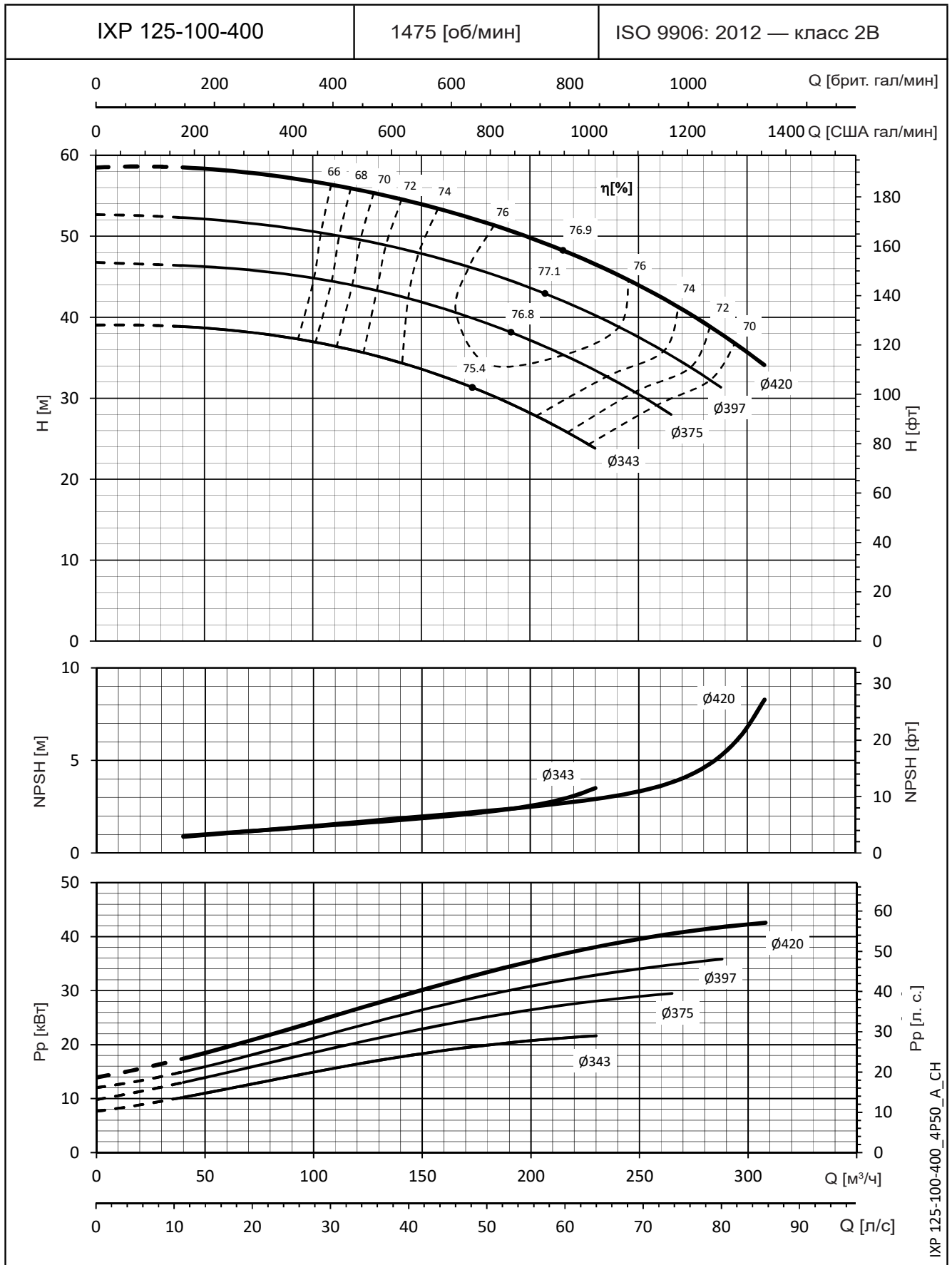

Значения NPSH замерены в лабораторных условиях; для практических нужд рекомендуем увеличить эти значения на 0,5 м.
 Эти показатели действительны для жидкостей плотностью $\rho = 1,0 \text{ кг/дм}^3$ с кинематической вязкостью $\nu = 1 \text{ мм}^2/\text{с}$.

Серия e-IXP

РАБОЧИЕ ХАРАКТЕРИСТИКИ МОДЕЛЕЙ НА 50 Гц, 4-ПОЛЮСНЫХ

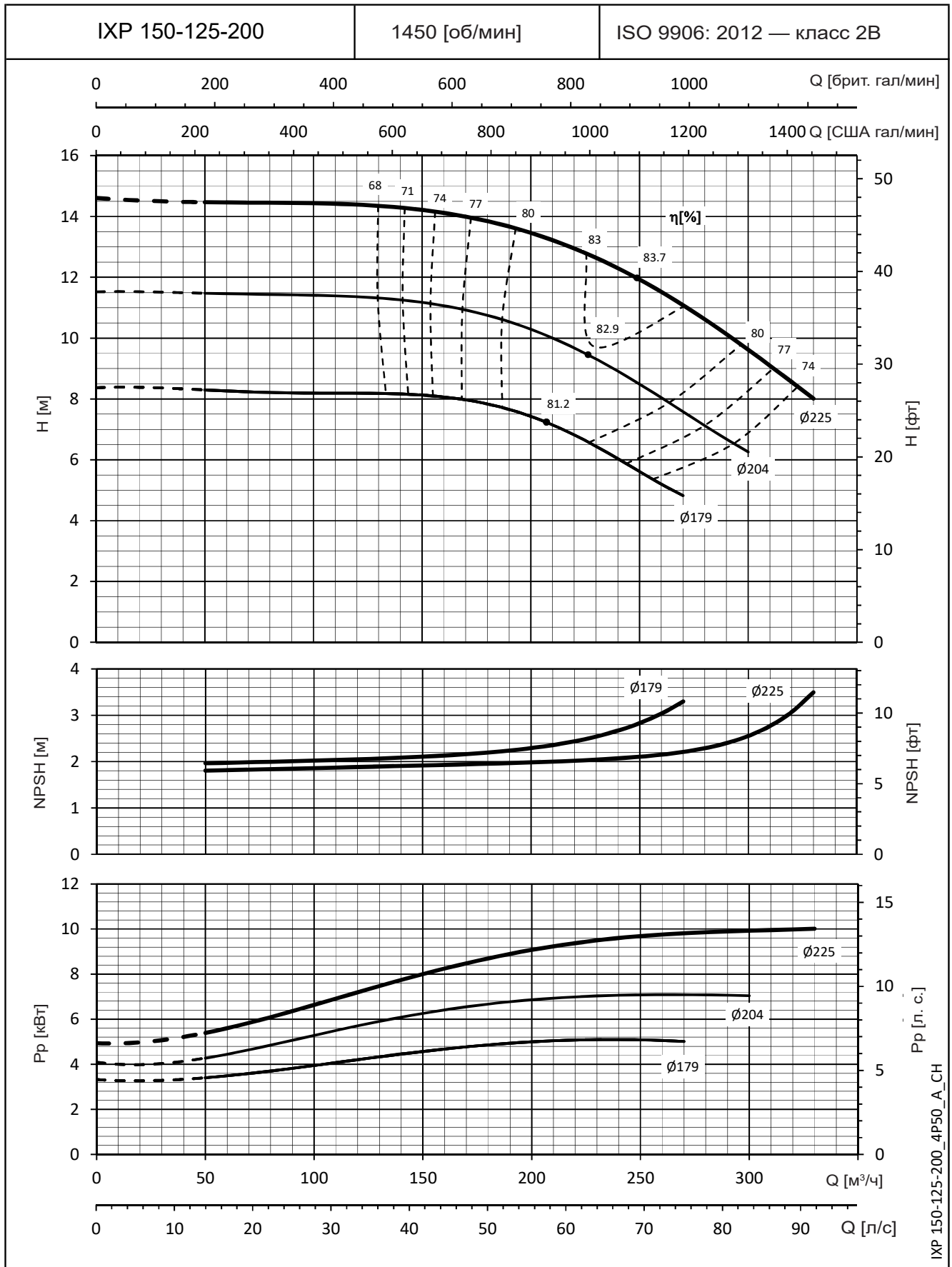

IXP 150-125-200_4P50_A_CH

Значения NPSH замерены в лабораторных условиях; для практических нужд рекомендуем увеличить эти значения на 0,5 м. Эти показатели действительны для жидкостей плотностью $\rho = 1,0 \text{ кг/дм}^3$ с кинематической вязкостью $\nu = 1 \text{ мм}^2/\text{с}$.

Серия e-IXP

РАБОЧИЕ ХАРАКТЕРИСТИКИ МОДЕЛЕЙ НА 50 Гц, 4-ПОЛЮСНЫХ

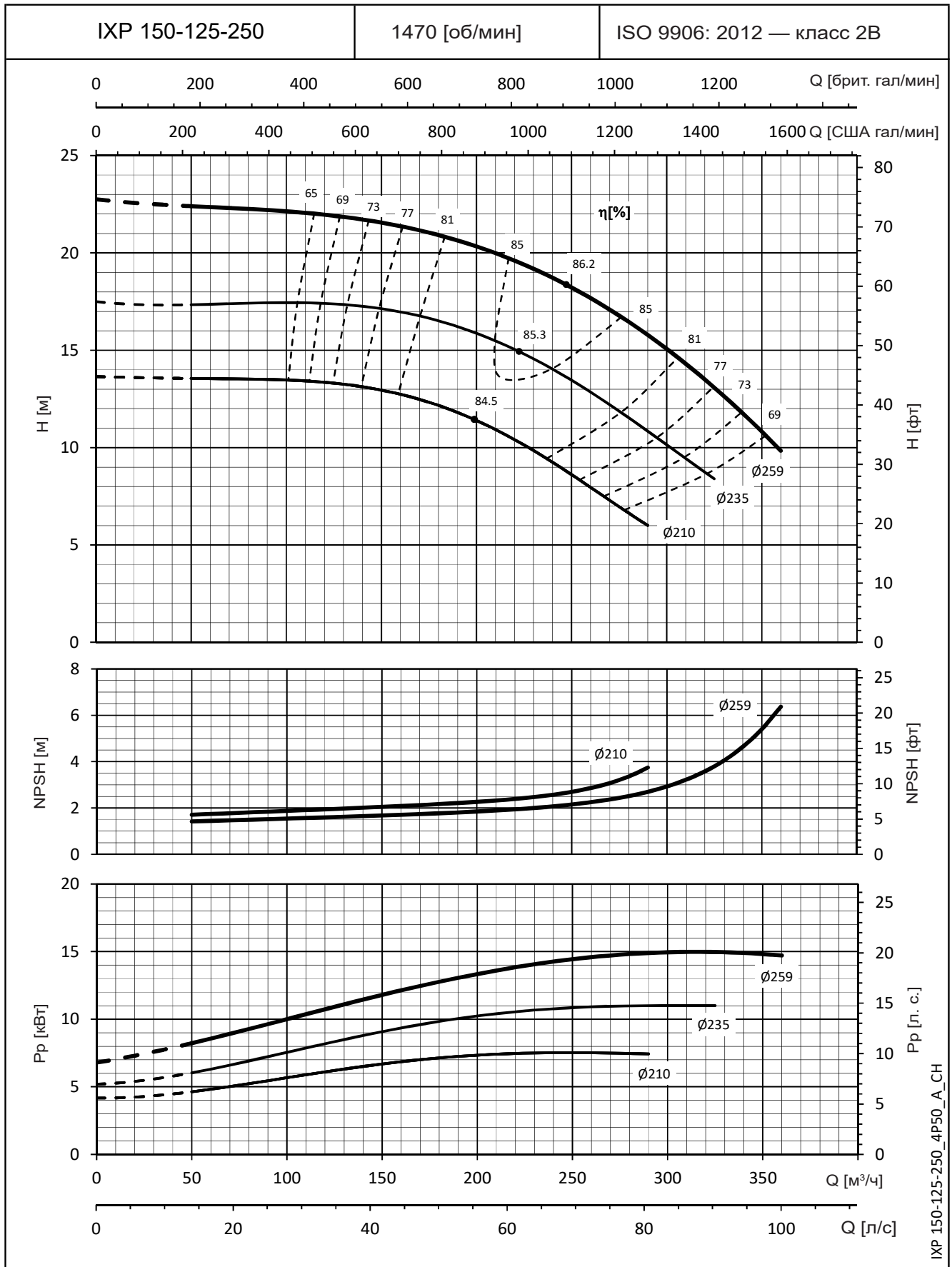

Значения NPSH замерены в лабораторных условиях; для практических нужд рекомендуем увеличить эти значения на 0,5 м.
 Эти показатели действительны для жидкостей плотностью $\rho = 1,0 \text{ кг/дм}^3$ с кинематической вязкостью $\nu = 1 \text{ мм}^2/\text{с}$.

Серия e-IXP

РАБОЧИЕ ХАРАКТЕРИСТИКИ МОДЕЛЕЙ НА 50 Гц, 4-ПОЛЮСНЫХ

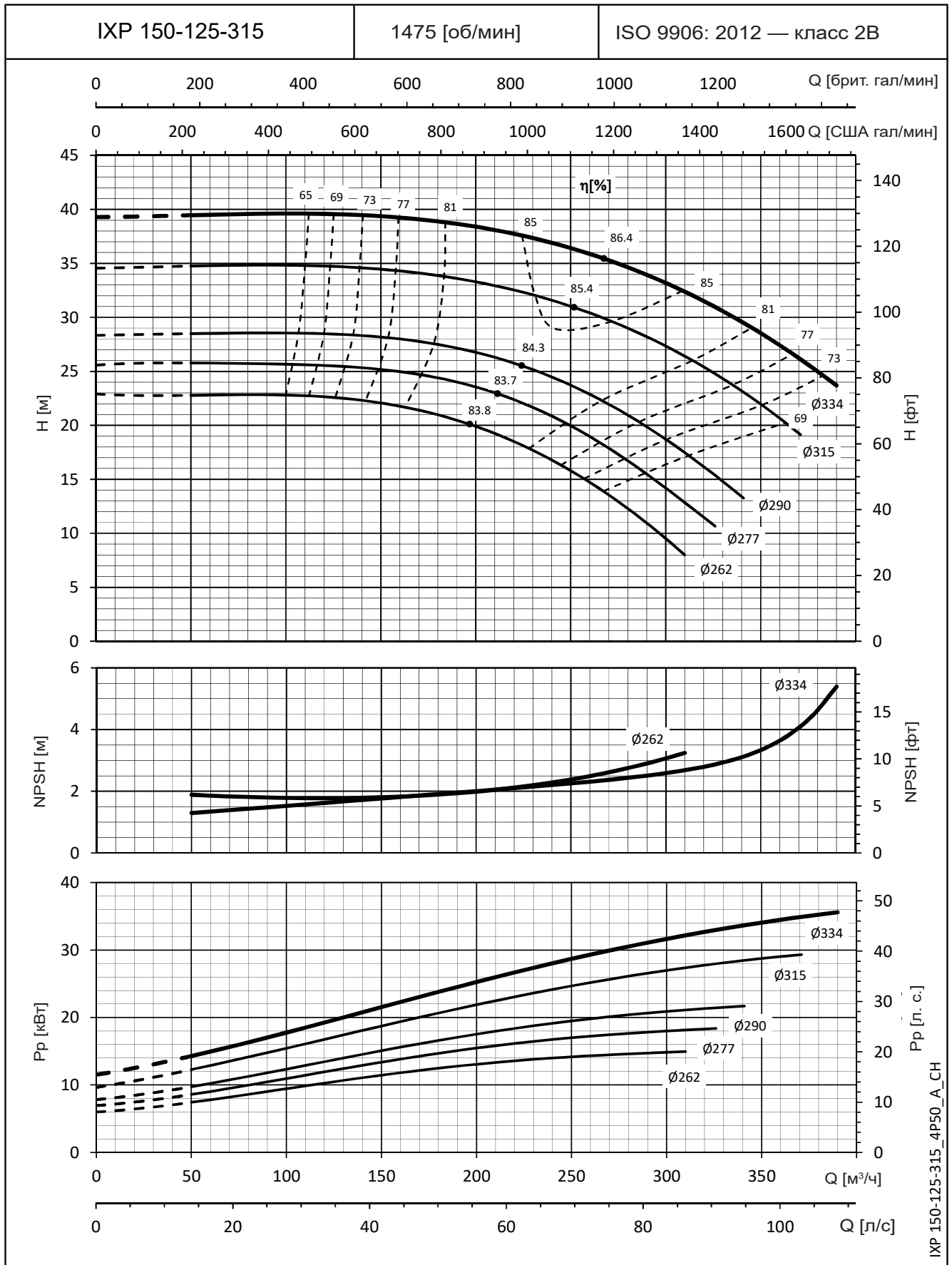

IXP 150-125-315_4P50_A_CH

Значения NPSH замерены в лабораторных условиях; для практических нужд рекомендуем увеличить эти значения на 0,5 м. Эти показатели действительны для жидкостей плотностью $\rho = 1,0 \text{ кг/дм}^3$ с кинематической вязкостью $\nu = 1 \text{ мм}^2/\text{с}$.

Серия e-IXP

РАБОЧИЕ ХАРАКТЕРИСТИКИ МОДЕЛЕЙ НА 50 Гц, 4-ПОЛЮСНЫХ

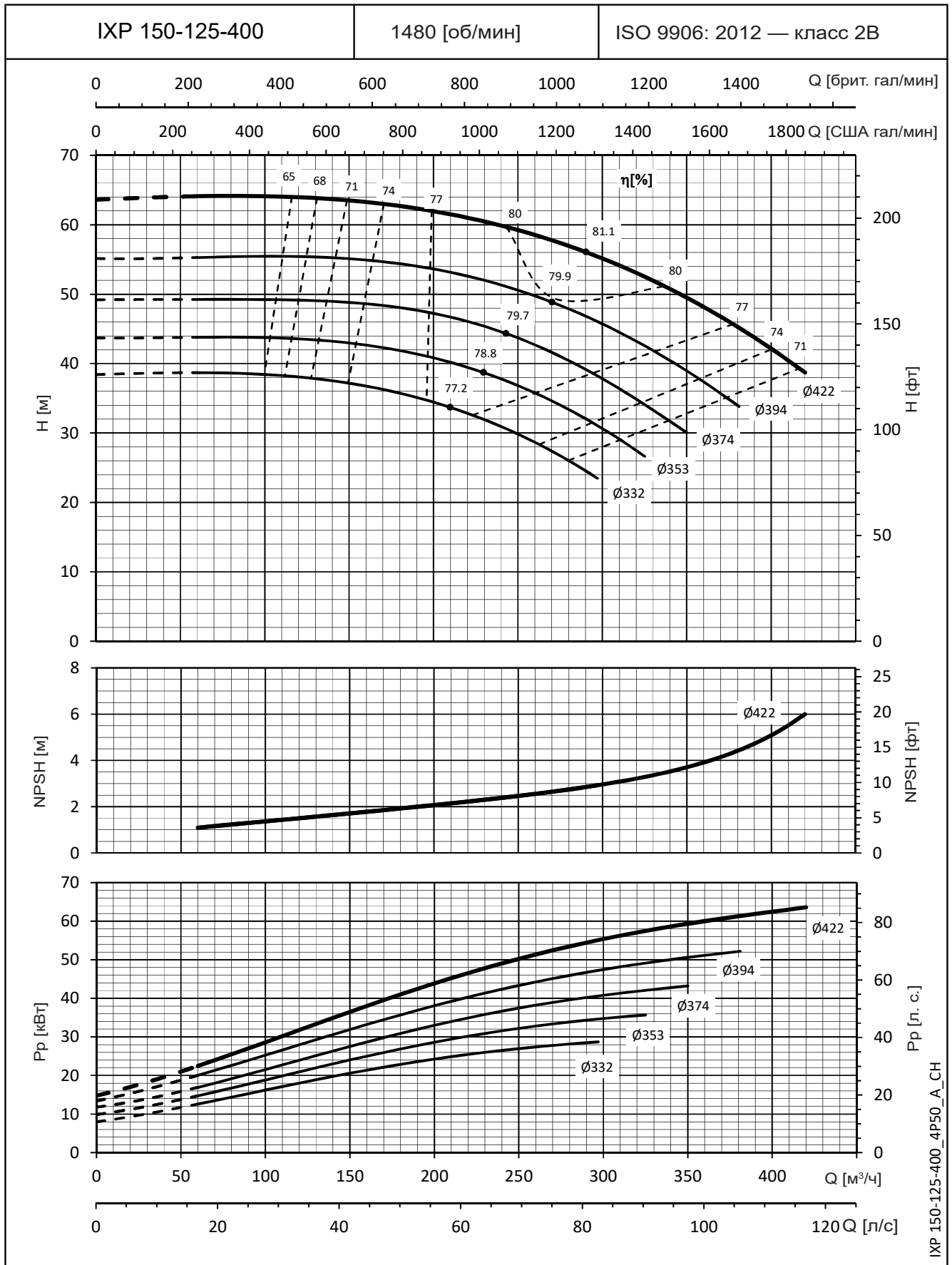

IXP 150-125-400_4P50_A_CH

Значения допустимого кавитационного запаса (NPSH) одинаковы от максимального до минимального диаметра рабочего колеса.
 Значения NPSH замерены в лабораторных условиях; для практических нужд рекомендуем увеличить эти значения на 0,5 м.
 Эти показатели действительны для жидкостей плотностью $\rho = 1,0 \text{ кг/дм}^3$ с кинематической вязкостью $\nu = 1 \text{ мм}^2/\text{с}$.

Серия e-IXP

РАБОЧИЕ ХАРАКТЕРИСТИКИ МОДЕЛЕЙ НА 50 Гц, 4-ПОЛЮСНЫХ

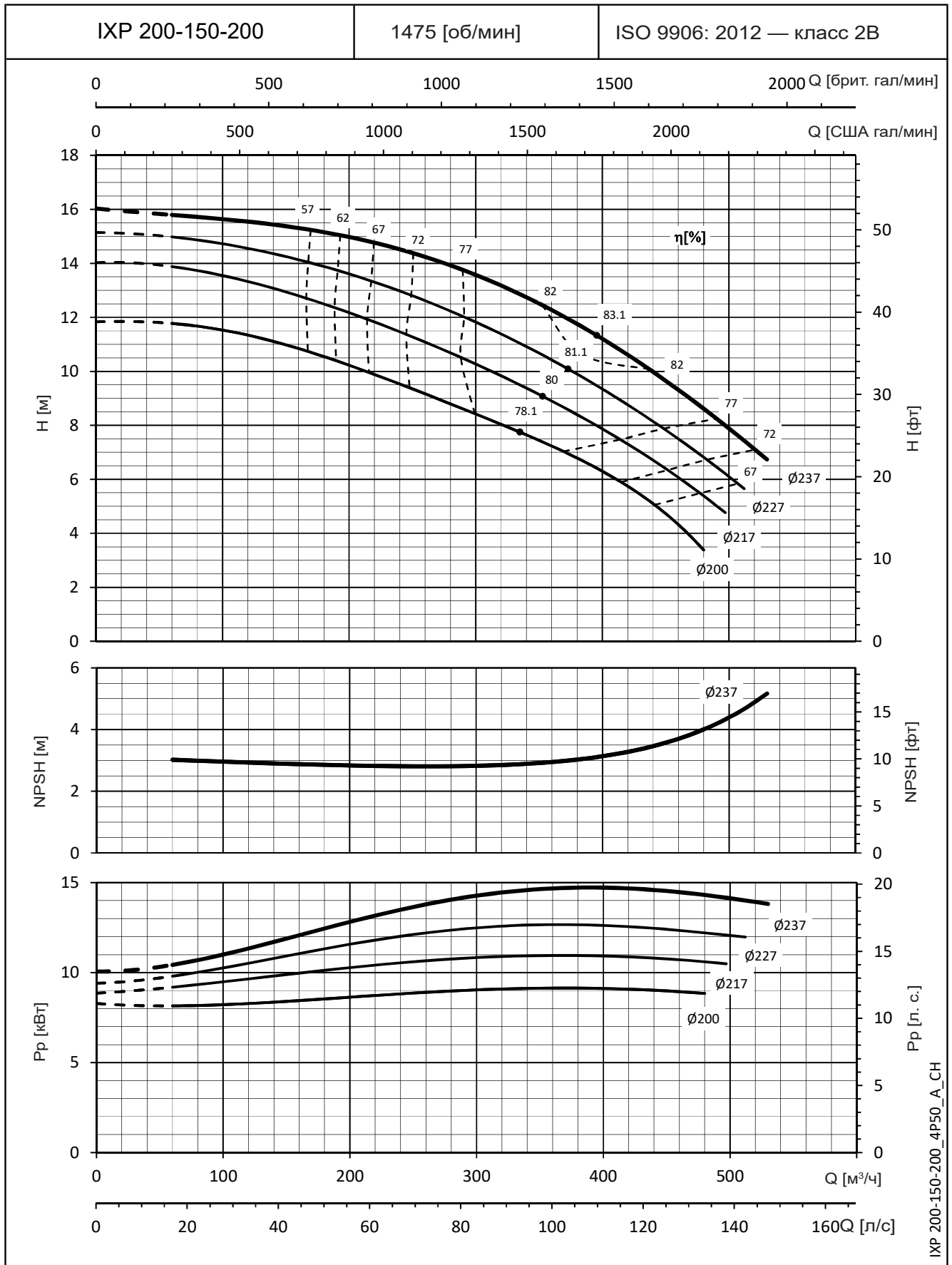

Значения допустимого кавитационного запаса (NPSH) одинаковы от максимального до минимального диаметра рабочего колеса.
 Значения NPSH замерены в лабораторных условиях; для практических нужд рекомендуем увеличить эти значения на 0,5 м.
 Эти показатели действительны для жидкостей плотностью $\rho = 1,0 \text{ кг/дм}^3$ с кинематической вязкостью $\nu = 1 \text{ мм}^2/\text{с}$.

Серия e-IXP

РАБОЧИЕ ХАРАКТЕРИСТИКИ МОДЕЛЕЙ НА 50 Гц, 4-ПОЛЮСНЫХ

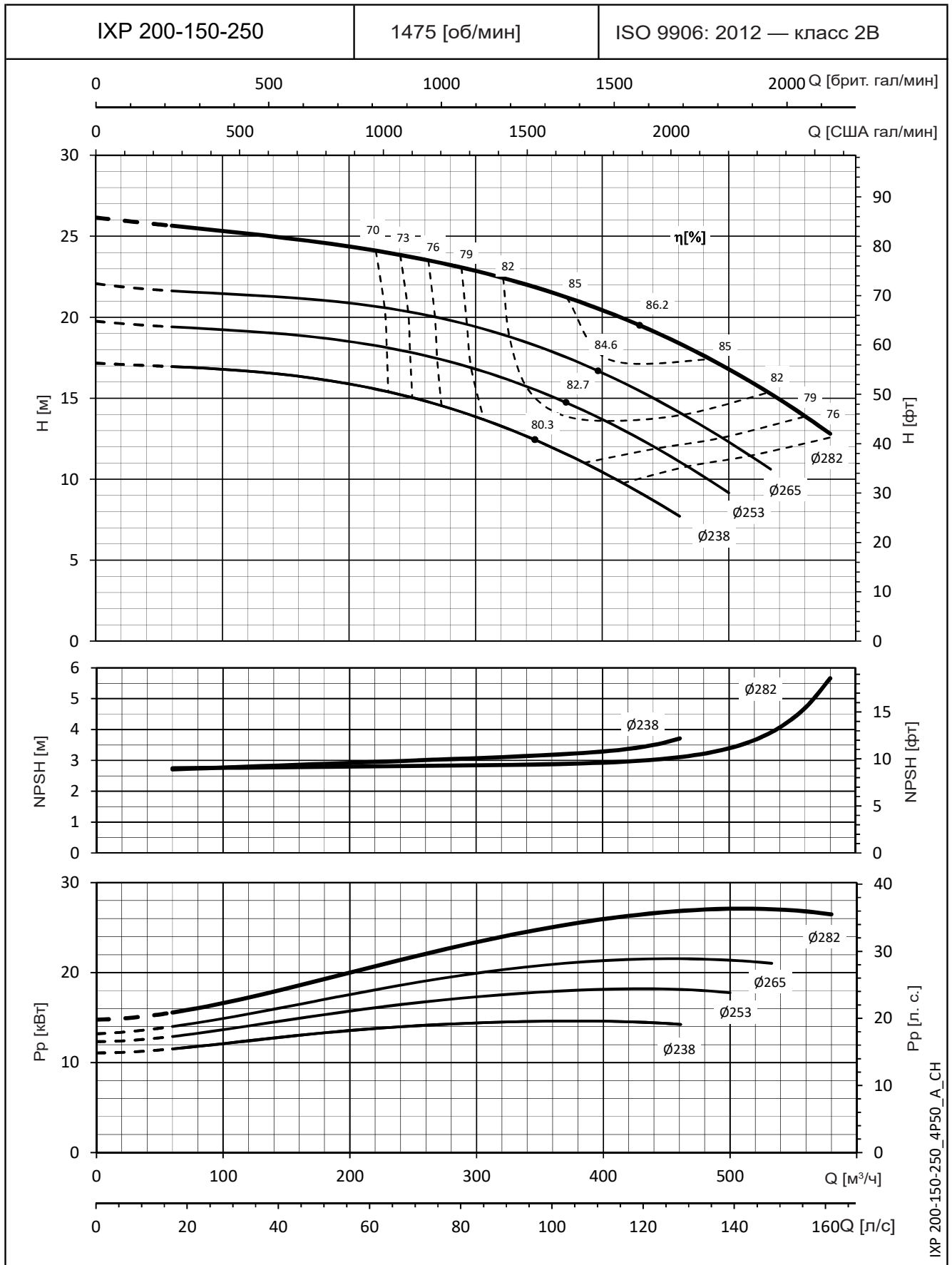

IXP 200-150-250_4P50_A_CH

Значения NPSH замерены в лабораторных условиях; для практических нужд рекомендуем увеличить эти значения на 0,5 м. Эти показатели действительны для жидкостей плотностью $\rho = 1,0 \text{ кг/дм}^3$ с кинематической вязкостью $\nu = 1 \text{ мм}^2/\text{с}$.

Серия e-IXP

РАБОЧИЕ ХАРАКТЕРИСТИКИ МОДЕЛЕЙ НА 50 Гц, 4-ПОЛЮСНЫХ

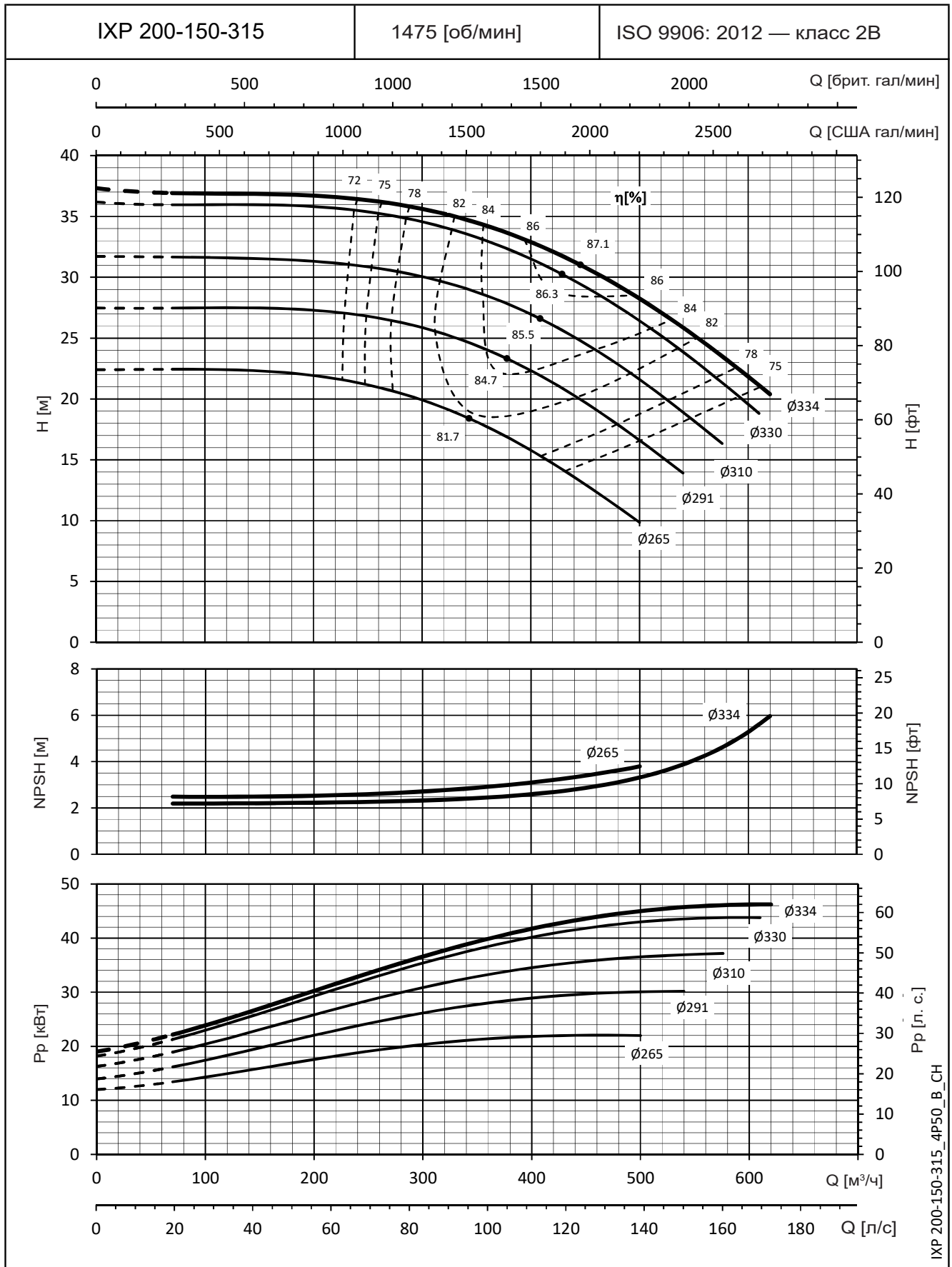

IXP 200-150-315_4P50_В_СН

Значения NPSH замерены в лабораторных условиях; для практических нужд рекомендуем увеличить эти значения на 0,5 м. Эти показатели действительны для жидкостей плотностью $\rho = 1,0 \text{ кг/дм}^3$ с кинематической вязкостью $\nu = 1 \text{ мм}^2/\text{с}$.

Серия e-IXP

РАБОЧИЕ ХАРАКТЕРИСТИКИ МОДЕЛЕЙ НА 50 Гц, 4-ПОЛЮСНЫХ

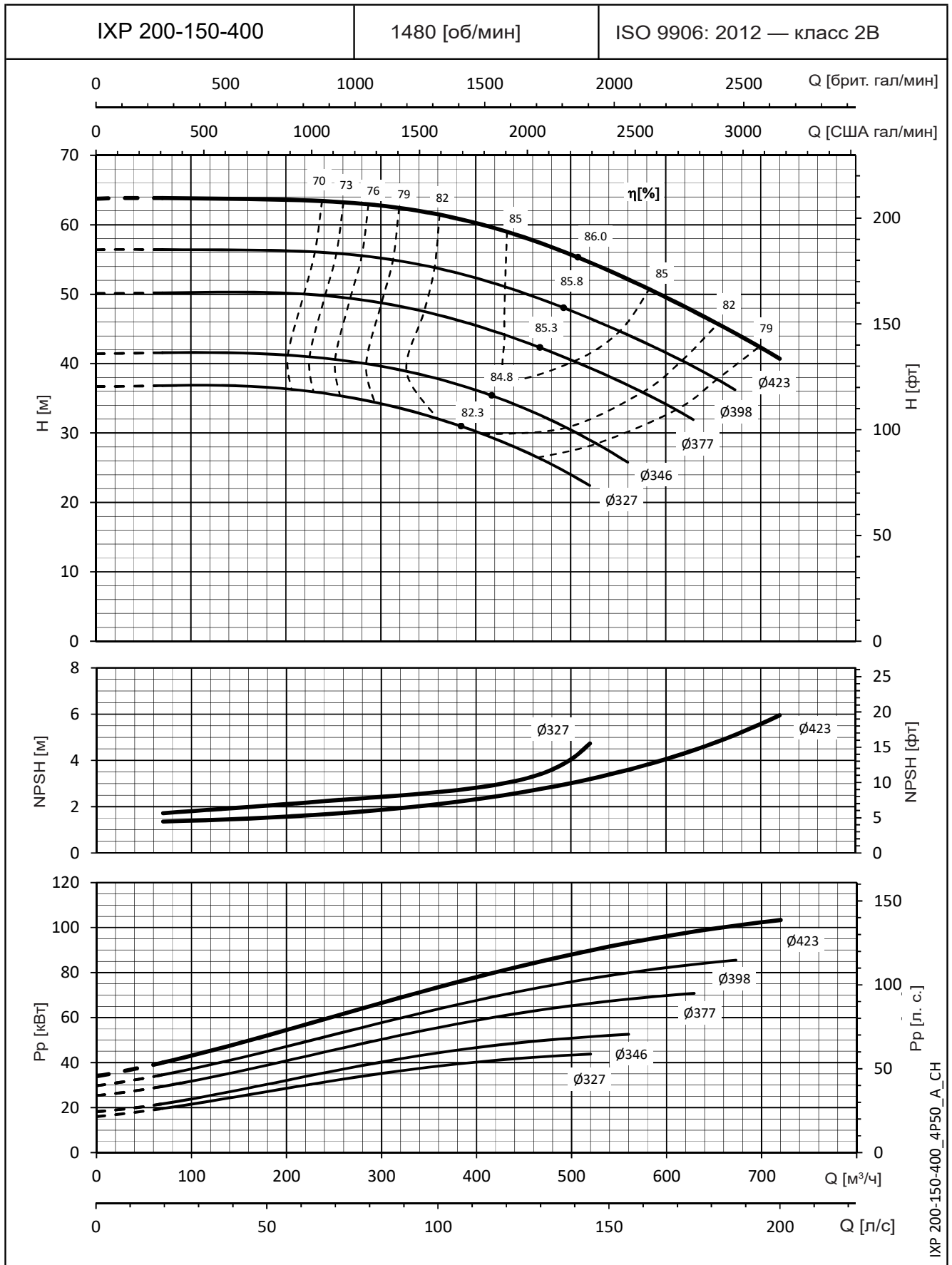

IXP 200-150-400_4P50_A_CH

Значения NPSH замерены в лабораторных условиях; для практических нужд рекомендуем увеличить эти значения на 0,5 м. Эти показатели действительны для жидкостей плотностью $\rho = 1,0 \text{ кг/дм}^3$ с кинематической вязкостью $\nu = 1 \text{ мм}^2/\text{с}$.

Серия e-IXP

РАБОЧИЕ ХАРАКТЕРИСТИКИ МОДЕЛЕЙ НА 50 Гц, 4-ПОЛЮСНЫХ

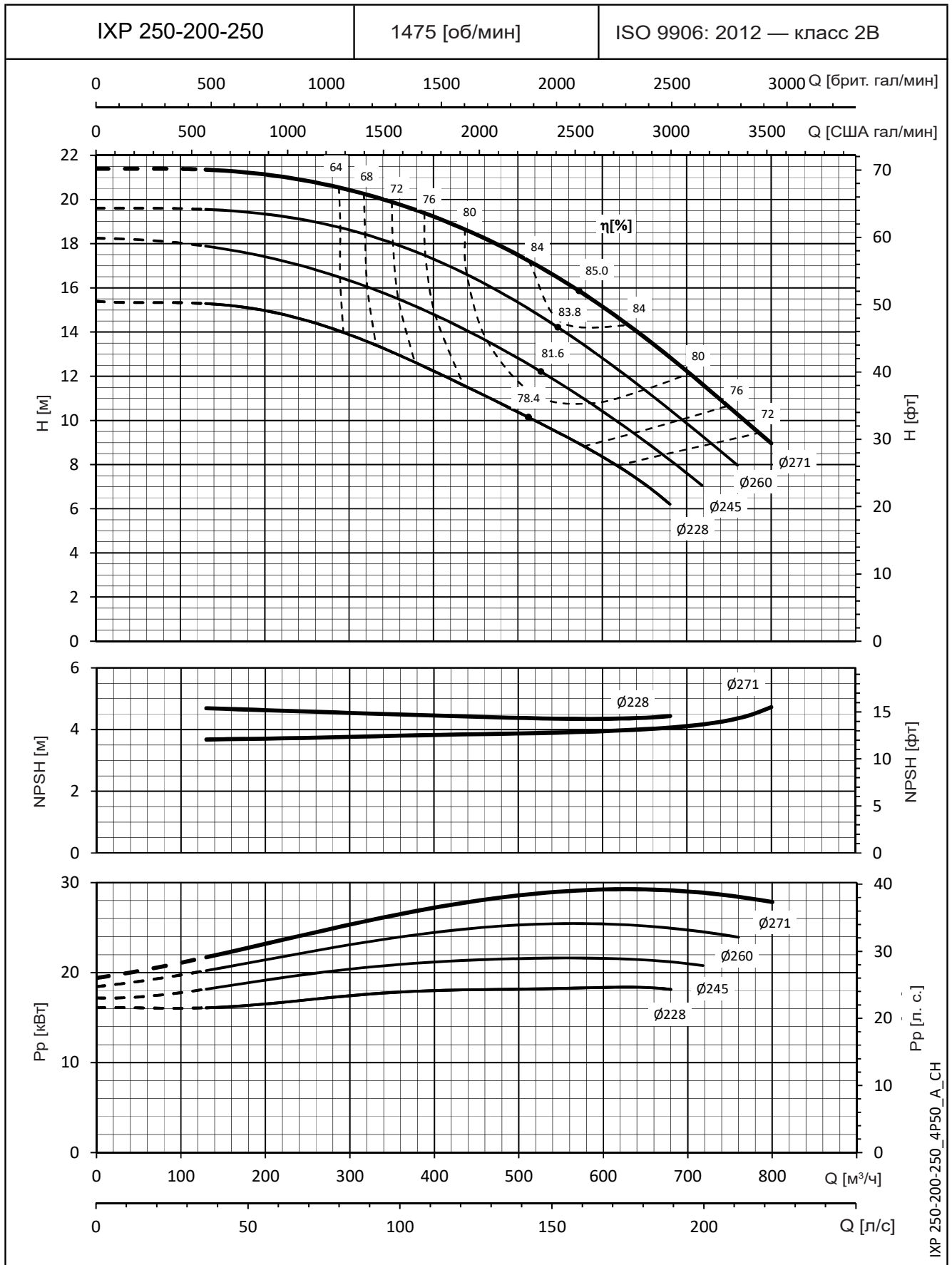

Значения NPSH замеры в лабораторных условиях; для практических нужд рекомендуем увеличить эти значения на 0,5 м. Эти показатели действительны для жидкостей плотностью $\rho = 1,0 \text{ кг/дм}^3$ с кинематической вязкостью $\nu = 1 \text{ мм}^2/\text{с}$.

Серия e-IXP

РАБОЧИЕ ХАРАКТЕРИСТИКИ МОДЕЛЕЙ НА 50 Гц, 4-ПОЛЮСНЫХ

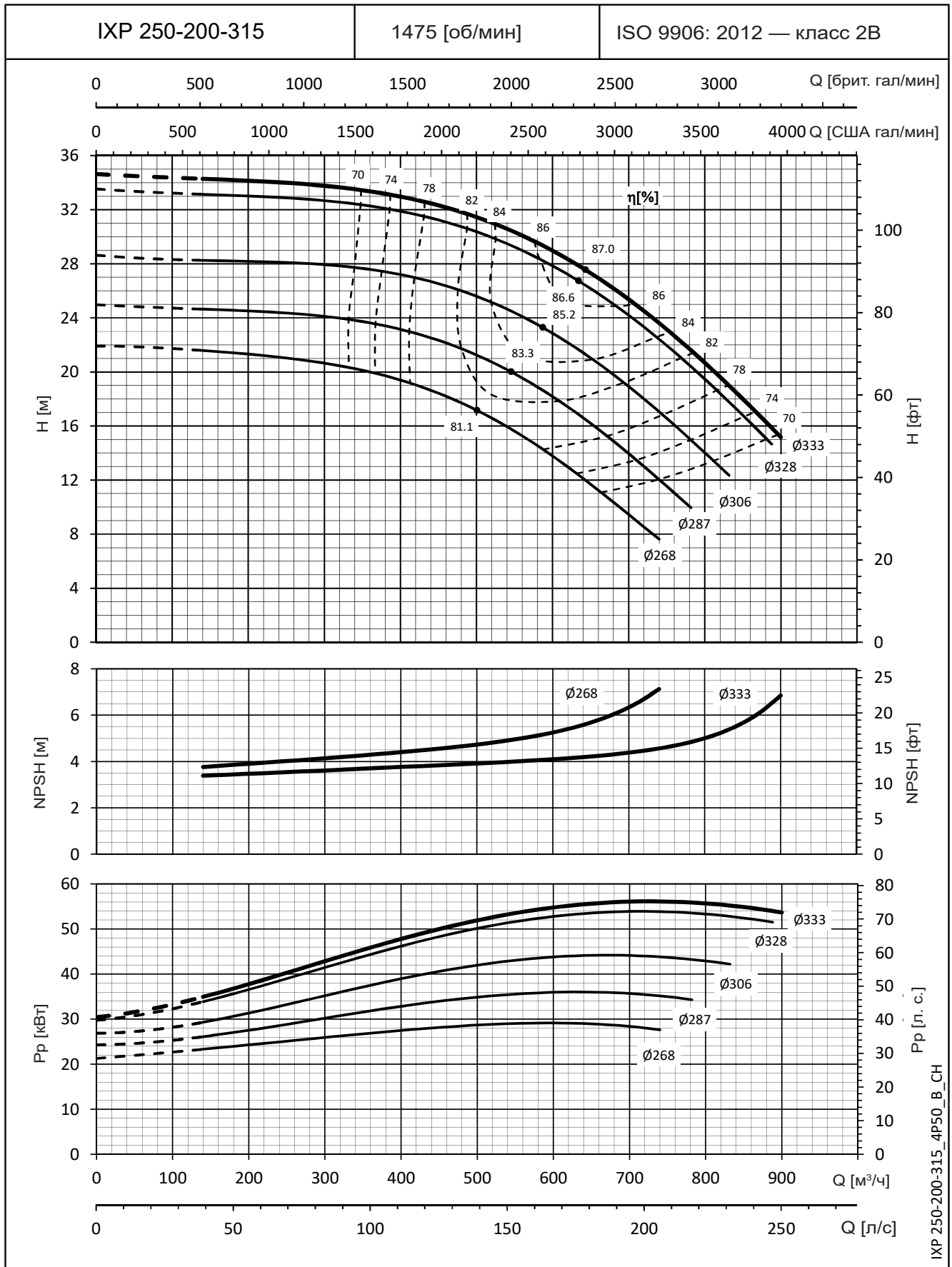

IXP 250-200-315_4P50_В_СН

Значения NPSH замерены в лабораторных условиях; для практических нужд рекомендуем увеличить эти значения на 0,5 м. Эти показатели действительны для жидкостей плотностью $\rho = 1,0 \text{ кг/дм}^3$ с кинематической вязкостью $\nu = 1 \text{ мм}^2/\text{с}$.

Серия e-IXP

РАБОЧИЕ ХАРАКТЕРИСТИКИ МОДЕЛЕЙ НА 50 Гц, 4-ПОЛЮСНЫХ

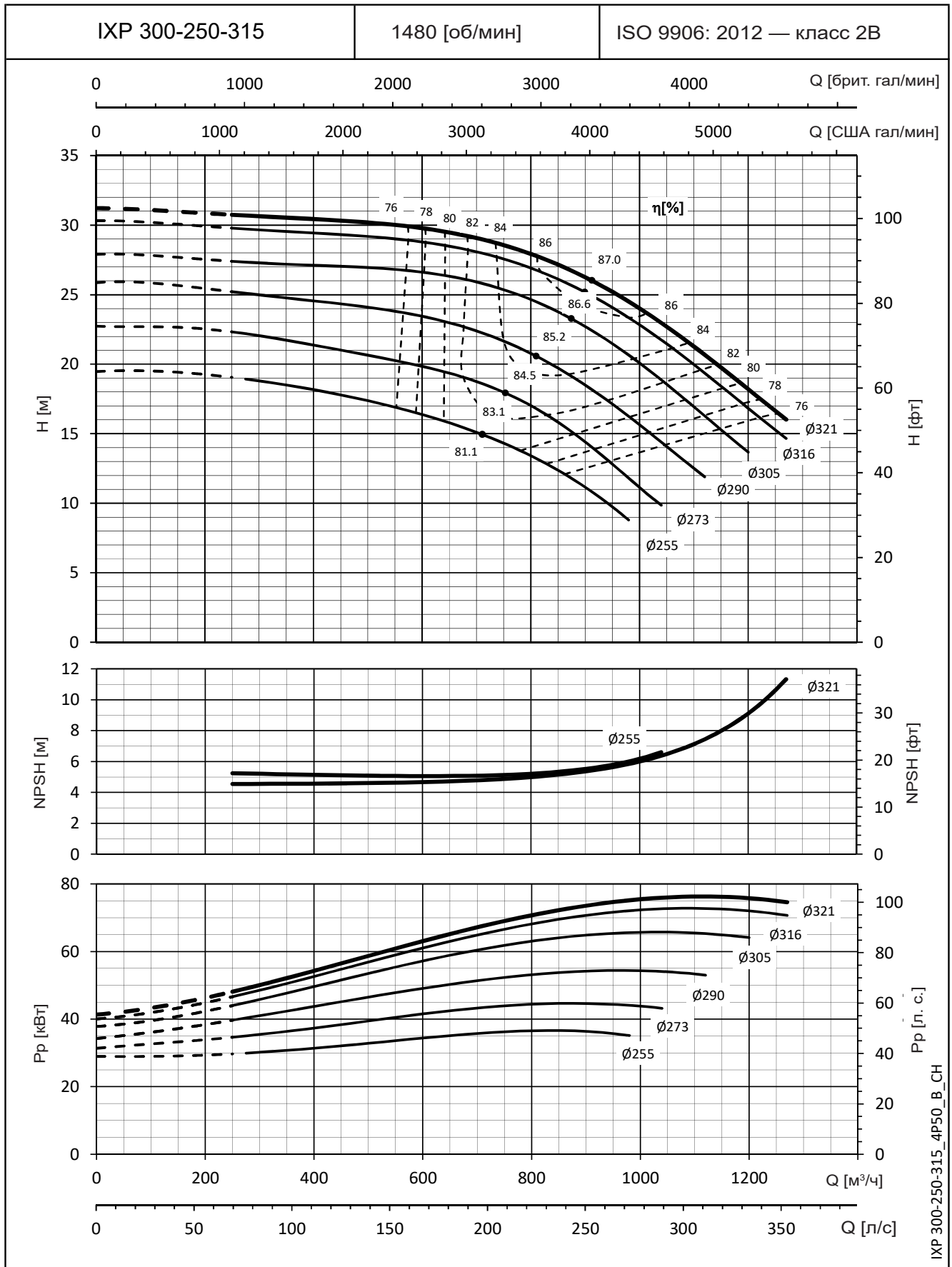

IXP 300-250-315_4P50_В_СН

Значения NPSH замерены в лабораторных условиях; для практических нужд рекомендуем увеличить эти значения на 0,5 м. Эти показатели действительны для жидкостей плотностью $\rho = 1,0 \text{ кг/дм}^3$ с кинематической вязкостью $\nu = 1 \text{ мм}^2/\text{с}$.

Серия e-IXP

ДИАПАЗОН ГИДРАВЛИЧЕСКИХ ХАРАКТЕРИСТИК 6-ПОЛЮСНЫХ МОДЕЛЕЙ 50 ГЦ

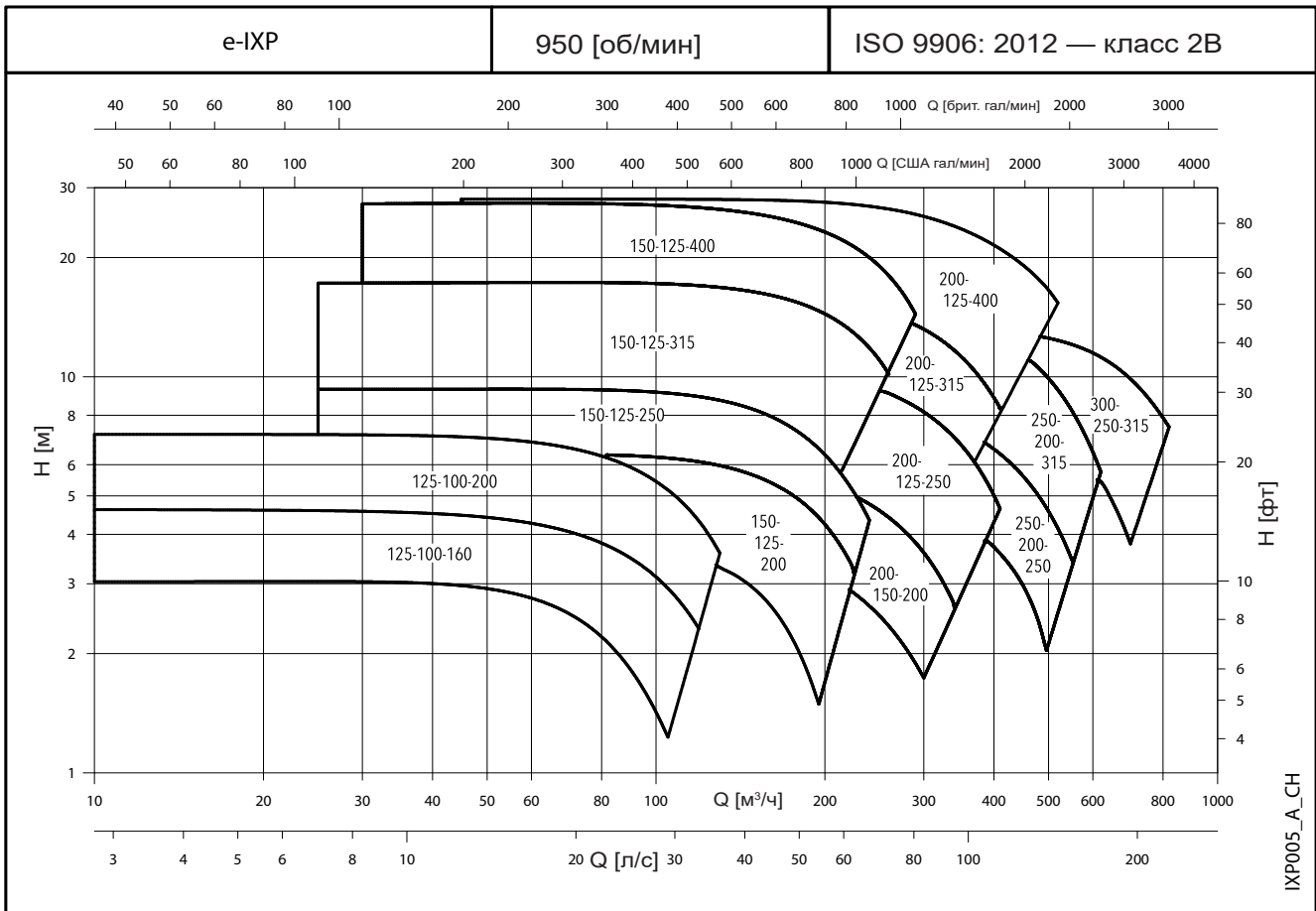

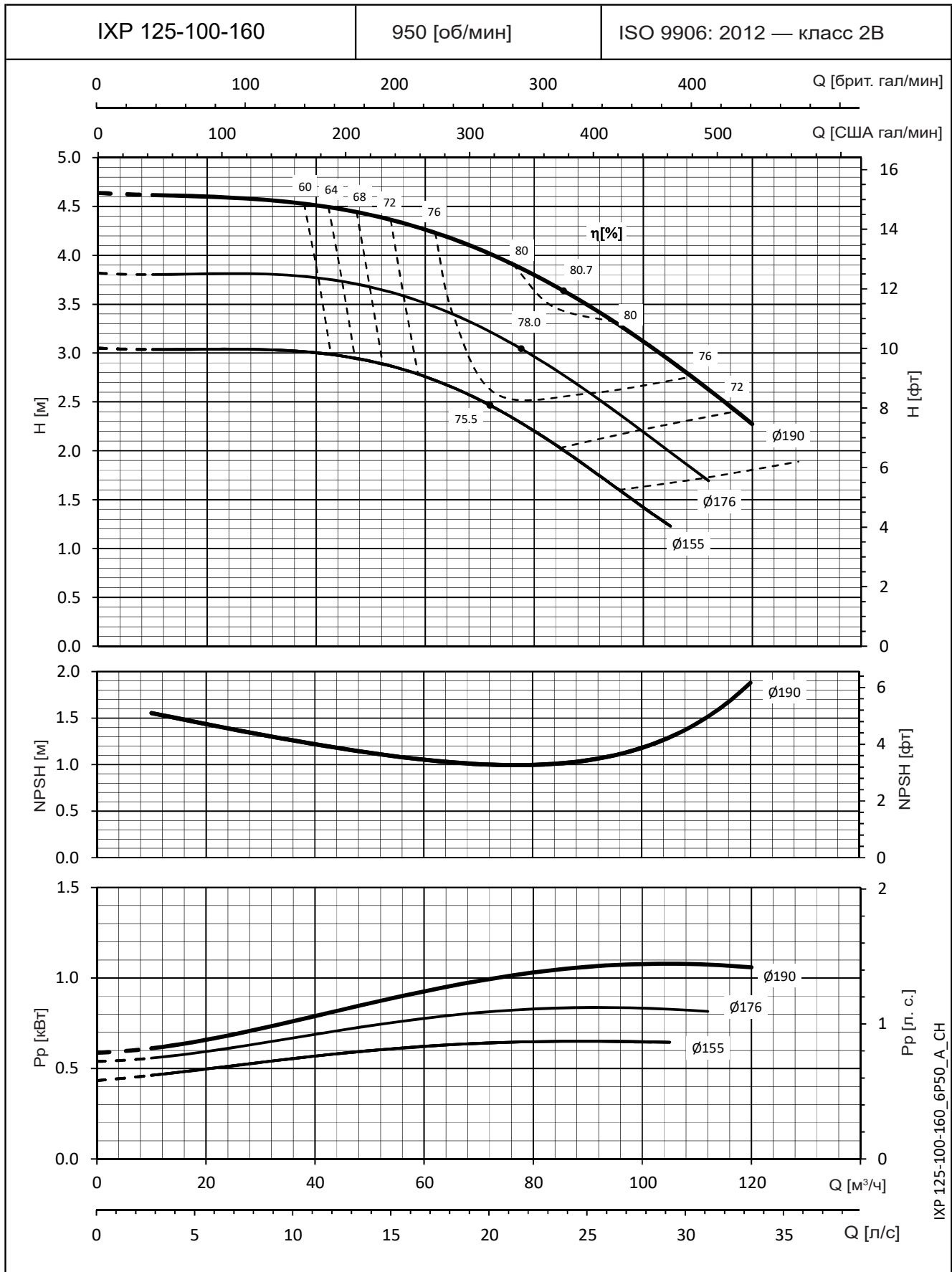
Серия e-IXP
РАБОЧИЕ ХАРАКТЕРИСТИКИ МОДЕЛЕЙ НА 50 Гц, 6-ПОЛЮСНЫХ

Значения допустимого кавитационного запаса (NPSH) одинаковы от максимального до минимального диаметра рабочего колеса.
 Значения NPSH замерены в лабораторных условиях; для практических нужд рекомендуем увеличить эти значения на 0,5 м.
 Эти показатели действительны для жидкостей плотностью $\rho = 1,0 \text{ кг/дм}^3$ с кинематической вязкостью $\nu = 1 \text{ мм}^2/\text{с}$.

Серия e-IXP

РАБОЧИЕ ХАРАКТЕРИСТИКИ МОДЕЛЕЙ НА 50 Гц, 6-ПОЛЮСНЫХ

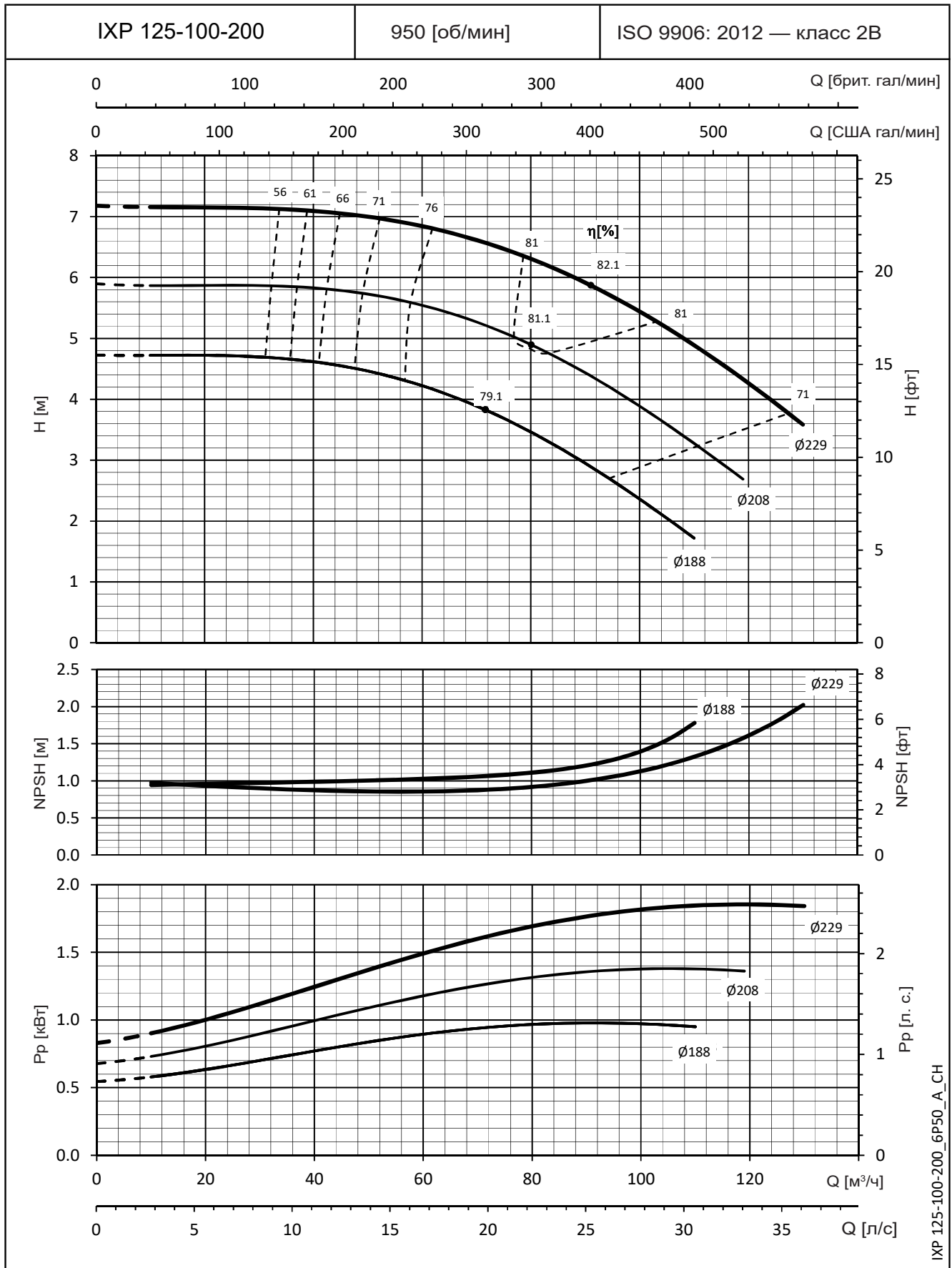

IXP 125-100-200_6P50_A_CH

Значения NPSH замерены в лабораторных условиях; для практических нужд рекомендуем увеличить эти значения на 0,5 м. Эти показатели действительны для жидкостей плотностью $\rho = 1,0 \text{ кг/дм}^3$ с кинематической вязкостью $\nu = 1 \text{ мм}^2/\text{с}$.

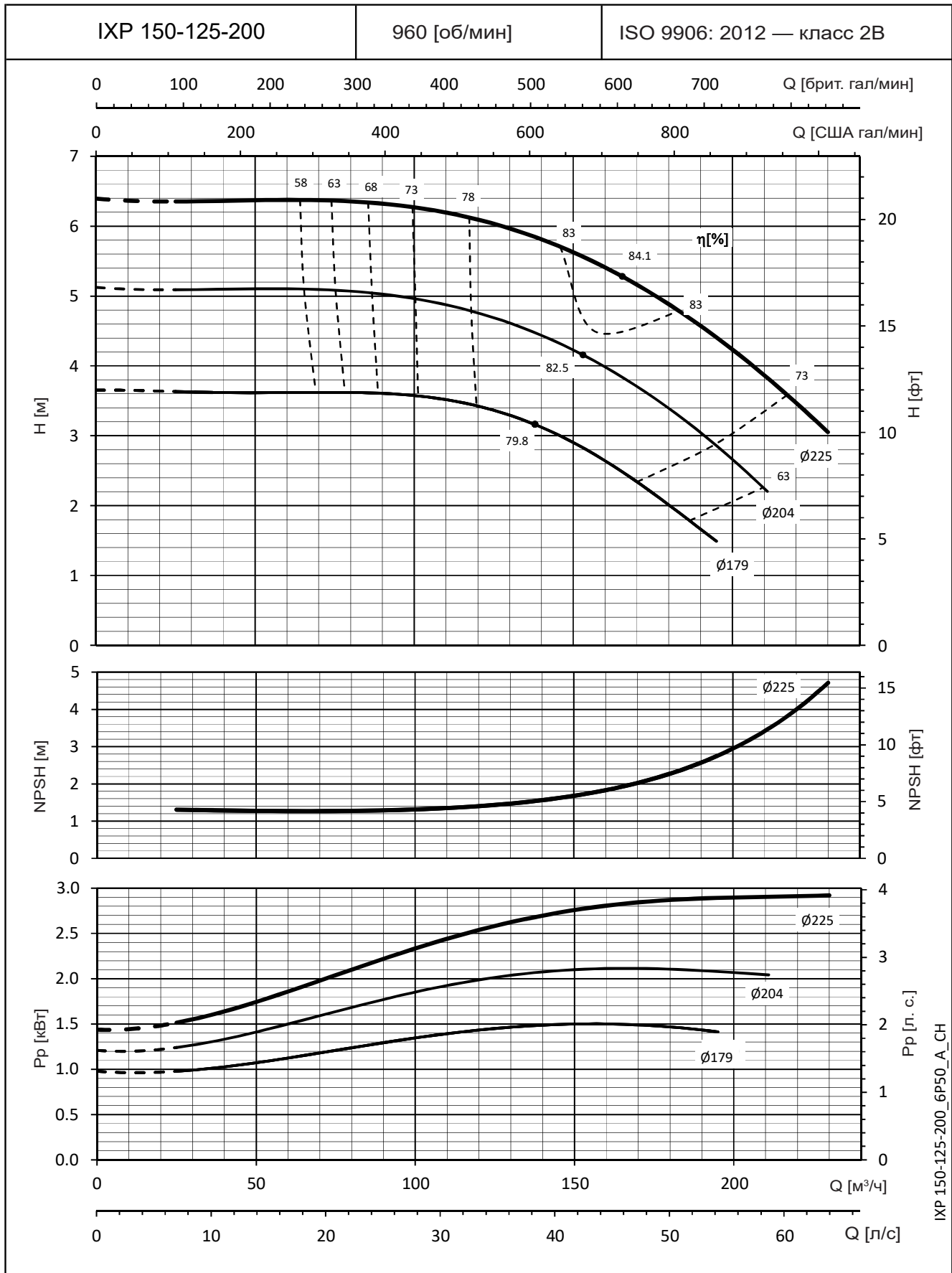
Серия e-IXP
РАБОЧИЕ ХАРАКТЕРИСТИКИ МОДЕЛЕЙ НА 50 Гц, 6-ПОЛЮСНЫХ

Значения допустимого кавитационного запаса (NPSH) одинаковы от максимального до минимального диаметра рабочего колеса.
 Значения NPSH замерены в лабораторных условиях; для практических нужд рекомендуем увеличить эти значения на 0,5 м.
 Эти показатели действительны для жидкостей плотностью $\rho = 1,0 \text{ кг/дм}^3$ с кинематической вязкостью $\nu = 1 \text{ мм}^2/\text{с}$.

Серия e-IXP

РАБОЧИЕ ХАРАКТЕРИСТИКИ МОДЕЛЕЙ НА 50 Гц, 6-ПОЛЮСНЫХ

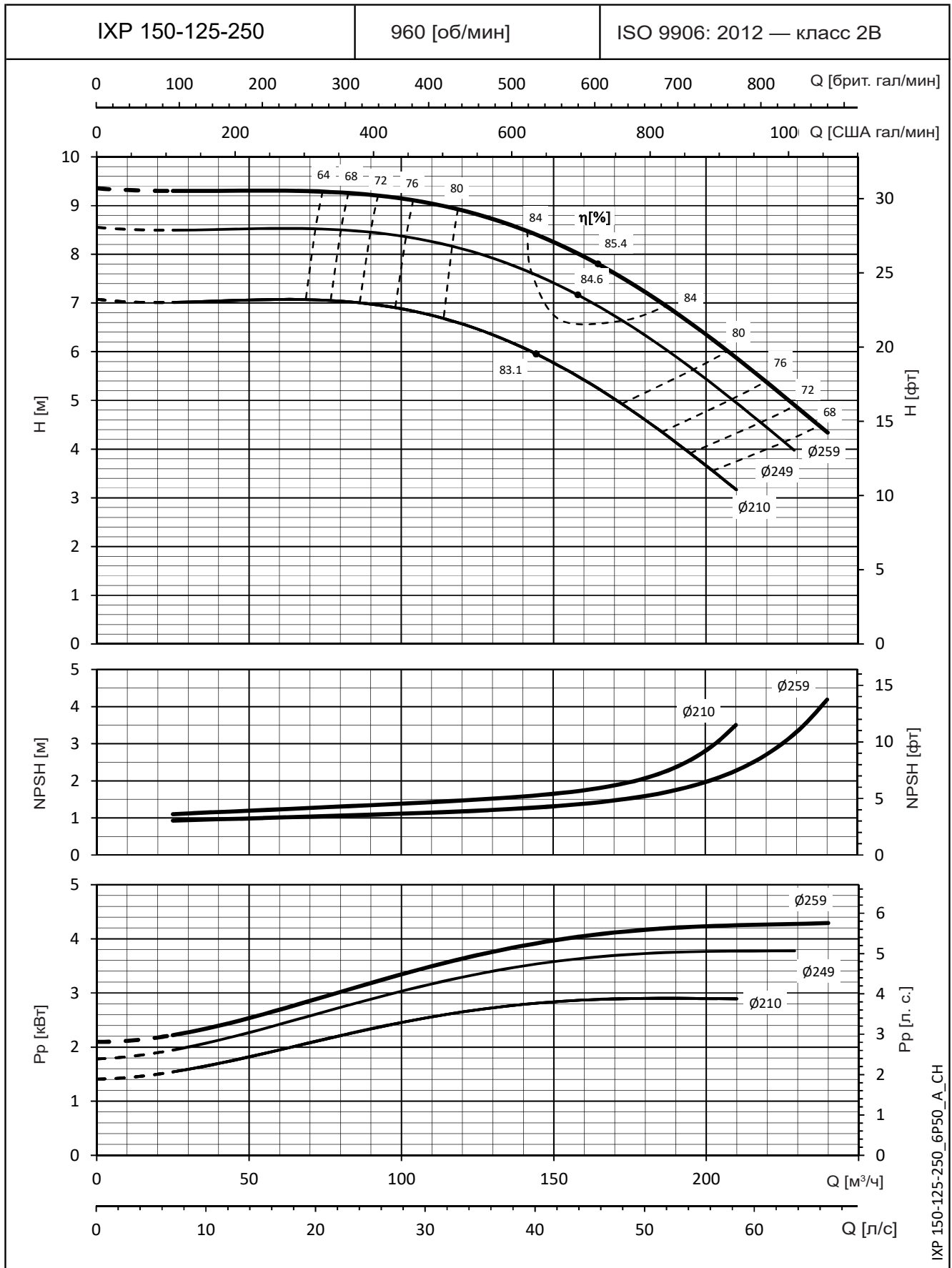

IXP 150-125-250_6P50_A_CH

Значения NPSH замерены в лабораторных условиях; для практических нужд рекомендуем увеличить эти значения на 0,5 м. Эти показатели действительны для жидкостей плотностью $\rho = 1,0 \text{ кг/дм}^3$ с кинематической вязкостью $\nu = 1 \text{ мм}^2/\text{с}$.

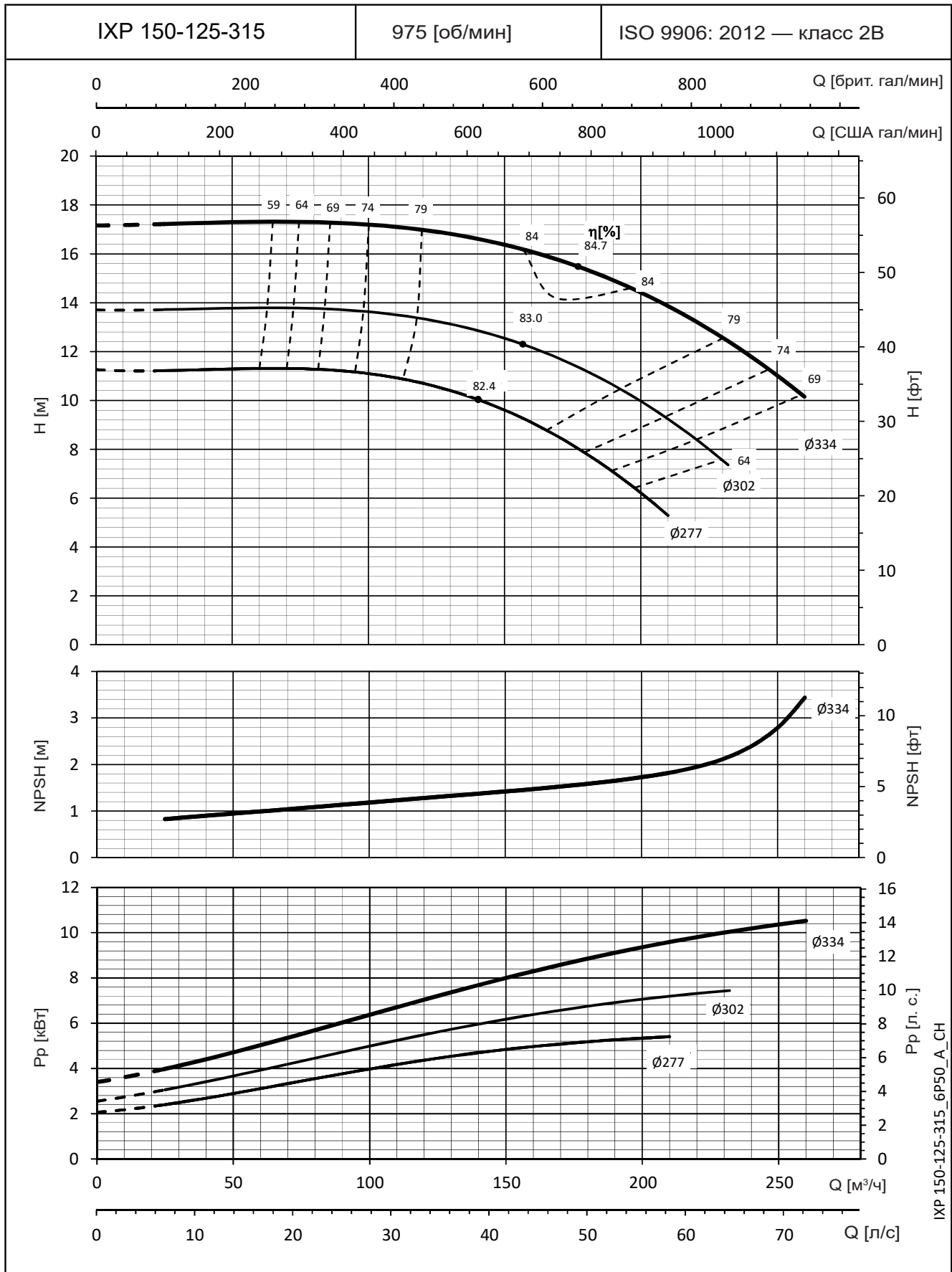
Серия e-IXP
РАБОЧИЕ ХАРАКТЕРИСТИКИ МОДЕЛЕЙ НА 50 Гц, 6-ПОЛЮСНЫХ

Значения допустимого кавитационного запаса (NPSH) одинаковы от максимального до минимального диаметра рабочего колеса.
 Значения NPSH замерены в лабораторных условиях; для практических нужд рекомендуем увеличить эти значения на 0,5 м.
 Эти показатели действительны для жидкостей плотностью $\rho = 1,0 \text{ кг/дм}^3$ с кинематической вязкостью $\nu = 1 \text{ мм}^2/\text{с}$.

Серия e-IXP

РАБОЧИЕ ХАРАКТЕРИСТИКИ МОДЕЛЕЙ НА 50 Гц, 6-ПОЛЮСНЫХ

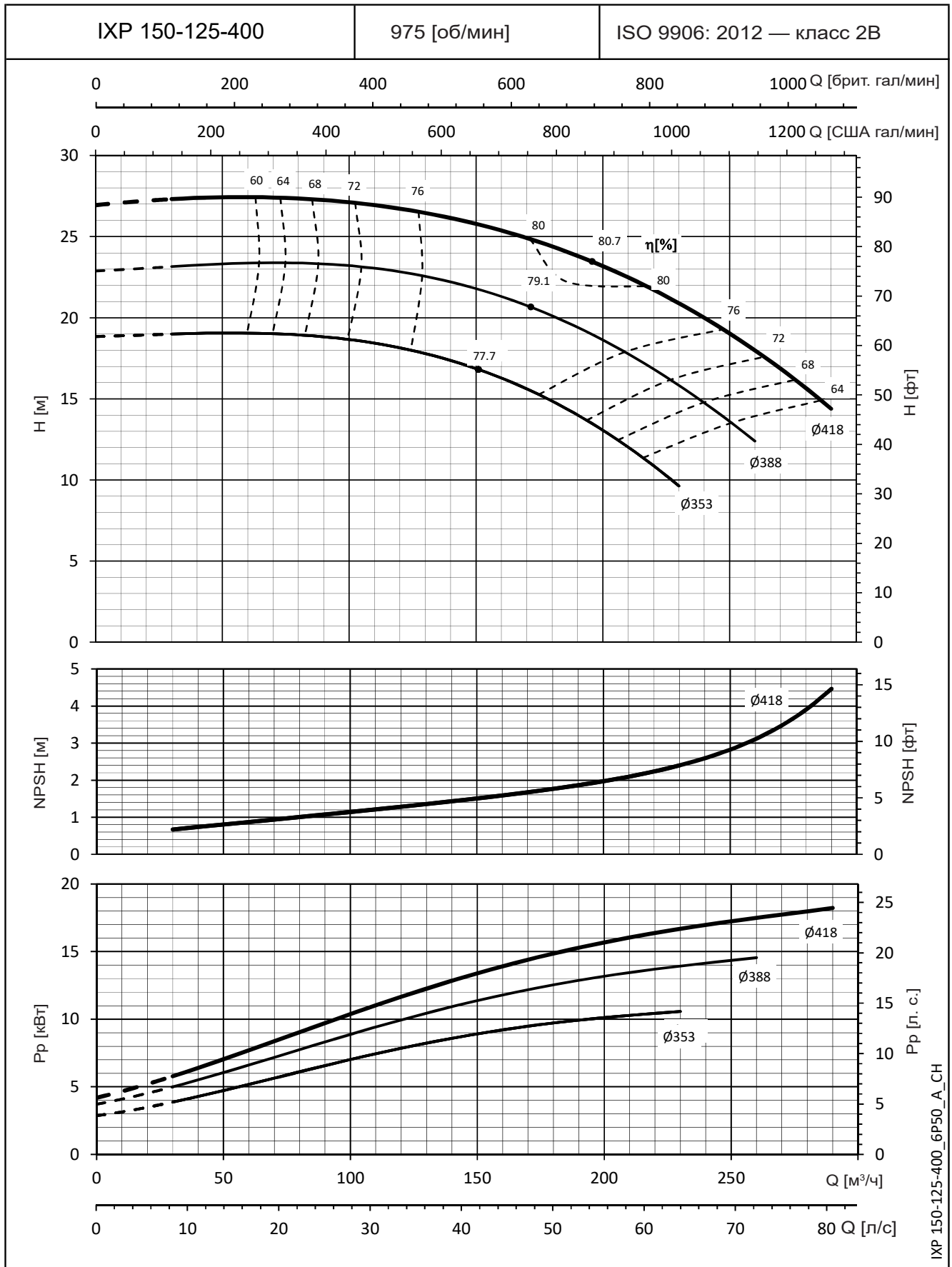

IXP 150-125-400_6P50_A_CH

Значения допустимого кавитационного запаса (NPSH) одинаковы от максимального до минимального диаметра рабочего колеса.
 Значения NPSH замерены в лабораторных условиях; для практических нужд рекомендуем увеличить эти значения на 0,5 м.
 Эти показатели действительны для жидкостей плотностью $\rho = 1,0 \text{ кг/дм}^3$ с кинематической вязкостью $\nu = 1 \text{ мм}^2/\text{с}$.

Серия e-IXP

РАБОЧИЕ ХАРАКТЕРИСТИКИ МОДЕЛЕЙ НА 50 Гц, 6-ПОЛЮСНЫХ

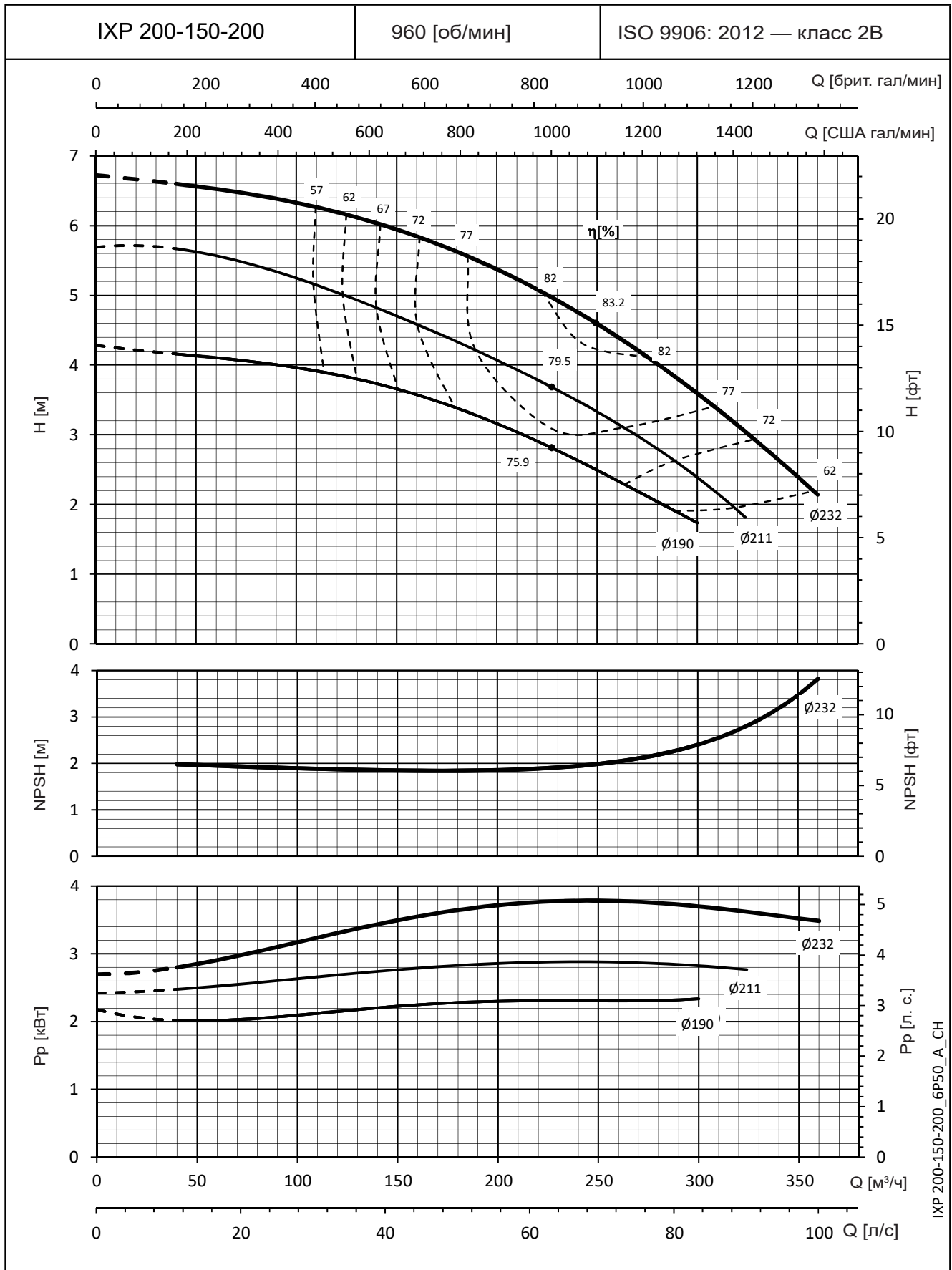

Значения допустимого кавитационного запаса (NPSH) одинаковы от максимального до минимального диаметра рабочего колеса.
 Значения NPSH замерены в лабораторных условиях; для практических нужд рекомендуем увеличить эти значения на 0,5 м.
 Эти показатели действительны для жидкостей плотностью $\rho = 1,0 \text{ кг/дм}^3$ с кинематической вязкостью $\nu = 1 \text{ мм}^2/\text{с}$.

Серия e-IXP

РАБОЧИЕ ХАРАКТЕРИСТИКИ МОДЕЛЕЙ НА 50 Гц, 6-ПОЛЮСНЫХ

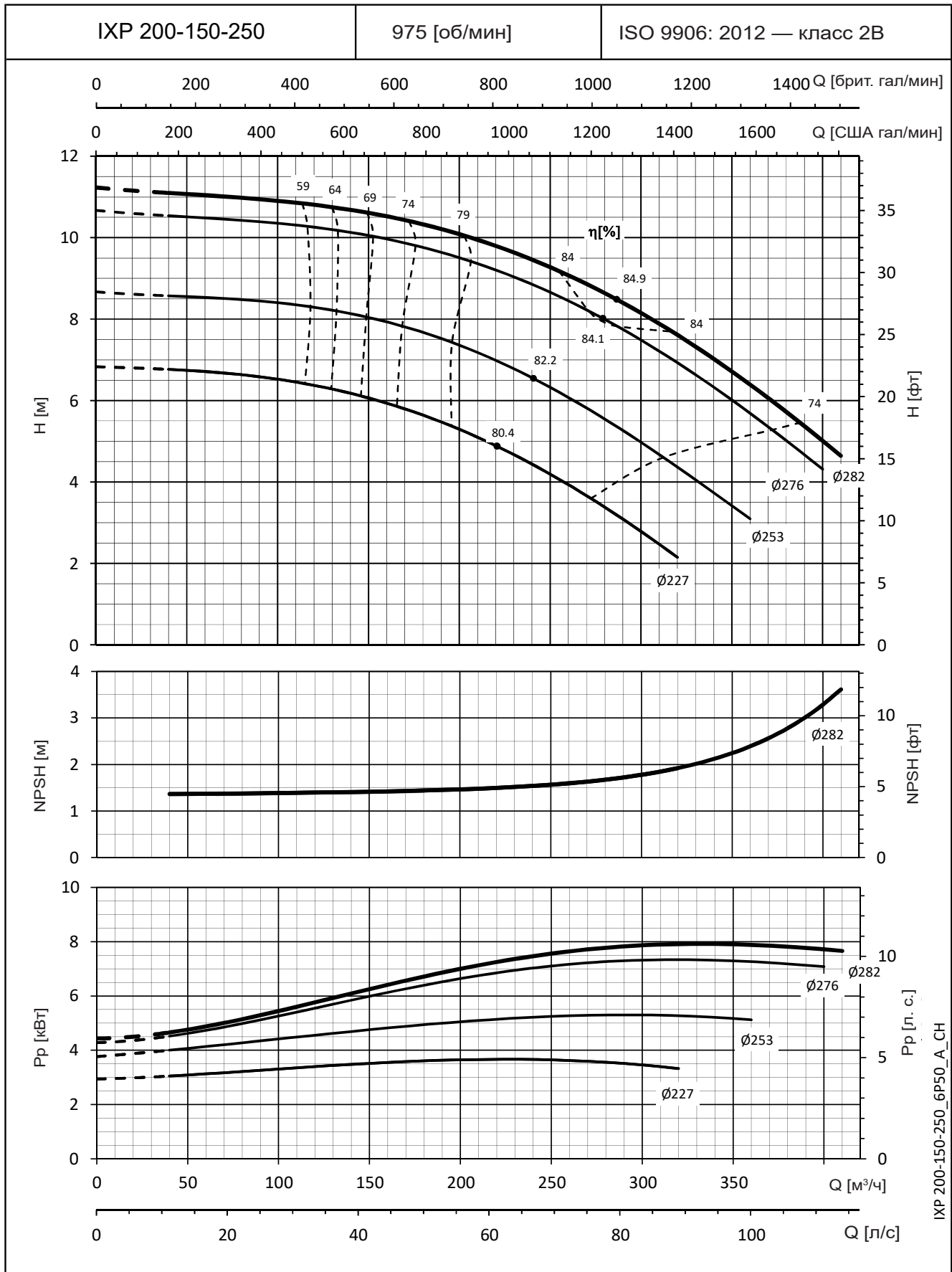

Значения допустимого кавитационного запаса (NPSH) одинаковы от максимального до минимального диаметра рабочего колеса.
 Значения NPSH замерены в лабораторных условиях; для практических нужд рекомендуем увеличить эти значения на 0,5 м.
 Эти показатели действительны для жидкостей плотностью $\rho = 1,0 \text{ кг/дм}^3$ с кинематической вязкостью $\nu = 1 \text{ мм}^2/\text{с}$.

Серия e-IXP

РАБОЧИЕ ХАРАКТЕРИСТИКИ МОДЕЛЕЙ НА 50 Гц, 6-ПОЛЮСНЫХ

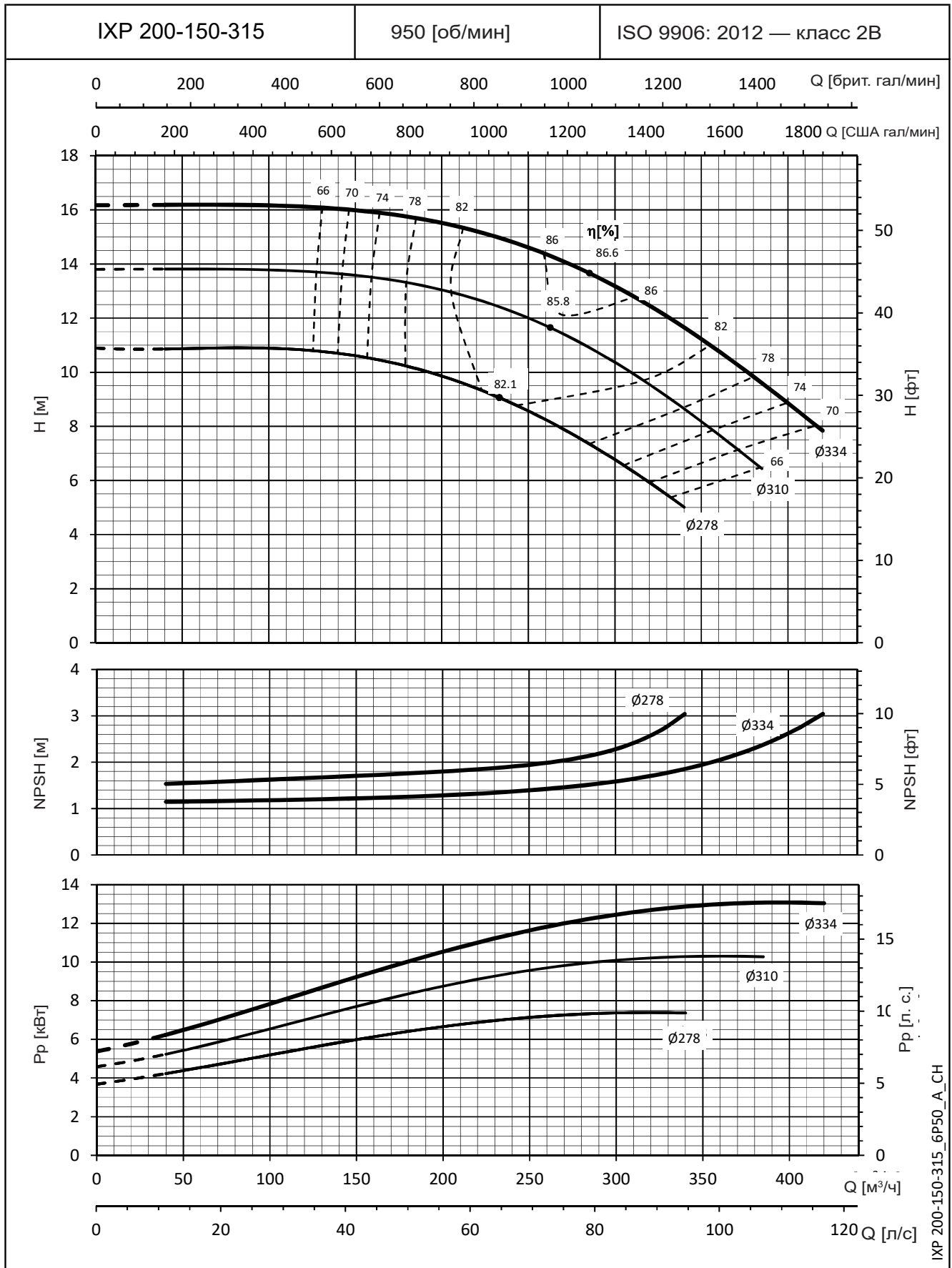

IXP 200-150-315_6P50_A_CH

Значения NPSH замерены в лабораторных условиях; для практических нужд рекомендуем увеличить эти значения на 0,5 м. Эти показатели действительны для жидкостей плотностью $\rho = 1,0 \text{ кг/дм}^3$ с кинематической вязкостью $\nu = 1 \text{ мм}^2/\text{с}$.

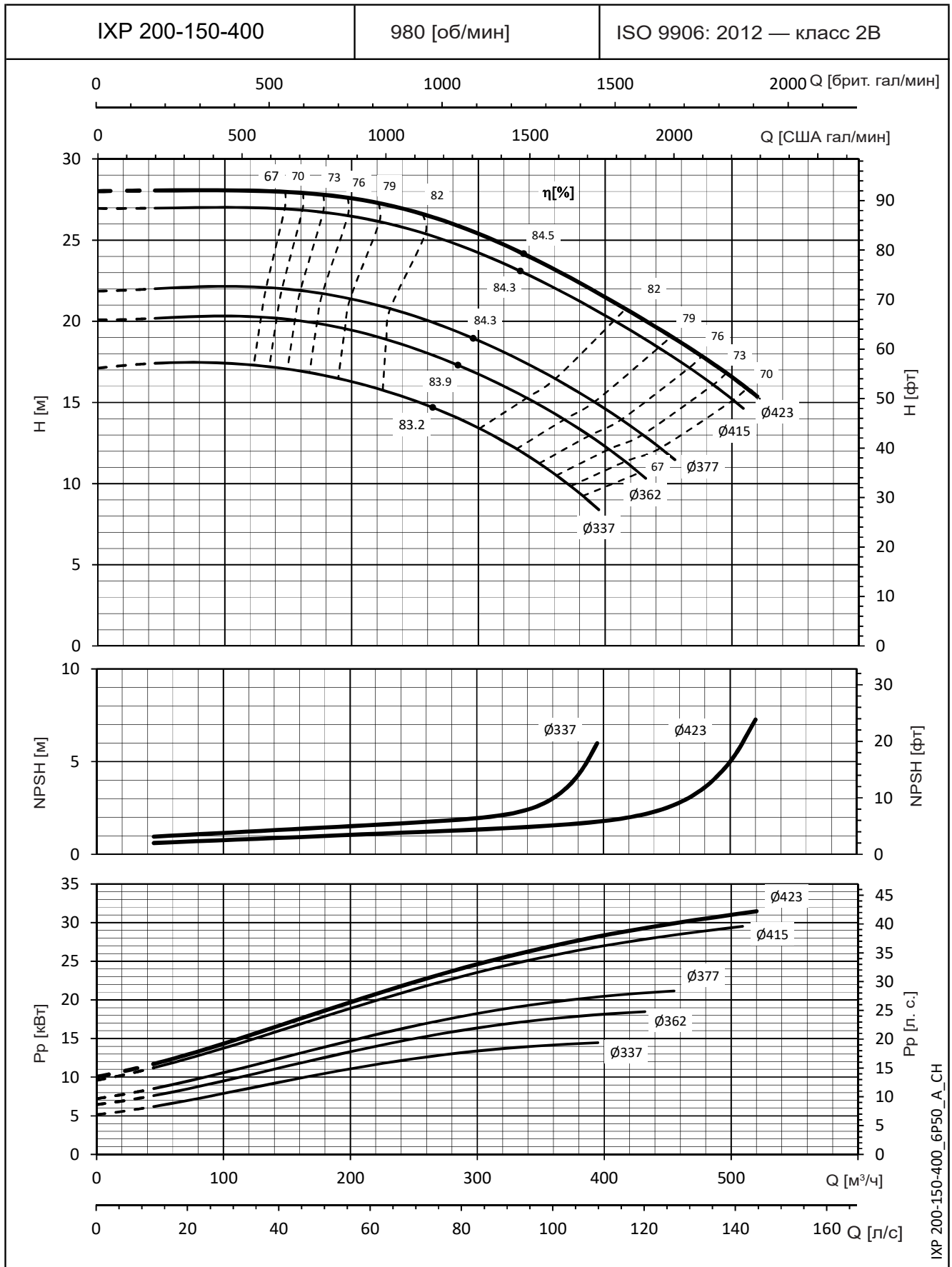
Серия e-IXP
РАБОЧИЕ ХАРАКТЕРИСТИКИ МОДЕЛЕЙ НА 50 Гц, 6-ПОЛЮСНЫХ

IXP 200-150-400_6P50_A_CH

Значения NPSH замерены в лабораторных условиях; для практических нужд рекомендуем увеличить эти значения на 0,5 м. Эти показатели действительны для жидкостей плотностью $\rho = 1,0 \text{ кг/дм}^3$ с кинематической вязкостью $\nu = 1 \text{ мм}^2/\text{с}$.

Серия e-IXP

РАБОЧИЕ ХАРАКТЕРИСТИКИ МОДЕЛЕЙ НА 50 Гц, 6-ПОЛЮСНЫХ

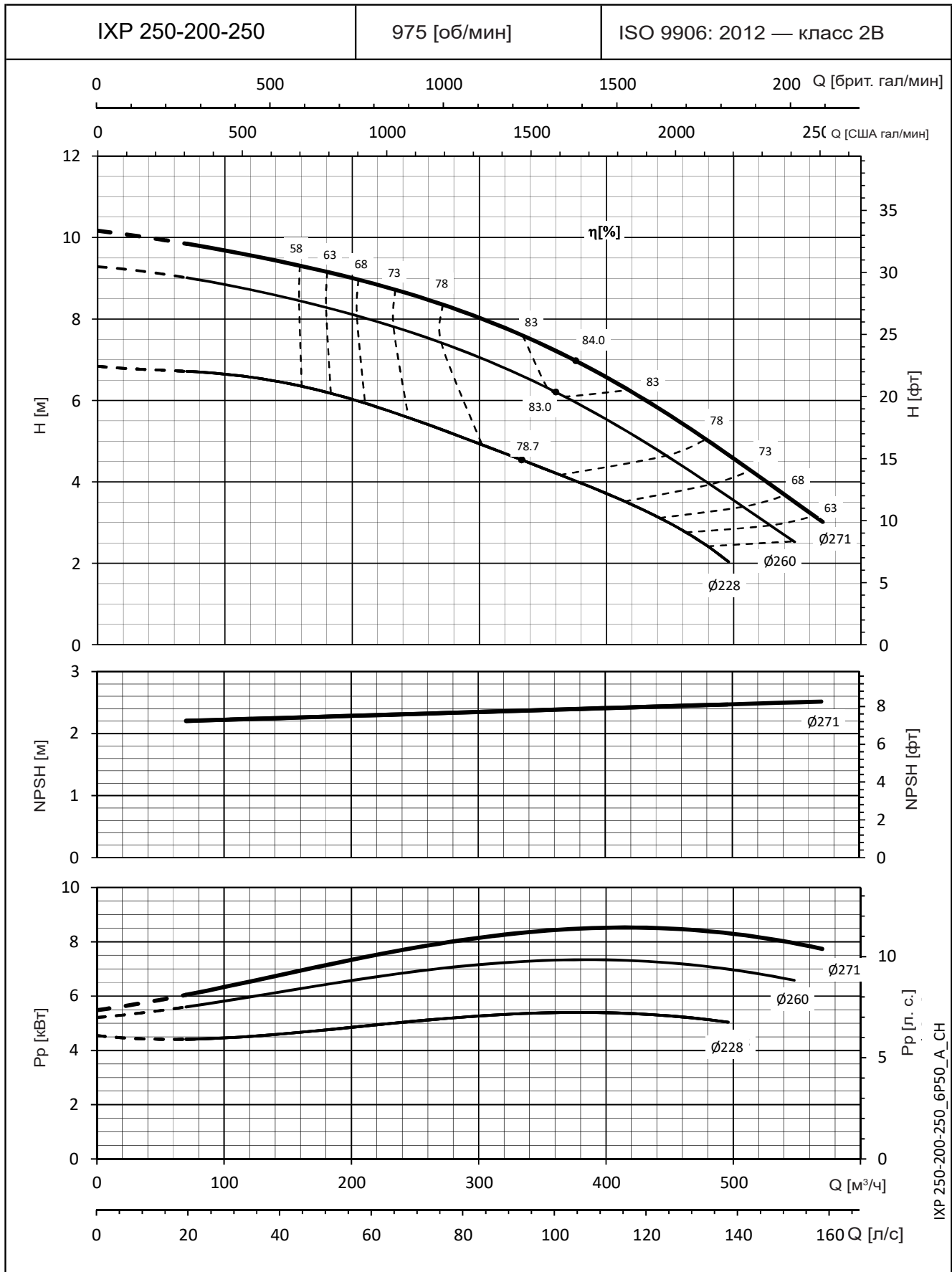

Значения допустимого кавитационного запаса (NPSH) одинаковы от максимального до минимального диаметра рабочего колеса.
 Значения NPSH замерены в лабораторных условиях; для практических нужд рекомендуем увеличить эти значения на 0,5 м.
 Эти показатели действительны для жидкостей плотностью $\rho = 1,0 \text{ кг/дм}^3$ с кинематической вязкостью $\nu = 1 \text{ мм}^2/\text{с}$.

Серия e-IXP

РАБОЧИЕ ХАРАКТЕРИСТИКИ МОДЕЛЕЙ НА 50 Гц, 6-ПОЛЮСНЫХ

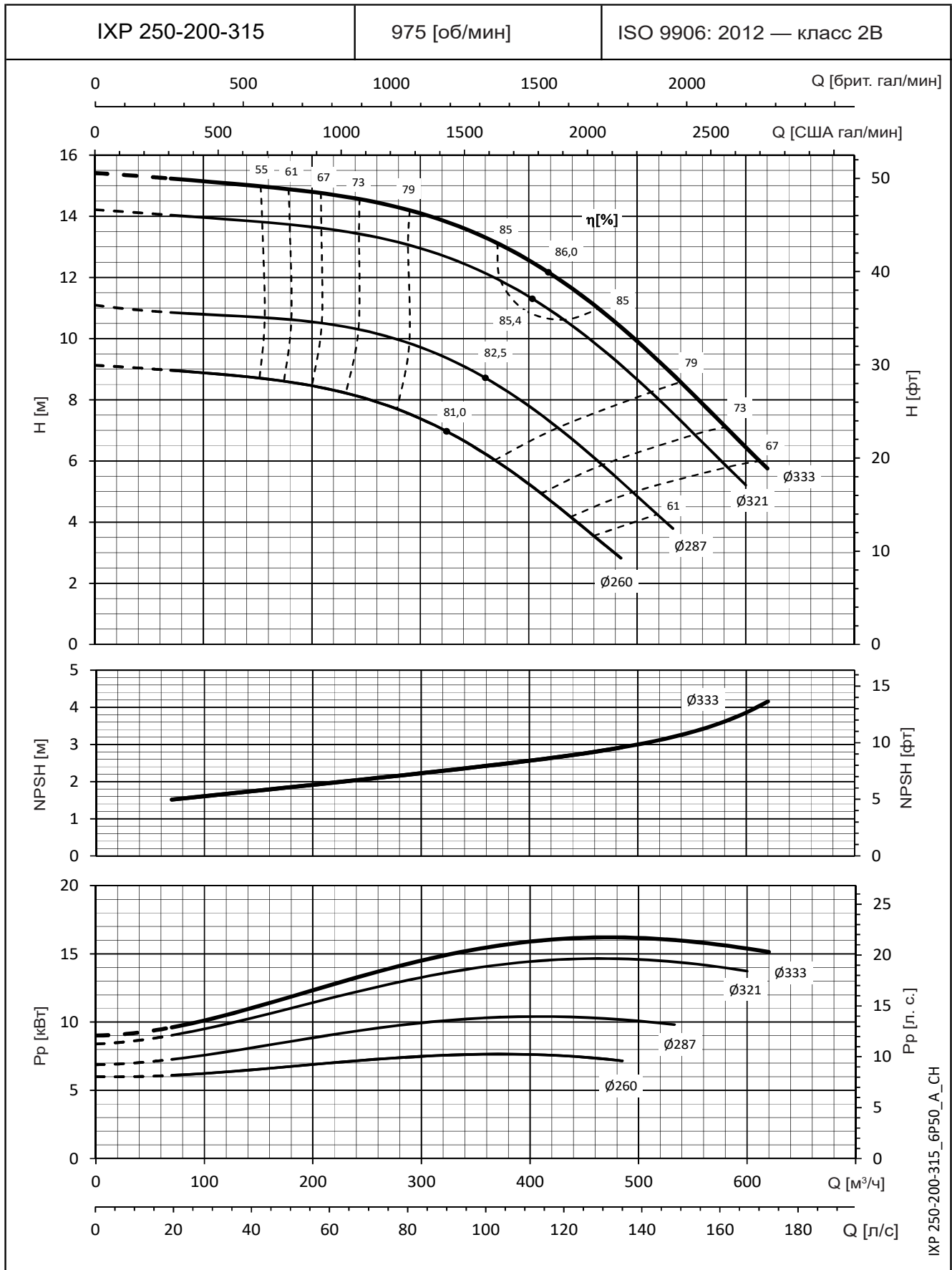

IXP 250-200-315_6P50_A_CH

Значения допустимого кавитационного запаса (NPSH) одинаковы от максимального до минимального диаметра рабочего колеса.
 Значения NPSH замерены в лабораторных условиях; для практических нужд рекомендуем увеличить эти значения на 0,5 м.
 Эти показатели действительны для жидкостей плотностью $\rho = 1,0 \text{ кг/дм}^3$ с кинематической вязкостью $\nu = 1 \text{ мм}^2/\text{с}$.

Серия e-IXP

РАБОЧИЕ ХАРАКТЕРИСТИКИ МОДЕЛЕЙ НА 50 Гц, 6-ПОЛЮСНЫХ

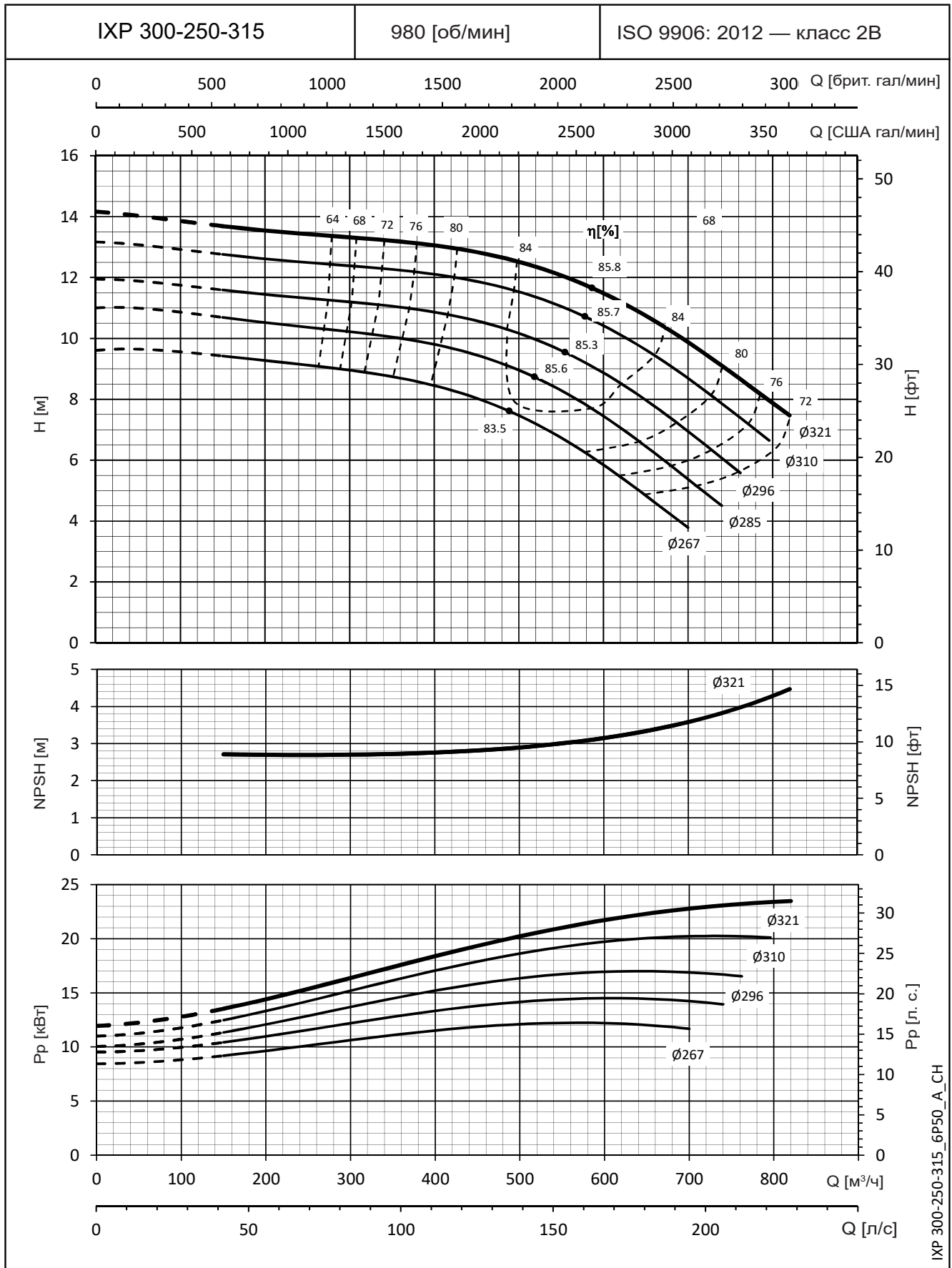

IXP 300-250-315_6P50_A_CH

Значения допустимого кавитационного запаса (NPSH) одинаковы от максимального до минимального диаметра рабочего колеса.
 Значения NPSH замерены в лабораторных условиях; для практических нужд рекомендуем увеличить эти значения на 0,5 м.
 Эти показатели действительны для жидкостей плотностью $\rho = 1,0 \text{ кг/дм}^3$ с кинематической вязкостью $\nu = 1 \text{ мм}^2/\text{с}$.

ГАБАРИТЫ И МАССА

**СЕРИЯ e-IXP (СО СВОБОДНЫМ КОНЦОМ ВАЛА)
ГАБАРИТЫ И ВЕС МОДЕЛЕЙ С ЧАСТОТОЙ 50 Гц**

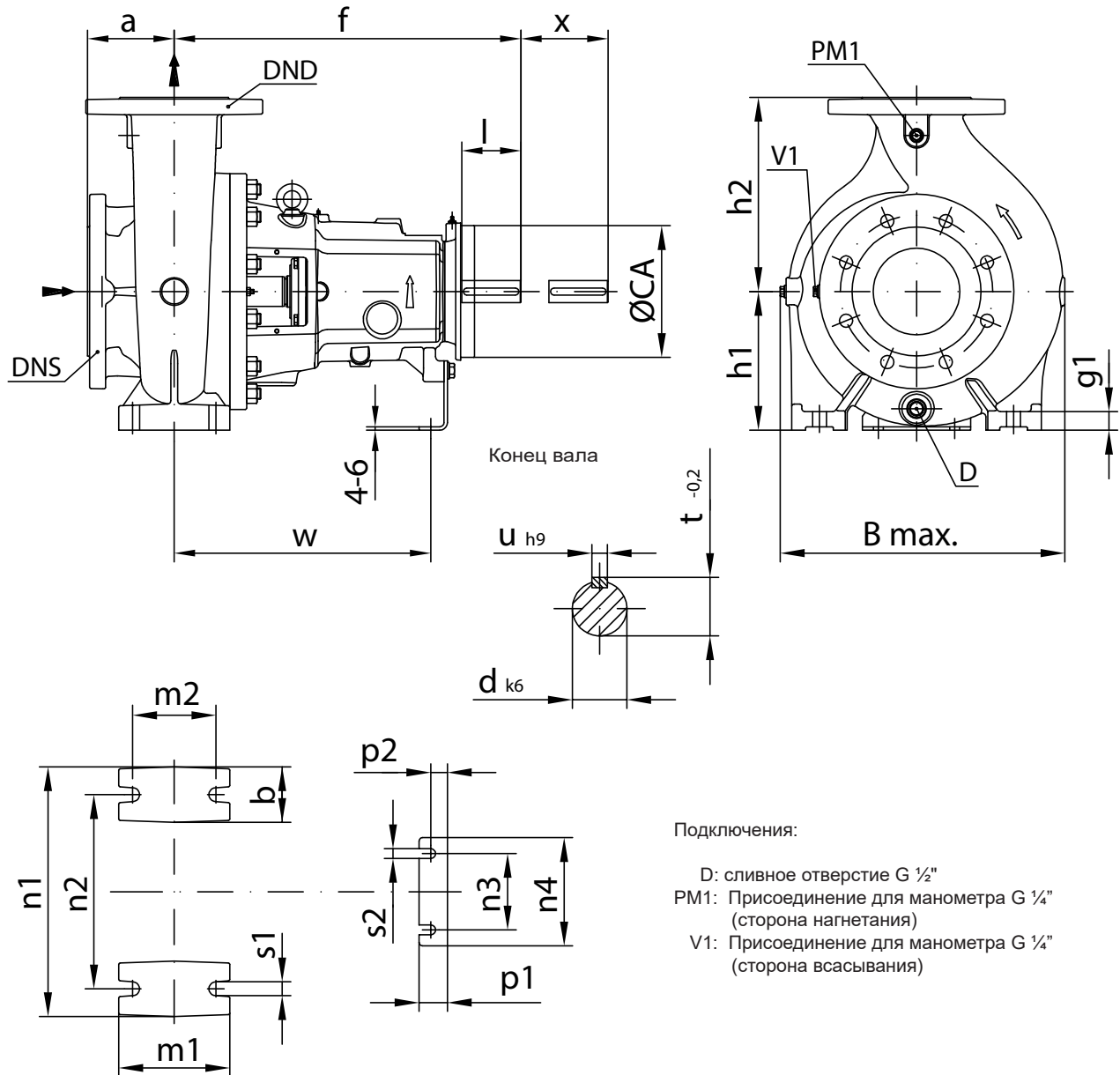

IXP-BS-EN_A_DD

СЕРИЯ e-IXP (СО СВОБОДНЫМ КОНЦОМ ВАЛА) ГАБАРИТЫ И ВЕС МОДЕЛЕЙ С ЧАСТОТОЙ 50 Гц

ТИП НАСОСА IXP СВОБОД. КОНЕЦ ВАЛА	ГАБАРИТНЫЕ РАЗМЕРЫ (мм)																										ВЕС (кг)
	НАСОС															ВАЛ					В						
	DNS	DND	a	b	f	g1	h1	h2	m1	m2	n1	n2	n3	n4	p1	p2	s1	s2	w	ØCA	d	l	t	u	макс	x	
40-25-160	40	25	80	50	385	13	132	160	100	70	240	190	110	160	37	22	M12	M12	285	165	24	50	27	8	273	100	50
40-25-200	40	25	80	50	385	13	160	180	100	70	240	190	110	160	37	23	M12	M12	285	165	24	50	27	8	309	100	56
50-32-160	50	32	80	50	385	13	132	160	100	70	240	190	110	160	37	22	M12	M12	285	165	24	50	27	8	269	100	51
50-32-200	50	32	80	50	385	11	160	180	100	70	240	190	110	160	37	23	M12	M12	285	165	24	50	27	8	313	100	58
50-32-250	50	32	100	65	500	15	180	225	125	95	320	250	110	160	37	23	M12	M12	370	190	32	80	35	10	359	100	88
65-50-160	65	50	80	50	385	12	132	160	100	70	240	190	110	160	37	22	M12	M12	285	165	24	50	27	8	274	100	52
65-40-200	65	40	100	50	385	13	160	180	100	70	265	212	110	160	37	23	M12	M12	285	165	24	50	27	8	309	100	59
65-40-250	65	40	100	65	500	15	180	225	125	95	320	250	110	160	37	23	M12	M12	370	190	32	80	35	10	367	100	90
65-40-315	65	40	125	65	500	14	200	250	125	95	345	280	110	156	41	24	M12	M12	370	190	32	80	35	10	441	100	117
80-65-125	80	65	100	50	385	12	132	160	100	70	240	190	110	160	37	22	M12	M12	285	165	24	50	27	8	278	100	54
80-65-160	80	65	100	50	385	12	160	180	100	70	265	212	110	160	37	23	M12	M12	285	165	24	50	27	8	295	100	56
80-50-200	80	50	100	50	385	12	160	200	100	70	265	212	110	160	37	23	M12	M12	285	165	24	50	27	8	327	100	62
80-50-250	80	50	125	65	500	15	180	225	125	95	320	250	110	160	37	23	M12	M12	370	190	32	80	35	10	374	100	91
80-50-315	80	50	125	65	500	15	225	280	125	95	345	280	110	156	41	24	M12	M12	370	190	32	80	35	10	453	100	119
100-80-125	100	80	100	65	385	15	160	180	125	95	280	212	110	160	37	23	M12	M12	285	165	24	50	27	8	306	100	60
100-80-160	100	80	100	65	500	15	160	200	125	95	280	212	110	156	41	24	M12	M12	370	190	32	80	35	10	335	100	84
100-65-200	100	65	100	65	500	15	180	225	125	95	320	250	110	160	37	23	M12	M12	370	190	32	80	35	10	373	140	95
100-65-250	100	65	125	80	500	20	200	250	160	120	360	280	110	156	41	24	M16	M12	370	190	32	80	35	10	389	140	101
100-65-315	100	65	125	80	530	20	225	280	160	120	400	315	110	156	41	24	M16	M12	370	230	42	110	45	12	457	140	148
125-80-160	125	80	125	65	500	16	180	225	125	95	320	250	110	160	37	23	M12	M12	370	190	32	80	35	10	343	140	90
125-80-200	125	80	125	65	500	15	180	250	125	95	345	280	110	160	37	23	M12	M12	370	190	32	80	35	10	388	140	101
125-80-250	125	80	125	80	500	20	225	280	160	120	400	315	110	156	41	24	M16	M12	370	190	32	80	35	10	407	140	108
125-80-315	125	80	125	80	530	26	250	315	160	120	400	315	110	156	41	24	M16	M12	370	230	42	110	45	12	498	140	164
125-80-400	125	80	125	80	530	26	280	355	160	120	435	355	110	156	41	24	M16	M12	370	230	42	110	45	12	560	140	204
125-100-160	125	100	125	80	500	26	200	280	160	120	360	280	110	156	41	24	M16	M12	370	190	32	80	35	10	402	140	114
125-100-200	125	100	125	80	500	26	200	280	160	120	360	280	110	156	41	24	M16	M12	370	190	32	80	35	10	411	140	115
125-100-250	125	100	140	80	530	26	225	280	160	120	400	315	110	156	41	24	M16	M12	370	230	42	110	45	12	463	140	158
125-100-315	125	100	140	80	530	26	250	315	160	120	400	315	110	156	41	24	M16	M12	370	230	42	110	45	12	500	140	165
125-100-400	125	100	140	100	530	26	280	355	200	150	500	400	110	156	41	24	M20	M12	370	230	42	110	45	12	584	140	219
150-125-200	150	125	140	80	530	26	250	315	160	120	400	315	110	156	41	24	M16	M12	370	230	42	110	45	12	486	140	156
150-125-250	150	125	140	80	530	26	250	355	160	120	400	315	110	156	41	24	M16	M12	370	230	42	110	45	12	487	140	158
150-125-315	150	125	140	100	530	26	280	355	200	150	500	400	110	156	41	24	M20	M12	370	230	42	110	45	12	514	140	185
150-125-400	150	125	140	100	530	26	315	400	200	150	500	400	110	156	41	24	M20	M12	370	230	42	110	45	12	625	140	240
200-150-200	200	150	160	100	530	26	280	400	200	150	550	450	110	156	41	24	M20	M12	370	230	42	110	45	12	599	180	228
200-150-250	200	150	160	100	530	26	280	375	200	150	500	400	110	156	41	24	M20	M12	370	230	42	110	45	12	587	180	213
200-150-315	200	150	160	100	670	26	315	400	200	150	550	450	140	184	46	27	M20	M16	500	255	48	110	52	14	582	180	253
200-150-400	200	150	160	100	670	26	315	450	200	150	550	450	140	184	46	27	M20	M16	500	255	48	110	52	14	639	180	305
250-200-250	250	200	200	100	670	26	355	475	200	150	550	450	140	184	46	27	M20	M16	500	255	48	110	52	14	688	180	351
250-200-315	250	200	180	100	670	26	355	450	200	150	550	450	140	184	46	27	M20	M16	500	255	48	110	52	14	676	180	344
300-250-315	300	250	250	110	670	35	400	500	300	250	710	600	140	184	46	27	M24	M16	500	255	48	110	52	14	755	180	454

IXP-bs-ru_a_id

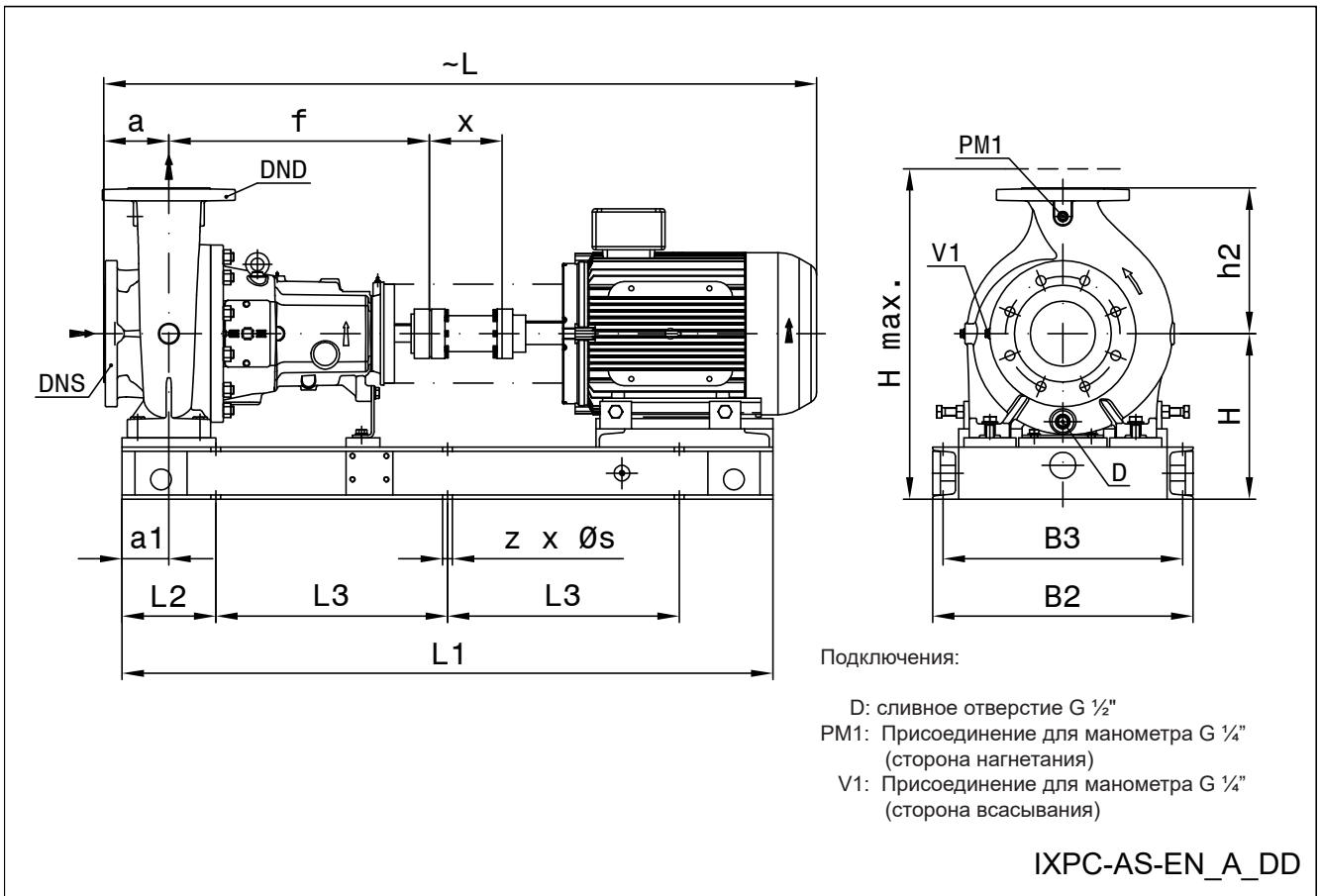
СЕРИЯ IXPC
ГАБАРИТЫ И ВЕС 2-ПОЛЮСНЫХ МОДЕЛЕЙ 50 Гц

СЕРИЯ IXPC ГАБАРИТЫ И ВЕС 2-ПОЛЮСНЫХ МОДЕЛЕЙ 50 Гц

ТИП НАСОСА IXPC Размер	РАМА ДВИГАТЕЛЯ IEC	3000 [об/мин]	ГАБАРИТНЫЕ РАЗМЕРЫ [мм]														H макс.	Z x S ДЛЯ ВИНТОВ	ВЕС [кг]	ТИП МУФТЫ
			DNS	DND	a	a1	B2	B3	f	H	h2	L	L1	L2	L3	x				
40-25-160	90L	1,5	40	25	80	60	360	320	385	225	160	913	850	150	275	100	385	6xØ19 (M16)	115	H80A
40-25-160	90L	2,2	40	25	80	60	360	320	385	225	160	913	850	150	275	100	385	6xØ19 (M16)	117	H80A
40-25-160	100L	3	40	25	80	60	360	320	385	225	160	944	850	150	275	100	385	6xØ19 (M16)	121	H80B
40-25-160	112M	4	40	25	80	60	400	360	385	225	160	947	900	150	300	100	393	6xØ19 (M16)	129	H80B
40-25-200	100L	3	40	25	80	60	360	320	385	253	180	944	850	150	275	100	433	6xØ19 (M16)	130	H80B
40-25-200	112M	4	40	25	80	60	400	360	385	253	180	947	900	150	300	100	433	6xØ19 (M16)	137	H80B
40-25-200	132S	5,5	40	25	80	60	400	360	385	253	180	1012	950	150	325	100	444	6xØ19 (M16)	168	H95A
40-25-200	132S	7,5	40	25	80	60	400	360	385	253	180	1012	950	150	325	100	444	6xØ19 (M16)	165	H95A
50-32-160	100L	3	50	32	80	60	360	320	385	225	160	944	850	150	275	100	385	6xØ19 (M16)	122	H80B
50-32-160	112M	4	50	32	80	60	400	360	385	225	160	947	900	150	300	100	393	6xØ19 (M16)	130	H80B
50-32-160	132S	5,5	50	32	80	60	400	360	385	230	160	1012	950	150	325	100	421	6xØ19 (M16)	161	H95A
50-32-160	132S	7,5	50	32	80	60	400	360	385	230	160	1012	950	150	325	100	421	6xØ19 (M16)	158	H95A
50-32-200	112M	4	50	32	80	60	400	360	385	253	180	947	900	150	300	100	433	6xØ19 (M16)	139	H80B
50-32-200	132S	5,5	50	32	80	60	400	360	385	253	180	1012	950	150	325	100	444	6xØ19 (M16)	170	H95A
50-32-200	132S	7,5	50	32	80	60	400	360	385	253	180	1012	950	150	325	100	444	6xØ19 (M16)	167	H95A
50-32-200	160M	11	50	32	80	60	500	460	385	283	180	1169	1100	180	370	100	523	6xØ19 (M16)	235	H95B
50-32-250	132S	7,5	50	32	100	75	450	410	500	273	225	1147	1100	150	400	100	498	6xØ19 (M16)	206	H95E
50-32-250	160M	11	50	32	100	75	500	460	500	293	225	1304	1200	180	420	100	533	6xØ19 (M16)	270	H95F
50-32-250	160M	15	50	32	100	75	500	460	500	293	225	1304	1200	180	420	100	533	6xØ19 (M16)	271	H95F
50-32-250	160L	19	50	32	100	75	500	460	500	293	225	1304	1200	180	420	100	533	6xØ19 (M16)	279	H95F
65-50-160	112M	4	65	50	80	60	400	360	385	225	160	947	900	150	300	100	393	6xØ19 (M16)	131	H80B
65-50-160	132S	5,5	65	50	80	60	400	360	385	230	160	1012	950	150	325	100	421	6xØ19 (M16)	162	H95A
65-50-160	132S	7,5	65	50	80	60	400	360	385	230	160	1012	950	150	325	100	421	6xØ19 (M16)	159	H95A
65-50-160	160M	11	65	50	80	60	500	460	385	283	160	1169	1100	180	370	100	523	6xØ19 (M16)	233	H95B
65-40-200	132S	5,5	65	40	100	60	400	360	385	253	180	1032	950	150	325	100	444	6xØ19 (M16)	171	H95A
65-40-200	132S	7,5	65	40	100	60	400	360	385	253	180	1032	950	150	325	100	444	6xØ19 (M16)	168	H95A
65-40-200	160M	11	65	40	100	60	500	460	385	283	180	1189	1100	180	370	100	523	6xØ19 (M16)	237	H95B
65-40-200	160M	15	65	40	100	60	500	460	385	283	180	1189	1100	180	370	100	523	6xØ19 (M16)	238	H95B
65-40-250	160M	11	65	40	100	75	500	460	500	293	225	1304	1200	180	420	100	533	6xØ19 (M16)	272	H95F
65-40-250	160M	15	65	40	100	75	500	460	500	293	225	1304	1200	180	420	100	533	6xØ19 (M16)	273	H95F
65-40-250	160L	19	65	40	100	75	500	460	500	293	225	1304	1200	180	420	100	533	6xØ19 (M16)	281	H95F
65-40-250	180M	22	65	40	100	75	540	500	500	303	225	1401	1250	180	445	100	567	6xØ19 (M16)	311	H110B
65-40-250	200L	30	65	40	100	75	600	560	500	323	225	1481	1300	180	470	100	623	6xØ19 (M16)	391	H125B
65-40-315	160L	19	65	40	125	75	500	460	500	313	250	1329	1200	180	420	100	563	6xØ19 (M16)	314	H95F
65-40-315	180M	22	65	40	125	75	540	500	500	313	250	1426	1250	180	445	100	577	6xØ19 (M16)	342	H110B
65-40-315	200L	30	65	40	125	75	600	560	500	323	250	1506	1300	180	470	100	623	6xØ19 (M16)	417	H125B
65-40-315	200L	37	65	40	125	75	600	560	500	323	250	1506	1300	180	470	100	623	6xØ19 (M16)	432	H125B
65-40-315	225M	45	65	40	125	75	690	640	500	368	250	1536	1350	190	485	100	691	6xØ19 (M16)	523	H125B

ПРИМЕЧАНИЕ. В стандартной комплектации насосы с фланцами согласно EN 1092.

IXPC_2p50-1_ru_a_td

По запросу доступна версия с ASME B16.5. Размеры фланцев см. на чертеже.

СЕРИЯ IXPC ГАБАРИТЫ И ВЕС 2-ПОЛЮСНЫХ МОДЕЛЕЙ 50 Гц

ТИП НАСОСА IXPC Размер	РАМА ДВИГАТЕЛЯ IEC	3000 [об/мин]	ГАБАРИТНЫЕ РАЗМЕРЫ [мм]														H макс.	z x s ДЛЯ ВИНТОВ	ВЕС [кг]	ТИП МУФТЫ
			DNS	DND	a	a1	B2	B3	f	H	h2	L	L1	L2	L3	x				
80-65-125	100L	3	80	65	100	60	360	320	385	225	160	964	850	150	275	100	385	6xØ19 (M16)	125	H80B
80-65-125	112M	4	80	65	100	60	400	360	385	225	160	967	900	150	300	100	393	6xØ19 (M16)	133	H80B
80-65-125	132S	5,5	80	65	100	60	400	360	385	230	160	1032	950	150	325	100	421	6xØ19 (M16)	164	H95A
80-65-125	132S	7,5	80	65	100	60	400	360	385	230	160	1032	950	150	325	100	421	6xØ19 (M16)	161	H95A
80-65-125	160M	11	80	65	100	60	500	460	385	283	160	1189	1100	180	370	100	523	6xØ19 (M16)	235	H95B
80-65-160	132S	5,5	80	65	100	60	400	360	385	253	180	1032	950	150	325	100	444	6xØ19 (M16)	168	H95A
80-65-160	132S	7,5	80	65	100	60	400	360	385	253	180	1032	950	150	325	100	444	6xØ19 (M16)	165	H95A
80-65-160	160M	11	80	65	100	60	500	460	385	283	180	1189	1100	180	370	100	523	6xØ19 (M16)	234	H95B
80-65-160	160M	15	80	65	100	60	500	460	385	283	180	1189	1100	180	370	100	523	6xØ19 (M16)	235	H95B
80-50-200	160M	11	80	50	100	60	500	460	385	283	200	1189	1100	180	370	100	523	6xØ19 (M16)	240	H95B
80-50-200	160M	15	80	50	100	60	500	460	385	283	200	1189	1100	180	370	100	523	6xØ19 (M16)	241	H95B
80-50-200	160L	19	80	50	100	60	500	460	385	283	200	1189	1100	180	370	100	523	6xØ19 (M16)	249	H95B
80-50-200	180M	22	80	50	100	60	540	500	385	303	200	1286	1150	180	395	100	567	6xØ19 (M16)	283	H110A
80-50-200	200L	30	80	50	100	60	600	560	385	323	200	1366	1150	180	395	100	623	6xØ19 (M16)	361	H125A
80-50-250	160M	15	80	50	125	75	500	460	500	293	225	1329	1200	180	420	100	533	6xØ19 (M16)	274	H95F
80-50-250	160L	19	80	50	125	75	500	460	500	293	225	1329	1200	180	420	100	533	6xØ19 (M16)	282	H95F
80-50-250	180M	22	80	50	125	75	540	500	500	303	225	1426	1250	180	445	100	567	6xØ19 (M16)	312	H110B
80-50-250	200L	30	80	50	125	75	600	560	500	323	225	1506	1300	180	470	100	623	6xØ19 (M16)	392	H125B
80-50-250	200L	37	80	50	125	75	600	560	500	323	225	1506	1300	180	470	100	623	6xØ19 (M16)	407	H125B
80-50-315	200L	37	80	50	125	75	600	560	500	338	280	1506	1300	180	470	100	638	6xØ19 (M16)	436	H125B
80-50-315	225M	45	80	50	125	75	690	640	500	368	280	1536	1350	190	485	100	691	6xØ19 (M16)	520	H125B
80-50-315	250M	55	80	50	125	75	690	640	500	393	280	1632	1450	190	535	100	770	6xØ19 (M16)	693	H140A
80-50-315	280S	75	80	50	125	75	830	780	500	443	280	1682	1500	200	550	100	856	6xØ26 (M20)	864	H160A
80-50-315	280M	90	80	50	125	75	830	780	500	443	280	1682	1500	200	550	100	856	6xØ26 (M20)	937	H160A

ПРИМЕЧАНИЕ. В стандартной комплектации насосы с фланцами согласно EN 1092.

IXPC_2p50-2_ru_a_td

По запросу доступна версия с ASME B16.5. Размеры фланцев см. на чертеже.

СЕРИЯ IXPC ГАБАРИТЫ И ВЕС 2-ПОЛЮСНЫХ МОДЕЛЕЙ 50 Гц

ТИП НАСОСА IXPC Размер	РАМА ДВИГАТЕЛЯ IEC	3000 [об/мин]	ГАБАРИТНЫЕ РАЗМЕРЫ [мм]														H макс.	z x s ДЛЯ ВИНТОВ	ВЕС [кг]	ТИП МУФТЫ
			DNS	DND	a	a1	B2	B3	f	H	h2	L	L1	L2	L3	x				
100-80-125	132S	5,5	100	80	100	75	400	360	385	253	180	1032	1000	150	350	100	444	6xØ19 (M16)	173	H95A
100-80-125	132S	7,5	100	80	100	75	400	360	385	253	180	1032	1000	150	350	100	444	6xØ19 (M16)	170	H95A
100-80-125	160M	11	100	80	100	75	500	460	385	283	180	1189	1100	180	370	100	523	6xØ19 (M16)	238	H95B
100-80-125	160M	15	100	80	100	75	500	460	385	283	180	1189	1100	180	370	100	523	6xØ19 (M16)	239	H95B
100-80-160	132S	7,5	100	80	100	75	400	360	500	253	200	1147	1100	150	400	100	453	6xØ19 (M16)	198	H95E
100-80-160	160M	11	100	80	100	75	500	460	500	283	200	1304	1200	180	420	100	523	6xØ19 (M16)	266	H95F
100-80-160	160M	15	100	80	100	75	500	460	500	283	200	1304	1200	180	420	100	523	6xØ19 (M16)	267	H95F
100-80-160	160L	19	100	80	100	75	500	460	500	283	200	1304	1200	180	420	100	523	6xØ19 (M16)	275	H95F
100-80-160	180M	22	100	80	100	75	540	500	500	303	200	1401	1250	180	445	100	567	6xØ19 (M16)	310	H110B
100-65-200	160M	11	100	65	100	75	500	460	500	293	225	1344	1250	180	445	140	533	6xØ19 (M16)	279	H95K
100-65-200	160M	15	100	65	100	75	500	460	500	293	225	1344	1250	180	445	140	533	6xØ19 (M16)	280	H95K
100-65-200	160L	19	100	65	100	75	500	460	500	293	225	1344	1250	180	445	140	533	6xØ19 (M16)	288	H95K
100-65-200	180M	22	100	65	100	75	540	500	500	303	225	1441	1300	180	470	140	567	6xØ19 (M16)	318	H110C
100-65-200	200L	30	100	65	100	75	600	560	500	323	225	1521	1350	180	495	140	623	6xØ19 (M16)	399	H125C
100-65-200	200L	37	100	65	100	75	600	560	500	323	225	1521	1350	180	495	140	623	6xØ19 (M16)	414	H125C
100-65-250	180M	22	100	65	125	90	540	500	500	318	250	1466	1300	180	470	140	582	6xØ19 (M16)	328	H110C
100-65-250	200L	30	100	65	125	90	600	560	500	323	250	1546	1350	180	495	140	623	6xØ19 (M16)	403	H125C
100-65-250	200L	37	100	65	125	90	600	560	500	323	250	1546	1350	180	495	140	623	6xØ19 (M16)	418	H125C
100-65-250	225M	45	100	65	125	90	690	640	500	368	250	1576	1400	190	510	140	691	6xØ19 (M16)	510	H125C
100-65-250	250M	55	100	65	125	90	690	640	500	393	250	1672	1500	190	560	140	770	6xØ19 (M16)	681	H140B
100-65-250	280S	75	100	65	125	90	830	780	500	443	250	1722	1600	200	600	140	856	6xØ26 (M20)	858	H160B
100-65-315	250M	55	100	65	125	90	690	640	530	393	280	1702	1500	190	560	140	770	6xØ19 (M16)	725	H140C
100-65-315	280S	75	100	65	125	90	830	780	530	443	280	1752	1600	200	600	140	856	6xØ26 (M20)	898	H160C
100-65-315	280M	90	100	65	125	90	830	780	530	443	280	1752	1600	200	600	140	856	6xØ26 (M20)	971	H160C
100-65-315	315S	110	100	65	125	90	870	820	530	503	280	1921	1850	230	695	140	1060	6xØ26 (M20)	1338	H160C
100-65-315	315M	132	100	65	125	90	870	820	530	503	280	1921	1850	230	695	140	1028	6xØ26 (M20)	1385	H160C
125-80-160	160M	11	125	80	125	75	500	460	500	293	225	1369	1250	180	445	140	533	6xØ19 (M16)	274	H95K
125-80-160	160M	15	125	80	125	75	500	460	500	293	225	1369	1250	180	445	140	533	6xØ19 (M16)	275	H95K
125-80-160	160L	19	125	80	125	75	500	460	500	293	225	1369	1250	180	445	140	533	6xØ19 (M16)	283	H95K
125-80-160	180M	22	125	80	125	75	540	500	500	303	225	1466	1300	180	470	140	567	6xØ19 (M16)	313	H110C
125-80-160	200L	30	125	80	125	75	600	560	500	323	225	1546	1350	180	495	140	623	6xØ19 (M16)	394	H125C
125-80-200	180M	22	125	80	125	75	540	500	500	303	250	1466	1300	180	470	140	567	6xØ19 (M16)	328	H110C
125-80-200	200L	30	125	80	125	75	600	560	500	323	250	1546	1350	180	495	140	623	6xØ19 (M16)	409	H125C
125-80-200	200L	37	125	80	125	75	600	560	500	323	250	1546	1350	180	495	140	623	6xØ19 (M16)	424	H125C
125-80-200	225M	45	125	80	125	75	690	640	500	368	250	1576	1400	190	510	140	691	6xØ19 (M16)	515	H125C
125-80-200	250M	55	125	80	125	75	690	640	500	393	250	1672	1500	190	560	140	770	6xØ19 (M16)	694	H140B
125-80-250	200L	37	125	80	125	90	600	560	500	343	280	1546	1350	180	495	140	643	6xØ19 (M16)	428	H125C
125-80-250	225M	45	125	80	125	90	690	640	500	368	280	1576	1400	190	510	140	691	6xØ19 (M16)	512	H125C
125-80-250	250M	55	125	80	125	90	690	640	500	393	280	1672	1500	190	560	140	770	6xØ19 (M16)	684	H140B
125-80-250	280S	75	125	80	125	90	830	780	500	443	280	1722	1600	200	600	140	856	6xØ26 (M20)	858	H160B
125-80-250	280M	90	125	80	125	90	830	780	500	443	280	1722	1600	200	600	140	856	6xØ26 (M20)	931	H160B
125-80-315	280M	90	125	80	125	90	830	780	530	443	315	1752	1600	200	600	140	856	6xØ26 (M20)	973	H160C
125-80-315	315S	110	125	80	125	90	870	820	530	503	315	1921	1850	230	695	140	1060	6xØ26 (M20)	1335	H160C
125-80-315	315M	132	125	80	125	90	870	820	530	503	315	1921	1850	230	695	140	1028	6xØ26 (M20)	1382	H160C
125-80-315	315M	160	125	80	125	90	870	820	530	503	315	1921	1850	230	695	140	1028	6xØ26 (M20)	1429	H160C

ПРИМЕЧАНИЕ. В стандартной комплектации насосы с фланцами согласно EN 1092.

IXPC_2p50-3_ru_a_td

По запросу доступна версия с ASME B16.5. Размеры фланцев см. на чертеже.

СЕРИЯ IXPC ГАБАРИТЫ И ВЕС 2-ПОЛЮСНЫХ МОДЕЛЕЙ 50 Гц

ТИП НАСОСА IXPC Размер	РАМА ДВИГАТЕЛЯ IEC	3000 [об/мин]	ГАБАРИТНЫЕ РАЗМЕРЫ [мм]														H макс.	z x s ДЛЯ ВИНТОВ	ВЕС [кг]	ТИП МУФТЫ
			DNS	DND	a	a1	B2	B3	f	H	h2	L	L1	L2	L3	x				
125-100-160	160M	15	125	100	125	90	500	460	500	318	280	1369	1250	180	445	140	598	6xØ19 (M16)	306	H95K
125-100-160	160L	19	125	100	125	90	500	460	500	318	280	1369	1250	180	445	140	598	6xØ19 (M16)	313	H95K
125-100-160	180M	22	125	100	125	90	540	500	500	318	280	1466	1300	180	470	140	598	6xØ19 (M16)	341	H110C
125-100-160	200L	30	125	100	125	90	600	560	500	323	280	1546	1350	180	495	140	623	6xØ19 (M16)	416	H125C
125-100-160	200L	37	125	100	125	90	600	560	500	323	280	1546	1350	180	495	140	623	6xØ19 (M16)	431	H125C
125-100-200	200L	30	125	100	125	90	600	560	500	323	280	1546	1350	180	495	140	623	6xØ19 (M16)	417	H125C
125-100-200	200L	37	125	100	125	90	600	560	500	323	280	1546	1350	180	495	140	623	6xØ19 (M16)	432	H125C
125-100-200	225M	45	125	100	125	90	690	640	500	368	280	1576	1400	190	510	140	691	6xØ19 (M16)	524	H125C
125-100-200	250M	55	125	100	125	90	690	640	500	393	280	1672	1500	190	560	140	770	6xØ19 (M16)	695	H140B
125-100-200	280S	75	125	100	125	90	830	780	500	443	280	1722	1600	200	600	140	856	6xØ26 (M20)	872	H160B
125-100-250	225M	45	125	100	140	90	690	640	530	368	280	1621	1450	190	535	140	691	6xØ19 (M16)	564	H125D
125-100-250	250M	55	125	100	140	90	690	640	530	393	280	1717	1500	190	560	140	770	6xØ19 (M16)	735	H140C
125-100-250	280S	75	125	100	140	90	830	780	530	443	280	1767	1600	200	600	140	856	6xØ26 (M20)	908	H160C
125-100-250	280M	90	125	100	140	90	830	780	530	443	280	1767	1600	200	600	140	856	6xØ26 (M20)	981	H160C
125-100-250	315S	110	125	100	140	90	870	820	530	503	280	1936	1850	230	695	140	1060	6xØ26 (M20)	1348	H160C
125-100-315	280M	90	125	100	140	90	830	780	530	443	315	1767	1600	200	600	140	856	6xØ26 (M20)	974	H160C
125-100-315	315S	110	125	100	140	90	870	820	530	503	315	1936	1850	230	695	140	1060	6xØ26 (M20)	1336	H160C
125-100-315	315M	132	125	100	140	90	870	820	530	503	315	1936	1850	230	695	140	1028	6xØ26 (M20)	1383	H160C
125-100-315	315M	160	125	100	140	90	870	820	530	503	315	1936	1850	230	695	140	1028	6xØ26 (M20)	1430	H160C
125-100-315	315M	200	125	100	140	90	870	820	530	503	315	1936	1850	230	695	140	1028	6xØ26 (M20)	1528	H160C
150-125-200	225M	45	150	125	140	90	690	640	530	388	315	1621	1450	190	535	140	711	6xØ19 (M16)	565	H125D
150-125-200	250M	55	150	125	140	90	690	640	530	393	315	1717	1500	190	560	140	770	6xØ19 (M16)	728	H140C
150-125-200	280S	75	150	125	140	90	830	780	530	443	315	1767	1600	200	600	140	856	6xØ26 (M20)	892	H160C
150-125-200	280M	90	150	125	140	90	830	780	530	443	315	1767	1600	200	600	140	856	6xØ26 (M20)	965	H160C
150-125-200	315S	110	150	125	140	90	870	820	530	503	315	1936	1850	230	695	140	1060	6xØ26 (M20)	1327	H160C
150-125-250	280S	75	150	125	140	90	830	780	530	443	355	1767	1600	200	600	140	856	6xØ26 (M20)	894	H160C
150-125-250	280M	90	150	125	140	90	830	780	530	443	355	1767	1600	200	600	140	856	6xØ26 (M20)	967	H160C
150-125-250	315S	110	150	125	140	90	870	820	530	503	355	1936	1850	230	695	140	1060	6xØ26 (M20)	1329	H160C
150-125-250	315M	132	150	125	140	90	870	820	530	503	355	1936	1850	230	695	140	1028	6xØ26 (M20)	1376	H160C
150-125-315	315S	110	150	125	140	110	870	820	530	503	355	1936	1850	230	695	140	1060	6xØ26 (M20)	1355	H160C
150-125-315	315M	132	150	125	140	110	870	820	530	503	355	1936	1850	230	695	140	1028	6xØ26 (M20)	1402	H160C
150-125-315	315M	160	150	125	140	110	870	820	530	503	355	1936	1850	230	695	140	1028	6xØ26 (M20)	1449	H160C
150-125-315	315M	200	150	125	140	110	870	820	530	503	355	1936	1850	230	695	140	1028	6xØ26 (M20)	1547	H160C

ПРИМЕЧАНИЕ. В стандартной комплектации насосы с фланцами согласно EN 1092.

IXPC_2p50-4_ru_a_td

По запросу доступна версия с ASME B16.5. Размеры фланцев см. на чертеже.

СЕРИЯ IXPC

ГАБАРИТЫ И ВЕС 4-ПОЛЮСНЫХ МОДЕЛЕЙ 50 Гц

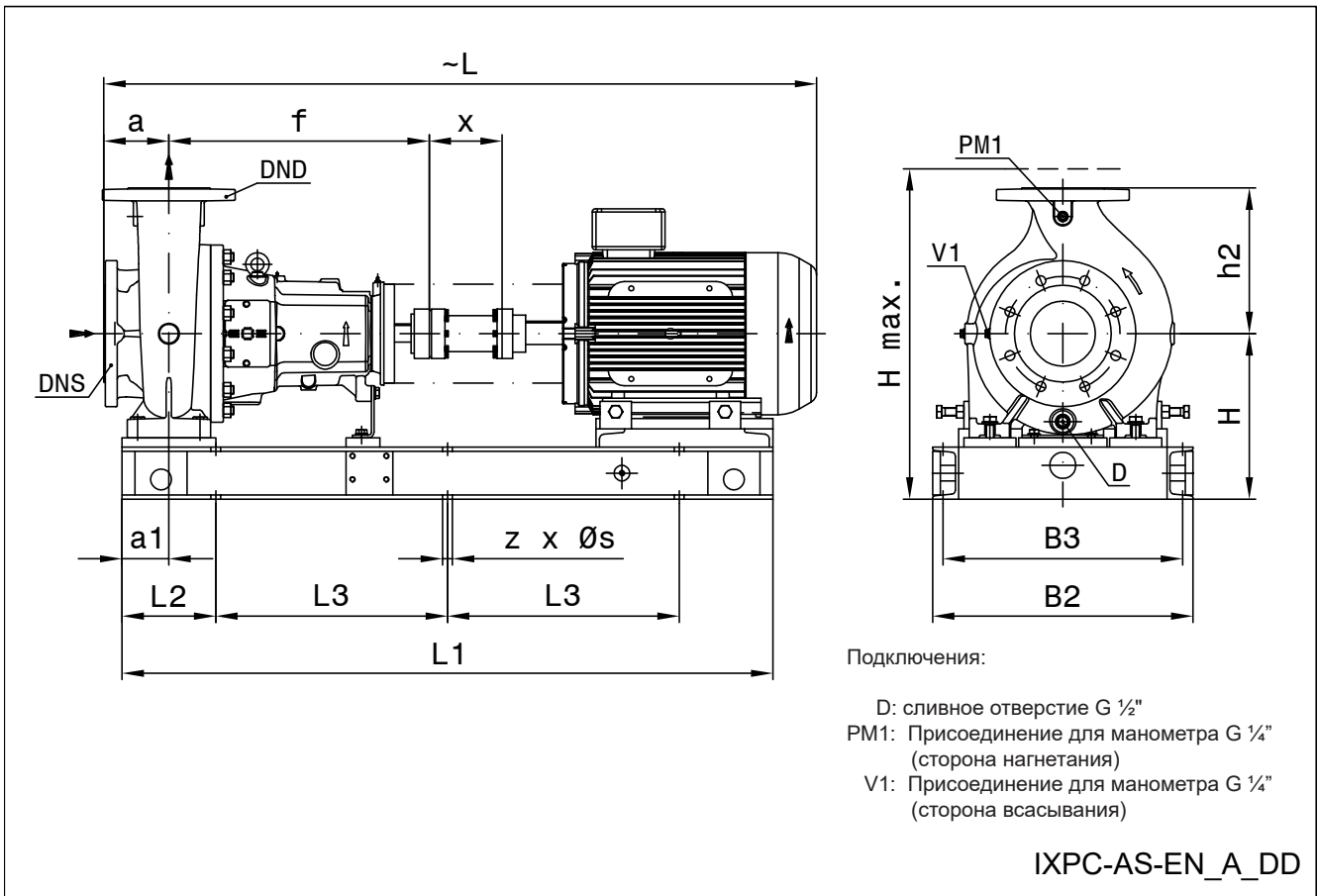

СЕРИЯ IXPC ГАБАРИТЫ И ВЕС 4-ПОЛЮСНЫХ МОДЕЛЕЙ 50 Гц

ТИП НАСОСА IXPC	РАМА ДВИГАТ. IEC	1500 [об/мин]	ГАБАРИТНЫЕ РАЗМЕРЫ [мм]															ВЕС [кг]	ТИП МУФТЫ	
			Размер	DNS	DND	a	a1	B2	B3	f	H	h2	L	L1	L2	L3	x			H макс.
40-25-160	90L	1,1	40	25	80	60	360	320	385	225	160	913	850	150	275	100	385	6xØ19(M16)	114	H80A
40-25-200	90L	1,1	40	25	80	60	360	320	385	253	180	913	850	150	275	100	433	6xØ19(M16)	122	H80A
50-32-160	90L	1,1	50	32	80	60	360	320	385	225	160	913	850	150	275	100	385	6xØ19(M16)	115	H80A
50-32-200	90L	1,1	50	32	80	60	360	320	385	253	180	913	850	150	275	100	433	6xØ19(M16)	124	H80A
50-32-250	90L	1,1	50	32	100	75	450	410	500	273	225	1048	950	150	325	100	498	6xØ19(M16)	166	H95C
50-32-250	90L	1,1	50	32	100	75	450	410	500	273	225	1048	950	150	325	100	498	6xØ19(M16)	166	H95C
50-32-250	90L	1,1	50	32	100	75	450	410	500	273	225	1048	950	150	325	100	498	6xØ19(M16)	166	H95C
65-50-160	90L	1,1	65	50	80	60	360	320	385	225	160	913	850	150	275	100	385	6xØ19(M16)	116	H80A
65-40-200	90L	1,1	65	40	100	60	400	360	385	253	180	933	850	150	275	100	433	6xØ19(M16)	127	H80A
65-40-200	90L	1,1	65	40	100	60	400	360	385	253	180	933	850	150	275	100	433	6xØ19(M16)	127	H80A
65-40-250	90L	1,5	65	40	100	75	450	410	500	273	225	1048	950	150	325	100	498	6xØ19(M16)	175	H95C
65-40-250	90L	1,5	65	40	100	75	450	410	500	273	225	1048	950	150	325	100	498	6xØ19(M16)	175	H95C
65-40-250	90L	1,5	65	40	100	75	450	410	500	273	225	1048	950	150	325	100	498	6xØ19(M16)	175	H95C
65-40-315	112M	4	65	40	125	75	500	460	500	293	250	1167	1000	150	350	100	543	6xØ19(M16)	243	H95D
65-40-315	112M	4	65	40	125	75	500	460	500	293	250	1167	1000	150	350	100	543	6xØ19(M16)	243	H95D
80-65-125	90L	1,1	80	65	100	60	360	320	385	225	160	933	850	150	275	100	385	6xØ19(M16)	118	H80A
80-65-160	90L	1,1	80	65	100	60	400	360	385	253	180	933	850	150	275	100	433	6xØ19(M16)	124	H80A
80-65-160	90L	1,1	80	65	100	60	400	360	385	253	180	933	850	150	275	100	433	6xØ19(M16)	124	H80A
80-50-200	90L	1,5	80	50	100	60	400	360	385	253	200	933	850	150	275	100	453	6xØ19(M16)	138	H80A
80-50-200	90L	1,5	80	50	100	60	400	360	385	253	200	933	850	150	275	100	453	6xØ19(M16)	138	H80A
80-50-200	90L	1,5	80	50	100	60	400	360	385	253	200	933	850	150	275	100	453	6xØ19(M16)	138	H80A
80-50-200	90L	1,5	80	50	100	60	400	360	385	253	200	933	850	150	275	100	453	6xØ19(M16)	138	H80A
80-50-250	100L	2,2	80	50	125	75	450	410	500	273	225	1167	1000	150	350	100	498	6xØ19(M16)	190	H95D
80-50-250	100L	2,2	80	50	125	75	450	410	500	273	225	1167	1000	150	350	100	498	6xØ19(M16)	190	H95D
80-50-250	100L	2,2	80	50	125	75	450	410	500	273	225	1167	1000	150	350	100	498	6xØ19(M16)	190	H95D
80-50-315	112M	4	80	50	125	75	500	460	500	318	280	1167	1000	150	350	100	598	6xØ19(M16)	247	H95D
80-50-315	112M	4	80	50	125	75	500	460	500	318	280	1167	1000	150	350	100	598	6xØ19(M16)	247	H95D
80-50-315	112M	4	80	50	125	75	500	460	500	318	280	1167	1000	150	350	100	598	6xØ19(M16)	247	H95D
80-50-315	112M	4	80	50	125	75	500	460	500	318	280	1167	1000	150	350	100	598	6xØ19(M16)	247	H95D

ПРИМЕЧАНИЕ. В стандартной комплектации насосы с фланцами согласно EN 1092.

IXPC_4p50-1_ru_b_td

По запросу доступна версия с ASME B16.5. Размеры фланцев см. на чертеже.

СЕРИЯ IXPC ГАБАРИТЫ И ВЕС 4-ПОЛЮСНЫХ МОДЕЛЕЙ 50 Гц

ТИП НАСОСА IXPC Размер	РАМА ДВИГАТЕЛЯ IEC	1500 [об/мин]	ГАБАРИТНЫЕ РАЗМЕРЫ [мм]														H макс.	z x s ДЛЯ ВИНТОВ	ВЕС [кг]	ТИП МУФТЫ
			DNS	DND	a	a1	B2	B3	f	H	h2	L	L1	L2	L3	x				
100-80-125	90L	1,1	100	80	100	75	400	360	385	253	180	933	850	150	275	100	433	6xØ19(M16)	129	H80A
100-80-125	90L	1,1	100	80	100	75	400	360	385	253	180	933	850	150	275	100	433	6xØ19(M16)	129	H80A
100-80-160	90L	1,1	100	80	100	75	400	360	500	253	200	1048	950	150	325	100	453	6xØ19(M16)	157	H95C
100-80-160	90L	1,1	100	80	100	75	400	360	500	253	200	1048	950	150	325	100	453	6xØ19(M16)	157	H95C
100-80-160	90L	1,1	100	80	100	75	400	360	500	253	200	1048	950	150	325	100	453	6xØ19(M16)	157	H95C
100-80-160	90L	1,1	100	80	100	75	400	360	500	253	200	1048	950	150	325	100	453	6xØ19(M16)	157	H95C
100-65-200	90L	1,5	100	65	100	75	450	410	500	273	225	1088	1000	150	350	140	498	6xØ19(M16)	181	H95G
100-65-200	90L	1,5	100	65	100	75	450	410	500	273	225	1088	1000	150	350	140	498	6xØ19(M16)	181	H95G
100-65-200	90L	1,5	100	65	100	75	450	410	500	273	225	1088	1000	150	350	140	498	6xØ19(M16)	181	H95G
100-65-200	90L	1,5	100	65	100	75	450	410	500	273	225	1088	1000	150	350	140	498	6xØ19(M16)	181	H95G
100-65-250	100L	3	100	65	125	90	500	460	500	298	250	1207	1050	150	375	140	548	6xØ19(M16)	213	H95H
100-65-250	100L	3	100	65	125	90	500	460	500	298	250	1207	1050	150	375	140	548	6xØ19(M16)	213	H95H
100-65-250	100L	3	100	65	125	90	500	460	500	298	250	1207	1050	150	375	140	548	6xØ19(M16)	213	H95H
100-65-250	100L	3	100	65	125	90	500	460	500	298	250	1207	1050	150	375	140	548	6xØ19(M16)	213	H95H
100-65-315	132S	5,5	100	65	125	90	540	500	530	323	280	1280	1200	150	450	140	603	6xØ19(M16)	291	H95M
100-65-315	132S	5,5	100	65	125	90	540	500	530	323	280	1280	1200	150	450	140	603	6xØ19(M16)	291	H95M
100-65-315	132S	5,5	100	65	125	90	540	500	530	323	280	1280	1200	150	450	140	603	6xØ19(M16)	291	H95M
100-65-315	132S	5,5	100	65	125	90	540	500	530	323	280	1280	1200	150	450	140	603	6xØ19(M16)	291	H95M
125-80-160	90L	1,5	125	80	125	75	450	410	500	273	225	1113	1000	150	350	140	498	6xØ19(M16)	176	H95G
125-80-160	90L	1,5	125	80	125	75	450	410	500	273	225	1113	1000	150	350	140	498	6xØ19(M16)	176	H95G
125-80-160	90L	1,5	125	80	125	75	450	410	500	273	225	1113	1000	150	350	140	498	6xØ19(M16)	176	H95G
125-80-160	90L	1,5	125	80	125	75	450	410	500	273	225	1113	1000	150	350	140	498	6xØ19(M16)	176	H95G
125-80-200	100L	3	125	80	125	75	500	460	500	273	250	1207	1050	150	375	140	523	6xØ19(M16)	208	H95H
125-80-200	100L	3	125	80	125	75	500	460	500	273	250	1207	1050	150	375	140	523	6xØ19(M16)	208	H95H
125-80-200	100L	3	125	80	125	75	500	460	500	273	250	1207	1050	150	375	140	523	6xØ19(M16)	208	H95H
125-80-200	100L	3	125	80	125	75	500	460	500	273	250	1207	1050	150	375	140	523	6xØ19(M16)	208	H95H
125-80-250	132S	5,5	125	80	125	90	540	500	500	323	280	1250	1150	150	425	140	603	6xØ19(M16)	250	H95J
125-80-250	132S	5,5	125	80	125	90	540	500	500	323	280	1250	1150	150	425	140	603	6xØ19(M16)	250	H95J
125-80-250	132S	5,5	125	80	125	90	540	500	500	323	280	1250	1150	150	425	140	603	6xØ19(M16)	250	H95J
125-80-250	132S	5,5	125	80	125	90	540	500	500	323	280	1250	1150	150	425	140	603	6xØ19(M16)	250	H95J
125-80-315	160M	11	125	80	125	90	540	500	530	368	315	1399	1300	180	470	140	683	6xØ19(M16)	347	H95N
125-80-315	160M	11	125	80	125	90	540	500	530	368	315	1399	1300	180	470	140	683	6xØ19(M16)	347	H95N
125-80-315	160M	11	125	80	125	90	540	500	530	368	315	1399	1300	180	470	140	683	6xØ19(M16)	347	H95N
125-80-315	160M	11	125	80	125	90	540	500	530	368	315	1399	1300	180	470	140	683	6xØ19(M16)	347	H95N
125-80-315	160M	11	125	80	125	90	540	500	530	368	315	1399	1300	180	470	140	683	6xØ19(M16)	347	H95N
125-80-400	180M	18,5	125	80	125	90	600	560	530	398	355	1496	1350	180	495	140	753	6xØ19(M16)	450	H110D
125-80-400	180M	18,5	125	80	125	90	600	560	530	398	355	1496	1350	180	495	140	753	6xØ19(M16)	450	H110D
125-80-400	180M	18,5	125	80	125	90	600	560	530	398	355	1496	1350	180	495	140	753	6xØ19(M16)	450	H110D
125-80-400	180M	18,5	125	80	125	90	600	560	530	398	355	1496	1350	180	495	140	753	6xØ19(M16)	450	H110D
125-80-400	180M	18,5	125	80	125	90	600	560	530	398	355	1496	1350	180	495	140	753	6xØ19(M16)	450	H110D

ПРИМЕЧАНИЕ. В стандартной комплектации насосы с фланцами согласно EN 1092.

IXPC_4p50-2_ru_b_td

По запросу доступна версия с ASME B16.5. Размеры фланцев см. на чертеже.

СЕРИЯ IXPC ГАБАРИТЫ И ВЕС 4-ПОЛЮСНЫХ МОДЕЛЕЙ 50 Гц

ТИП НАСОСА IXPC Размер	РАМА ДВИГАТЕЛЯ IEC	1500 [об/мин]	ГАБАРИТНЫЕ РАЗМЕРЫ [мм]														H макс.	z x s ДЛЯ ВИНТОВ	ВЕС [кг]	ТИП МУФТЫ
			DNS	DND	a	a1	B2	B3	f	H	h2	L	L1	L2	L3	x				
125-100-160	100L	2,2	125	100	125	90	500	460	500	298	280	1207	1050	150	375	140	578	6xØ19(M16)	223	H95H
125-100-160	100L	2,2	125	100	125	90	500	460	500	298	280	1207	1050	150	375	140	578	6xØ19(M16)	223	H95H
125-100-160	100L	2,2	125	100	125	90	500	460	500	298	280	1207	1050	150	375	140	578	6xØ19(M16)	223	H95H
125-100-200	112M	4	125	100	125	90	500	460	500	298	280	1207	1050	150	375	140	578	6xØ19(M16)	245	H95H
125-100-200	112M	4	125	100	125	90	500	460	500	298	280	1207	1050	150	375	140	578	6xØ19(M16)	245	H95H
125-100-200	112M	4	125	100	125	90	500	460	500	298	280	1207	1050	150	375	140	578	6xØ19(M16)	245	H95H
125-100-200	112M	4	125	100	125	90	500	460	500	298	280	1207	1050	150	375	140	578	6xØ19(M16)	245	H95H
125-100-250	132S	5,5	125	100	140	90	540	500	530	323	280	1295	1200	150	450	140	603	6xØ19(M16)	301	H95M
125-100-250	132S	5,5	125	100	140	90	540	500	530	323	280	1295	1200	150	450	140	603	6xØ19(M16)	301	H95M
125-100-250	132S	5,5	125	100	140	90	540	500	530	323	280	1295	1200	150	450	140	603	6xØ19(M16)	301	H95M
125-100-250	132S	5,5	125	100	140	90	540	500	530	323	280	1295	1200	150	450	140	603	6xØ19(M16)	301	H95M
125-100-315	160M	11	125	100	140	90	540	500	530	368	315	1414	1300	180	470	140	683	6xØ19(M16)	348	H95N
125-100-315	160M	11	125	100	140	90	540	500	530	368	315	1414	1300	180	470	140	683	6xØ19(M16)	348	H95N
125-100-315	160M	11	125	100	140	90	540	500	530	368	315	1414	1300	180	470	140	683	6xØ19(M16)	348	H95N
125-100-315	160M	11	125	100	140	90	540	500	530	368	315	1414	1300	180	470	140	683	6xØ19(M16)	348	H95N
125-100-315	160M	11	125	100	140	90	540	500	530	368	315	1414	1300	180	470	140	683	6xØ19(M16)	348	H95N
125-100-400	180L	22	125	100	140	110	680	640	530	403	355	1511	1350	180	495	140	758	6xØ19(M16)	497	H110D
125-100-400	180L	22	125	100	140	110	680	640	530	403	355	1511	1350	180	495	140	758	6xØ19(M16)	497	H110D
125-100-400	180L	22	125	100	140	110	680	640	530	403	355	1511	1350	180	495	140	758	6xØ19(M16)	497	H110D
125-100-400	180L	22	125	100	140	110	680	640	530	403	355	1511	1350	180	495	140	758	6xØ19(M16)	497	H110D
125-100-400	180L	22	125	100	140	110	680	640	530	403	355	1511	1350	180	495	140	758	6xØ19(M16)	497	H110D
150-125-200	132S	5,5	150	125	140	90	540	500	530	348	315	1295	1200	150	450	140	663	6xØ19(M16)	305	H95M
150-125-200	132S	5,5	150	125	140	90	540	500	530	348	315	1295	1200	150	450	140	663	6xØ19(M16)	305	H95M
150-125-200	132S	5,5	150	125	140	90	540	500	530	348	315	1295	1200	150	450	140	663	6xØ19(M16)	305	H95M
150-125-200	132S	5,5	150	125	140	90	540	500	530	348	315	1295	1200	150	450	140	663	6xØ19(M16)	305	H95M
150-125-250	132M	7,5	150	125	140	90	540	500	530	348	355	1295	1200	150	450	140	703	6xØ19(M16)	307	H95M
150-125-250	132M	7,5	150	125	140	90	540	500	530	348	355	1295	1200	150	450	140	703	6xØ19(M16)	307	H95M
150-125-250	132M	7,5	150	125	140	90	540	500	530	348	355	1295	1200	150	450	140	703	6xØ19(M16)	307	H95M
150-125-250	132M	7,5	150	125	140	90	540	500	530	348	355	1295	1200	150	450	140	703	6xØ19(M16)	307	H95M
150-125-315	180M	18,5	150	125	140	110	680	640	530	403	355	1511	1350	180	495	140	758	6xØ19(M16)	445	H110D
150-125-315	180M	18,5	150	125	140	110	680	640	530	403	355	1511	1350	180	495	140	758	6xØ19(M16)	445	H110D
150-125-315	180M	18,5	150	125	140	110	680	640	530	403	355	1511	1350	180	495	140	758	6xØ19(M16)	445	H110D
150-125-315	180M	18,5	150	125	140	110	680	640	530	403	355	1511	1350	180	495	140	758	6xØ19(M16)	445	H110D
150-125-315	180M	18,5	150	125	140	110	680	640	530	403	355	1511	1350	180	495	140	758	6xØ19(M16)	445	H110D
150-125-400	225S	37	150	125	140	110	690	640	530	458	400	1650,5	1500	190	560	140	858	6xØ19(M16)	657	H140C
150-125-400	225S	37	150	125	140	110	690	640	530	458	400	1650,5	1500	190	560	140	858	6xØ19(M16)	657	H140C
150-125-400	225S	37	150	125	140	110	690	640	530	458	400	1650,5	1500	190	560	140	858	6xØ19(M16)	657	H140C
150-125-400	225S	37	150	125	140	110	690	640	530	458	400	1650,5	1500	190	560	140	858	6xØ19(M16)	657	H140C
150-125-400	225S	37	150	125	140	110	690	640	530	458	400	1650,5	1500	190	560	140	858	6xØ19(M16)	657	H140C

ПРИМЕЧАНИЕ. В стандартной комплектации насосы с фланцами согласно EN 1092.

IXPC_4p50-3_ru_b_id

По запросу доступна версия с ASME B16.5. Размеры фланцев см. на чертеже.

СЕРИЯ IXPC ГАБАРИТЫ И ВЕС 4-ПОЛЮСНЫХ МОДЕЛЕЙ 50 Гц

ТИП НАСОСА IXPC Размер	РАМА ДВИГАТЕЛЯ IEC	1500 [об/мин] [кВт]	ГАБАРИТНЫЕ РАЗМЕРЫ [мм]															H макс.	z x s ДЛЯ ВИНТОВ	ВЕС [кг]	ТИП МУФТЫ
			DNS	DND	a	a1	B2	B3	f	H	h2	L	L1	L2	L3	x					
200-150-200	160M	11	200	150	160	110	680	640	530	403	400	1474	1350	180	495	180	803	6xØ19(M16)	439	H110F	
200-150-200	160M	11	200	150	160	110	680	640	530	403	400	1474	1350	180	495	180	803	6xØ19(M16)	439	H110F	
200-150-200	160M	11	200	150	160	110	680	640	530	403	400	1474	1350	180	495	180	803	6xØ19(M16)	439	H110F	
200-150-250	160L	15	200	150	160	110	680	640	530	403	375	1474	1350	180	495	180	778	6xØ19(M16)	467	H110F	
200-150-250	160L	15	200	150	160	110	680	640	530	403	375	1474	1350	180	495	180	778	6xØ19(M16)	467	H110F	
200-150-250	160L	15	200	150	160	110	680	640	530	403	375	1474	1350	180	495	180	778	6xØ19(M16)	467	H110F	
200-150-250	160L	15	200	150	160	110	680	640	530	403	375	1474	1350	180	495	180	778	6xØ19(M16)	467	H110F	
200-150-250	160L	15	200	150	160	110	680	640	530	403	375	1474	1350	180	495	180	778	6xØ19(M16)	467	H110F	
200-150-315	200L	30	200	150	160	110	680	640	670	438	400	1791	1600	180	620	180	838	6xØ19(M16)	608	H125F	
200-150-315	200L	30	200	150	160	110	680	640	670	438	400	1791	1600	180	620	180	838	6xØ19(M16)	608	H125F	
200-150-315	200L	30	200	150	160	110	680	640	670	438	400	1791	1600	180	620	180	838	6xØ19(M16)	608	H125F	
200-150-315	200L	30	200	150	160	110	680	640	670	438	400	1791	1600	180	620	180	838	6xØ19(M16)	608	H125F	
200-150-400	225S	37	200	150	160	110	690	640	670	458	450	1850,5	1650	190	635	180	908	6xØ19(M16)	733	H140E	
200-150-400	225S	37	200	150	160	110	690	640	670	458	450	1850,5	1650	190	635	180	908	6xØ19(M16)	733	H140E	
200-150-400	225S	37	200	150	160	110	690	640	670	458	450	1850,5	1650	190	635	180	908	6xØ19(M16)	733	H140E	
200-150-400	225S	37	200	150	160	110	690	640	670	458	450	1850,5	1650	190	635	180	908	6xØ19(M16)	733	H140E	
200-150-400	225S	37	200	150	160	110	690	640	670	458	450	1850,5	1650	190	635	180	908	6xØ19(M16)	733	H140E	
200-150-400	225S	37	200	150	160	110	690	640	670	458	450	1850,5	1650	190	635	180	908	6xØ19(M16)	733	H140E	
200-150-400	225S	37	200	150	160	110	690	640	670	458	450	1850,5	1650	190	635	180	908	6xØ19(M16)	733	H140E	
250-200-250	180M	18,5	250	200	200	110	680	640	670	478	475	1751	1550	180	595	180	953	6xØ19(M16)	641	H110K	
250-200-250	180M	18,5	250	200	200	110	680	640	670	478	475	1751	1550	180	595	180	953	6xØ19(M16)	641	H110K	
250-200-250	180M	18,5	250	200	200	110	680	640	670	478	475	1751	1550	180	595	180	953	6xØ19(M16)	641	H110K	
250-200-250	180M	18,5	250	200	200	110	680	640	670	478	475	1751	1550	180	595	180	953	6xØ19(M16)	641	H110K	
250-200-315	200L	30	250	200	180	110	680	640	670	478	450	1811	1600	180	620	180	928	6xØ19(M16)	714	H125F	
250-200-315	200L	30	250	200	180	110	680	640	670	478	450	1811	1600	180	620	180	928	6xØ19(M16)	714	H125F	
250-200-315	200L	30	250	200	180	110	680	640	670	478	450	1811	1600	180	620	180	928	6xØ19(M16)	714	H125F	
250-200-315	200L	30	250	200	180	110	680	640	670	478	450	1811	1600	180	620	180	928	6xØ19(M16)	714	H125F	
250-200-315	200L	30	250	200	180	110	680	640	670	478	450	1811	1600	180	620	180	928	6xØ19(M16)	714	H125F	
250-200-315	200L	30	250	200	180	110	680	640	670	478	450	1811	1600	180	620	180	928	6xØ19(M16)	714	H125F	
300-250-315	225S	37	300	250	250	160	870	820	670	547	500	1940,5	1700	190	660	180	1047	6xØ19(M16)	948	H140E	
300-250-315	225S	37	300	250	250	160	870	820	670	547	500	1940,5	1700	190	660	180	1047	6xØ19(M16)	948	H140E	
300-250-315	225S	37	300	250	250	160	870	820	670	547	500	1940,5	1700	190	660	180	1047	6xØ19(M16)	948	H140E	
300-250-315	225S	37	300	250	250	160	870	820	670	547	500	1940,5	1700	190	660	180	1047	6xØ19(M16)	948	H140E	
300-250-315	225S	37	300	250	250	160	870	820	670	547	500	1940,5	1700	190	660	180	1047	6xØ19(M16)	948	H140E	

ПРИМЕЧАНИЕ. В стандартной комплектации насосы с фланцами согласно EN 1092.

IXPC_4p50-4_ru_b_td

По запросу доступна версия с ASME B16.5. Размеры фланцев см. на чертеже.

**СЕРИЯ IXPC
ГАБАРИТЫ И ВЕС 6-ПОЛЮСНЫХ МОДЕЛЕЙ 50 Гц**

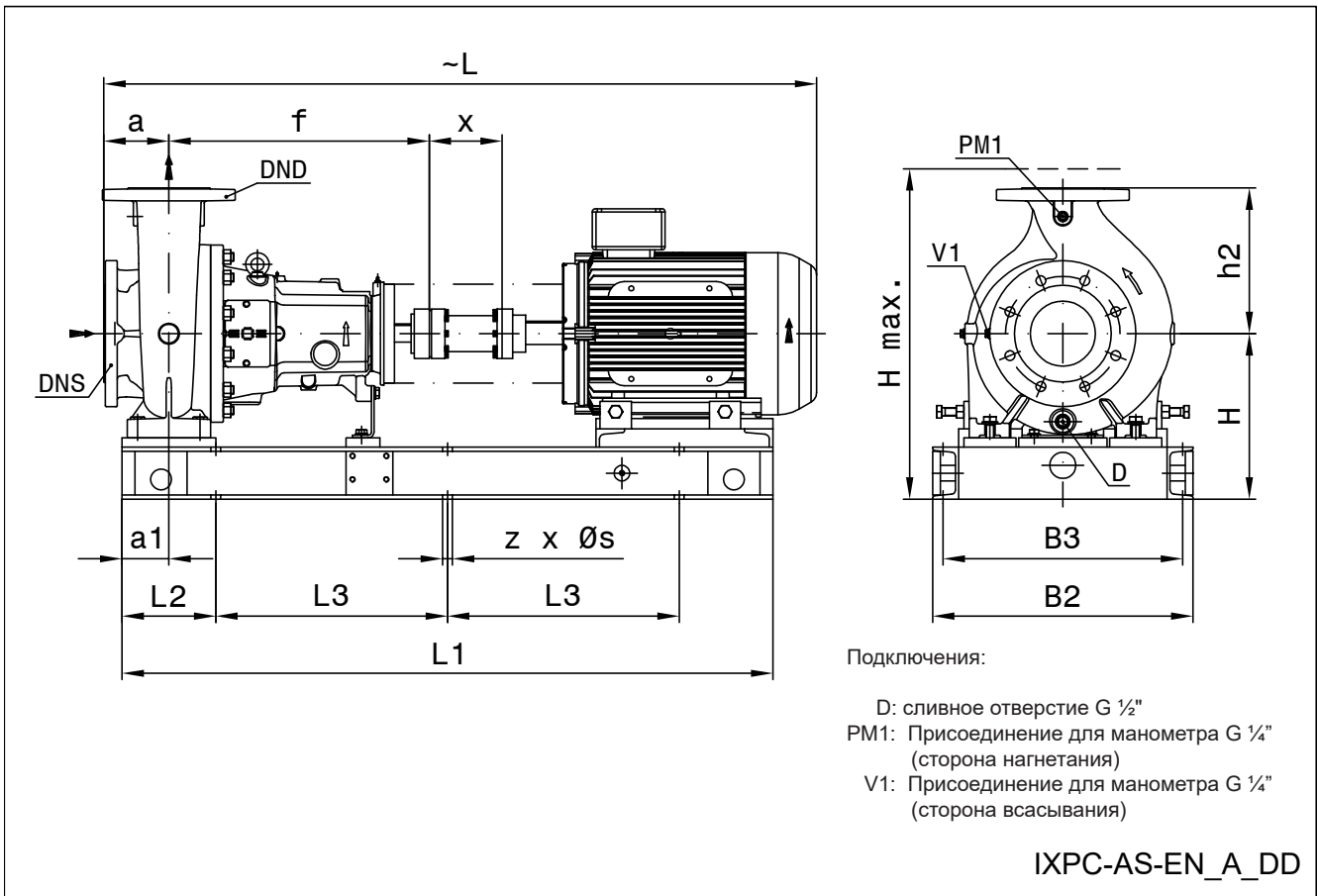

СЕРИЯ IXPC ГАБАРИТЫ И ВЕС 6-ПОЛЮСНЫХ МОДЕЛЕЙ 50 Гц

ТИП НАСОСА IXPC Размер	РАМА ДВИГАТ. ИЭС	1000 [л/мин]	ГАБАРИТНЫЕ РАЗМЕРЫ [мм]														ВЕС [кг]	ТИП МУФТЫ		
			DNS	DND	a	a1	B2	B3	f	H	h2	L	L1	L2	L3	x			H макс.	z x s ДЛЯ ВИНТОВ
125-100-160	L90L	1,1	125	100	125	90	500	460	500	298	280	1125	1000	150	350	140	578	6 x Ø19 (M16)	212	H95G
125-100-200	L90L	1,1	125	100	125	90	500	460	500	298	280	1125	1000	150	350	140	578	6 x Ø19 (M16)	213	H95G
125-100-200	100L	1,5	125	100	125	90	500	460	500	298	280	1141	1050	150	375	140	578	6 x Ø19 (M16)	220	H95H
125-100-200	112M	2,2	125	100	125	90	500	460	500	298	280	1158	1050	150	375	140	578	6 x Ø19 (M16)	233	H95H
150-125-200	100L	1,5	150	125	140	90	540	500	530	348	315	1186	1100	150	400	140	663	6 x Ø19 (M16)	273	H95L
150-125-200	112M	2,2	150	125	140	90	540	500	530	348	315	1203	1100	150	400	140	663	6 x Ø19 (M16)	289	H95L
150-125-200	132S	3	150	125	140	90	540	500	530	348	315	1250	1200	150	450	140	663	6 x Ø19 (M16)	280	H95M
150-125-250	132S	3	150	125	140	90	540	500	530	348	355	1250	1200	150	450	140	703	6 x Ø19 (M16)	282	H95M
150-125-250	132M	4	150	125	140	90	540	500	530	348	355	1279	1200	150	450	140	703	6 x Ø19 (M16)	291	H95M
150-125-250	132M	5,5	150	125	140	90	540	500	530	348	355	1279	1200	150	450	140	703	6 x Ø19 (M16)	302	H95M
150-125-315	132M	5,5	150	125	140	110	680	640	530	383	355	1279	1200	150	450	140	738	6 x Ø19 (M16)	349	H95M
150-125-315	160M	7,5	150	125	140	110	680	640	530	403	355	1419,5	1300	180	470	140	758	6 x Ø19 (M16)	386	H95N
150-125-315	160L	11	150	125	140	110	680	640	530	403	355	1464,5	1300	180	470	140	758	6 x Ø19 (M16)	412	H95N
150-125-400	160L	11	150	125	140	110	680	640	530	438	400	1464,5	1300	180	470	140	838	6 x Ø19 (M16)	477	H95N
150-125-400	180L	15	150	125	140	110	680	640	530	438	400	1511	1350	180	495	140	838	6 x Ø19 (M16)	506	H110D
150-125-400	200L	18,5	150	125	140	110	680	640	530	438	400	1591	1400	180	520	140	838	6 x Ø19 (M16)	556	H125D
200-150-200	132S	3	200	150	160	110	680	640	530	383	400	1300	1250	150	475	180	783	6 x Ø19 (M16)	375	H110E
200-150-200	132M	4	200	150	160	110	680	640	530	383	400	1339	1250	150	475	180	783	6 x Ø19 (M16)	384	H110E
200-150-250	132M	4	200	150	160	110	680	640	530	383	375	1339	1250	150	475	180	758	6 x Ø19 (M16)	369	H110E
200-150-250	132M	5,5	200	150	160	110	680	640	530	383	375	1339	1250	150	475	180	758	6 x Ø19 (M16)	380	H110E
200-150-250	160M	7,5	200	150	160	110	680	640	530	403	375	1479,5	1350	180	495	180	778	6 x Ø19 (M16)	418	H110F
200-150-250	160L	11	200	150	160	110	680	640	530	403	375	1524,5	1350	180	495	180	778	6 x Ø19 (M16)	444	H110F
200-150-315	160M	7,5	200	150	160	110	680	640	670	438	400	1619,5	1500	180	570	180	838	6 x Ø19 (M16)	476	H110J
200-150-315	160L	11	200	150	160	110	680	640	670	438	400	1664,5	1500	180	570	180	838	6 x Ø19 (M16)	502	H110J
200-150-315	180L	15	200	150	160	110	680	640	670	438	400	1711	1550	180	595	180	838	6 x Ø19 (M16)	530	H110K
200-150-400	180L	15	200	150	160	110	680	640	670	438	450	1711	1550	180	595	180	888	6 x Ø19 (M16)	582	H110K
200-150-400	200L	18,5	200	150	160	110	680	640	670	438	450	1791	1600	180	620	180	888	6 x Ø19 (M16)	626	H125F
200-150-400	200L	22	200	150	160	110	680	640	670	438	450	1791	1600	180	620	180	888	6 x Ø19 (M16)	648	H125F
200-150-400	225M	30	200	150	160	110	690	640	670	458	450	1850,5	1650	190	635	180	908	6 x Ø19 (M16)	736	H140E
200-150-400	250M	37	200	150	160	110	690	640	670	458	450	1916,5	1700	190	660	180	908	6 x Ø19 (M16)	880	H160E
250-200-250	132M	5,5	250	200	200	110	680	640	670	458	475	1519	1400	150	550	180	933	6 x Ø19 (M16)	546	H110H
250-200-250	160M	7,5	250	200	200	110	680	640	670	478	475	1659,5	1500	180	570	180	953	6 x Ø19 (M16)	584	H110J
250-200-250	160L	11	250	200	200	110	680	640	670	478	475	1704,5	1500	180	570	180	953	6 x Ø19 (M16)	610	H110J
250-200-315	160L	11	250	200	180	110	680	640	670	478	450	1684,5	1500	180	570	180	928	6 x Ø19 (M16)	603	H110J
250-200-315	180L	15	250	200	180	110	680	640	670	478	450	1731	1550	180	595	180	928	6 x Ø19 (M16)	631	H110K
250-200-315	200L	18,5	250	200	180	110	680	640	670	478	450	1811	1600	180	620	180	928	6 x Ø19 (M16)	680	H125F
300-250-315	180L	15	300	250	250	160	860	820	670	527	500	1801	1600	180	620	180	1027	6 x Ø19 (M16)	806	H110K
300-250-315	200L	18,5	300	250	250	160	860	820	670	527	500	1881	1650	180	645	180	1027	6 x Ø19 (M16)	840	H125F
300-250-315	200L	22	300	250	250	160	860	820	670	527	500	1881	1650	180	645	180	1027	6 x Ø19 (M16)	862	H125F
300-250-315	225M	30	300	250	250	160	870	820	670	547	500	1940,5	1700	190	660	180	1047	6 x Ø19 (M16)	951	H140E

ПРИМЕЧАНИЕ. В стандартной комплектации насосы с фланцами согласно EN 1092.

IXPC_6p50_ru_a_td

По запросу доступна версия с ASME B16.5. Размеры фланцев см. на чертеже.

**СЕРИЯ IXPS
ГАБАРИТЫ И ВЕС МОДЕЛЕЙ С ЧАСТОТОЙ 50 Гц**

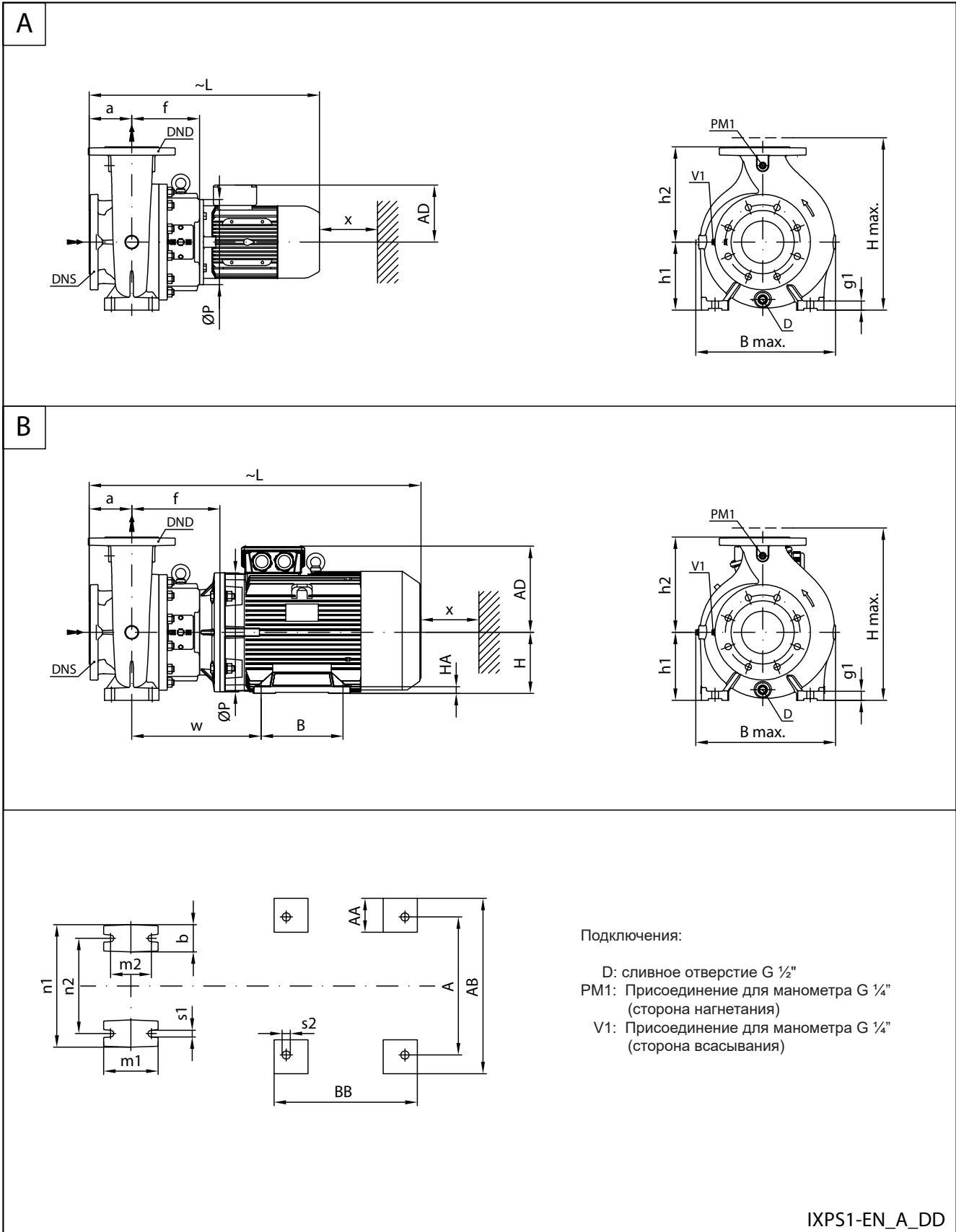

СЕРИЯ IXPS

ГАБАРИТЫ И ВЕС МОДЕЛЕЙ С ЧАСТОТОЙ 50 Гц

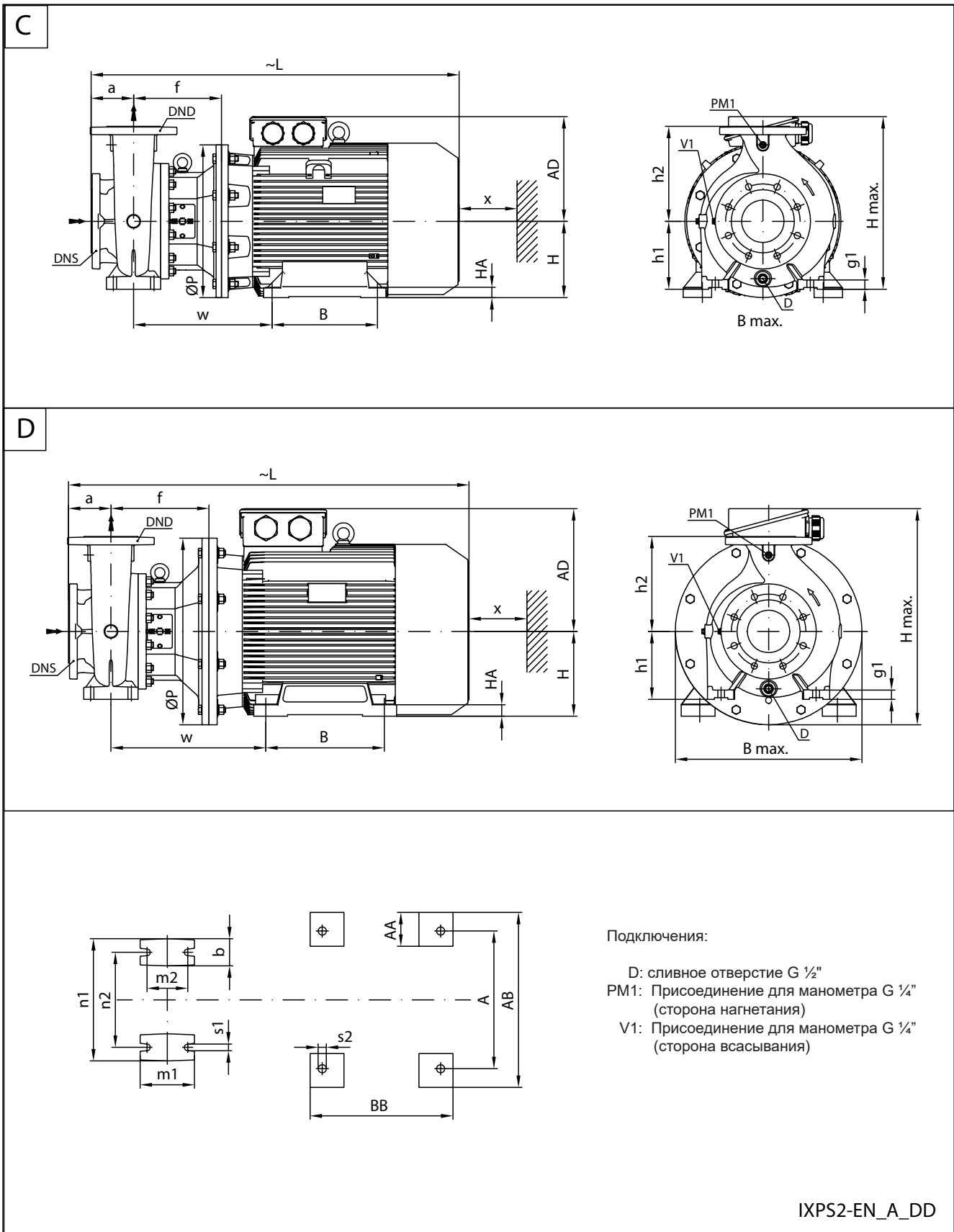

СЕРИЯ IXPS ГАБАРИТЫ И ВЕС 2-ПОЛЮСНЫХ МОДЕЛЕЙ 50 Гц

ТИП НАСОСА IXPS Размер	РАМА ДВИГАТЕЛЯ IEC	3000 [об/мин] [кВт]	ТИП	ГАБАРИТНЫЕ РАЗМЕРЫ [мм]														
				НАСОС														
				DNS	DND	a	b	B1	B2	f	g1	h1	h2	m1	m2	n1	n2	w
40-25-160	90L	1,5	A	40	25	80	50	141	132	179	13	132	160	100	70	240	190	-
40-25-160	90L	2,2	A	40	25	80	50	141	132	179	13	132	160	100	70	240	190	-
40-25-160	100L	3	A	40	25	80	50	141	132	179	13	132	160	100	70	240	190	-
40-25-160	112M	4	A	40	25	80	50	141	132	179	13	132	160	100	70	240	190	-
40-25-200	100L	3	A	40	25	80	50	159	150	179	13	160	180	100	70	240	190	-
40-25-200	112M	4	A	40	25	80	50	159	150	179	13	160	180	100	70	240	190	-
40-25-200	132	5,5	A	40	25	80	50	159	150	207	13	160	180	100	70	240	190	-
40-25-200	132S	7,5	A	40	25	80	50	159	150	207	13	160	180	100	70	240	190	-
50-32-160	100L	3	A	50	32	80	50	139	130	179	13	132	160	100	70	240	190	-
50-32-160	112M	4	A	50	32	80	50	139	130	179	13	132	160	100	70	240	190	-
50-32-160	132	5,5	A	50	32	80	50	139	130	207	13	132	160	100	70	240	190	-
50-32-160	132S	7,5	A	50	32	80	50	139	130	207	13	132	160	100	70	240	190	-
50-32-200	112M	4	A	50	32	80	50	161	152	179	11	160	180	100	70	240	190	-
50-32-200	132	5,5	A	50	32	80	50	161	152	207	11	160	180	100	70	240	190	-
50-32-200	132S	7,5	A	50	32	80	50	161	152	207	11	160	180	100	70	240	190	-
50-32-200	160M	11	D	50	32	80	50	161	152	239	11	160	180	100	70	240	190	347
50-32-250	132S	7,5	A	50	32	100	65	184	175	227	15	180	225	125	95	320	250	-
50-32-250	160M	11	B	50	32	100	65	184	175	259	15	180	225	125	95	320	250	367
50-32-250	160M	15	B	50	32	100	65	184	175	259	15	180	225	125	95	320	250	367
50-32-250	160L	18,5	B	50	32	100	65	184	175	259	15	180	225	125	95	320	250	367
65-50-160	112M	4	A	65	50	80	50	142	132	179	12	132	160	100	70	240	190	-
65-50-160	132	5,5	A	65	50	80	50	142	132	207	12	132	160	100	70	240	190	-
65-50-160	132S	7,5	A	65	50	80	50	142	132	207	12	132	160	100	70	240	190	-
65-50-160	160M	11	D	65	50	80	50	142	132	239	12	132	160	100	70	240	190	347
65-40-200	132	5,5	A	65	40	100	50	158	151	207	13	160	180	100	70	265	212	-
65-40-200	132S	7,5	A	65	40	100	50	158	151	207	13	160	180	100	70	265	212	-
65-40-200	160M	11	D	65	40	100	50	158	151	239	13	160	180	100	70	265	212	347
65-40-200	160M	15	D	65	40	100	50	158	151	239	13	160	180	100	70	265	212	347
65-40-250	160M	11	B	65	40	100	65	188	179	259	15	180	225	125	95	320	250	367
65-40-250	160M	15	B	65	40	100	65	188	179	259	15	180	225	125	95	320	250	367
65-40-250	160L	18,5	B	65	40	100	65	188	179	259	15	180	225	125	95	320	250	367
65-40-250	180R	22	B	65	40	100	65	188	179	259	15	180	225	125	95	320	250	367
65-40-250	200L	30	C	65	40	100	65	188	179	259	15	180	225	125	95	320	250	392
65-40-315	160L	18,5	B	65	40	125	65	225	216	259	14	200	250	125	95	345	280	367
65-40-315	180R	22	B	65	40	125	65	225	216	259	14	200	250	125	95	345	280	367
65-40-315	200L	30	B	65	40	125	65	225	216	259	14	200	250	125	95	345	280	392
65-40-315	225M	45	C	65	40	125	65	225	216	259	14	200	250	125	95	345	280	408
80-65-125	100L	3	A	80	65	100	50	138	140	179	12	132	160	100	70	240	190	-
80-65-125	112M	4	A	80	65	100	50	138	140	179	12	132	160	100	70	240	190	-
80-65-125	132	5,5	A	80	65	100	50	138	140	207	12	132	160	100	70	240	190	-
80-65-125	132S	7,5	A	80	65	100	50	138	140	207	12	132	160	100	70	240	190	-
80-65-125	160M	11	D	80	65	100	50	138	140	239	12	132	160	100	70	240	190	347
80-65-160	132	5,5	A	80	65	100	50	143	152	207	12	160	180	100	70	265	212	-
80-65-160	132S	7,5	A	80	65	100	50	143	152	207	12	160	180	100	70	265	212	-
80-65-160	160M	11	D	80	65	100	50	143	152	239	12	160	180	100	70	265	212	347
80-65-160	160M	15	D	80	65	100	50	143	152	239	12	160	180	100	70	265	212	347
80-50-200	160M	11	D	80	50	100	50	161	166	239	12	160	200	100	70	265	212	347
80-50-200	160M	15	D	80	50	100	50	161	166	239	12	160	200	100	70	265	212	347
80-50-200	160L	18,5	D	80	50	100	50	161	166	239	12	160	200	100	70	265	212	347
80-50-200	180R	22	D	80	50	100	50	161	166	239	12	160	200	100	70	265	212	347
80-50-200	200L	30	C	80	50	100	50	161	166	239	12	160	200	100	70	265	212	372
80-50-250	160M	15	B	80	50	125	65	191	183	259	15	180	225	125	95	320	250	367
80-50-250	160L	18,5	B	80	50	125	65	191	183	259	15	180	225	125	95	320	250	367
80-50-250	180R	22	B	80	50	125	65	191	183	259	15	180	225	125	95	320	250	367
80-50-250	200L	30	C	80	50	125	65	191	183	259	15	180	225	125	95	320	250	392
80-50-250	200L	37	C	80	50	125	65	191	183	259	15	180	225	125	95	320	250	392
80-50-315	200L	37	B	80	50	125	65	236	217	259	15	225	280	125	95	345	280	392
80-50-315	225M	45	B	80	50	125	65	236	217	259	15	225	280	125	95	345	280	408
80-50-315	250M	55	D	80	50	125	65	236	217	289	15	225	280	125	95	345	280	457
80-50-315	280S	75	C	80	50	125	65	236	217	289	15	225	280	125	95	345	280	479
80-50-315	280M	90	C	80	50	125	65	236	217	289	15	225	280	125	95	345	280	479

ПРИМЕЧАНИЕ. В стандартной комплектации насосы с фланцами согласно EN 1092.

IXPS_2p50-1_ru_b_td

По запросу доступна версия с ASME B16.5. Размеры фланцев см. на чертеже.

СЕРИЯ IXPS ГАБАРИТЫ И ВЕС 2-ПОЛЮСНЫХ МОДЕЛЕЙ 50 Гц

ТИП НАСОСА IXPS Размер	РАМА ДВИГАТЕЛЯ IEC	3000 [об/мин]	ТИП	ГАБАРИТНЫЕ РАЗМЕРЫ [мм]														ВЕС [кг]	
				ДВИГАТЕЛЬ										B макс.	H макс.	L	x		
				A	AA	AB	AD	B	BB	H	HA	K	P						
40-25-160	90L	1,5	A	-	-	-	129	-	-	-	-	-	-	200	273	292	522	120	56
40-25-160	90L	2,2	A	-	-	-	134	-	-	-	-	-	-	200	273	292	557	120	58
40-25-160	100L	3	A	-	-	-	134	-	-	-	-	-	-	250	273	292	557	120	64
40-25-160	112M	4	A	-	-	-	154	-	-	-	-	-	-	250	273	292	581	120	68
40-25-200	100L	3	A	-	-	-	134	-	-	-	-	-	-	250	309	340	557	120	70
40-25-200	112M	4	A	-	-	-	154	-	-	-	-	-	-	250	309	340	581	120	74
40-25-200	132	5,5	A	-	-	-	168	-	-	-	-	-	-	300	309	340	662	120	109
40-25-200	132S	7,5	A	-	-	-	191	-	-	-	-	-	-	300	309	351	654	120	106
50-32-160	100L	3	A	-	-	-	134	-	-	-	-	-	-	250	269	292	557	120	64
50-32-160	112M	4	A	-	-	-	154	-	-	-	-	-	-	250	269	292	581	120	68
50-32-160	132	5,5	A	-	-	-	168	-	-	-	-	-	-	300	300	318	662	120	103
50-32-160	132S	7,5	A	-	-	-	191	-	-	-	-	-	-	300	300	341	654	120	100
50-32-200	112M	4	A	-	-	-	154	-	-	-	-	-	-	250	313	340	581	120	76
50-32-200	132	5,5	A	-	-	-	168	-	-	-	-	-	-	300	313	340	662	120	110
50-32-200	132S	7,5	A	-	-	-	191	-	-	-	-	-	-	300	313	351	654	120	107
50-32-200	160M	11	D	254	49	304	240	210	304	160	5	15	350	350	415	813	120	161	
50-32-250	132S	7,5	A	-	-	-	191	-	-	-	-	-	-	300	359	405	694	140	126
50-32-250	160M	11	B	254	49	304	240	210	304	160	5	15	350	359	420	853	140	181	
50-32-250	160M	15	B	254	49	304	240	210	304	160	5	15	350	359	420	853	140	182	
50-32-250	160L	18,5	B	254	49	304	240	254	304	160	5	15	350	359	420	853	140	189	
65-50-160	112M	4	A	-	-	-	154	-	-	-	-	-	-	250	274	292	581	120	70
65-50-160	132	5,5	A	-	-	-	168	-	-	-	-	-	-	300	300	318	662	120	105
65-50-160	132S	7,5	A	-	-	-	191	-	-	-	-	-	-	300	300	341	654	120	101
65-50-160	160M	11	D	254	49	304	240	210	304	160	5	15	350	350	415	813	120	155	
65-40-200	132	5,5	A	-	-	-	168	-	-	-	-	-	-	300	309	340	682	120	112
65-40-200	132S	7,5	A	-	-	-	191	-	-	-	-	-	-	300	309	351	674	120	108
65-40-200	160M	11	D	254	49	304	240	210	304	160	5	15	350	350	415	833	120	163	
65-40-200	160M	15	D	254	49	304	240	210	304	160	5	15	350	350	415	833	120	164	
65-40-250	160M	11	B	254	49	304	240	210	304	160	5	15	350	367	420	853	140	183	
65-40-250	160M	15	B	254	49	304	240	210	304	160	5	15	350	367	420	853	140	184	
65-40-250	160L	18,5	B	254	49	304	240	254	304	160	5	15	350	367	420	853	140	191	
65-40-250	180R	22	B	254	49	304	240	254	304	160	5	15	350	367	420	853	140	203	
65-40-250	200L	30	C	318	69	408	285	305	355	200	27	19	400	400	485	1030	140	282	
65-40-315	160L	18,5	B	254	49	304	240	254	304	160	5	15	350	441	450	878	140	220	
65-40-315	180R	22	B	254	49	304	240	254	304	160	5	15	350	441	450	878	140	231	
65-40-315	200L	30	B	318	69	408	285	305	355	200	27	19	400	441	485	1055	140	310	
65-40-315	200L	37	B	318	69	408	285	305	355	200	27	19	400	441	485	1055	140	325	
65-40-315	225M	45	C	356	84	470	309	311	361	225	30	19	450	450	534	1085	140	388	
80-65-125	100L	3	A	-	-	-	134	-	-	-	-	-	-	250	278	292	577	120	67
80-65-125	112M	4	A	-	-	-	154	-	-	-	-	-	-	250	278	292	601	120	72
80-65-125	132	5,5	A	-	-	-	168	-	-	-	-	-	-	300	300	318	682	120	106
80-65-125	132S	7,5	A	-	-	-	191	#####	-	-	-	-	-	300	300	341	674	120	103
80-65-125	160M	11	D	254	49	304	240	210	304	160	5	15	350	350	415	833	120	157	
80-65-160	132	5,5	A	-	-	-	168	-	-	-	-	-	-	300	302	340	682	120	109
80-65-160	132S	7,5	A	-	-	-	191	-	-	-	-	-	-	300	302	351	674	120	105
80-65-160	160M	11	D	254	49	304	240	210	304	160	5	15	350	350	415	833	120	159	
80-65-160	160M	15	D	254	49	304	240	210	304	160	5	15	350	350	415	833	120	161	
80-50-200	160M	11	D	254	49	304	240	210	304	160	5	15	350	350	415	833	120	165	
80-50-200	160M	15	D	254	49	304	240	210	304	160	5	15	350	350	415	833	120	167	
80-50-200	160L	18,5	D	254	49	304	240	254	304	160	5	15	350	350	415	833	120	174	
80-50-200	180R	22	D	254	49	304	240	254	304	160	5	15	350	350	415	833	120	185	
80-50-200	200L	30	C	318	69	408	285	305	355	200	27	19	400	400	485	1010	120	264	
80-50-250	160M	15	B	254	49	304	240	210	304	160	5	15	350	374	420	878	140	186	
80-50-250	160L	18,5	B	254	49	304	240	254	304	160	5	15	350	374	420	878	140	193	
80-50-250	180R	22	B	254	49	304	240	254	304	160	5	15	350	374	420	878	140	204	
80-50-250	200L	30	C	318	69	408	285	305	355	200	27	19	400	400	485	1055	140	284	
80-50-250	200L	37	C	318	69	408	285	305	355	200	27	19	400	400	485	1055	140	299	
80-50-315	200L	37	B	318	69	408	285	305	355	200	27	19	400	453	510	1055	140	329	
80-50-315	225M	45	B	356	84	470	309	311	361	225	30	19	450	461	534	1085	140	391	
80-50-315	250M	55	D	406	100	516	362	349	421	250	36	24	550	550	637	1181	140	560	
80-50-315	280S	75	C	457	110	606	399	368	440	280	44	24	550	550	679	1231	140	681	
80-50-315	280M	90	C	457	110	606	399	419	491	280	44	24	550	550	679	1286	140	754	

ПРИМЕЧАНИЕ. В стандартной комплектации насосы с фланцами согласно EN 1092.

IXPS_2p50-3_ru_b_td

По запросу доступна версия с ASME B16.5. Размеры фланцев см. на чертеже.

СЕРИЯ IXPS ГАБАРИТЫ И ВЕС 2-ПОЛЮСНЫХ МОДЕЛЕЙ 50 Гц

ТИП НАСОСА IXPS Размер	РАМА ДВИГАТЕЛЯ IEC	3000 [об/мин]	ТИП	ГАБАРИТНЫЕ РАЗМЕРЫ [мм]														
				НАСОС														
				DNS	DND	a	b	B1	B2	f	g1	h1	h2	m1	m2	n1	n2	w
100-80-125	132	5,5	A	100	80	100	65	146	160	207	15	160	180	125	95	280	212	-
100-80-125	132S	7,5	A	100	80	100	65	146	160	207	15	160	180	125	95	280	212	-
100-80-125	160M	11	D	100	80	100	65	146	160	239	15	160	180	125	95	280	212	347
100-80-125	160M	15	D	100	80	100	65	146	160	239	15	160	180	125	95	280	212	347
100-80-160	132S	7,5	A	100	80	100	65	166	169	227	15	160	200	125	95	280	212	-
100-80-160	160M	11	D	100	80	100	65	166	169	259	15	160	200	125	95	280	212	367
100-80-160	160M	15	D	100	80	100	65	166	169	259	15	160	200	125	95	280	212	367
100-80-160	160L	18,5	D	100	80	100	65	166	169	259	15	160	200	125	95	280	212	367
100-80-160	180R	22	D	100	80	100	65	166	169	259	15	160	200	125	95	280	212	367
100-65-200	160M	11	B	100	65	100	65	188	185	259	15	180	225	125	95	320	250	367
100-65-200	160M	15	B	100	65	100	65	188	185	259	15	180	225	125	95	320	250	367
100-65-200	160L	18,5	B	100	65	100	65	188	185	259	15	180	225	125	95	320	250	367
100-65-200	180R	22	B	100	65	100	65	188	185	259	15	180	225	125	95	320	250	367
100-65-200	200L	30	C	100	65	100	65	188	185	259	15	180	225	125	95	320	250	392
100-65-200	200L	37	C	100	65	100	65	188	185	259	15	180	225	125	95	320	250	392
100-65-250	180R	22	B	100	65	125	80	194	195	259	20	200	250	160	120	360	280	367
100-65-250	200L	30	B	100	65	125	80	194	195	259	20	200	250	160	120	360	280	392
100-65-250	200L	37	B	100	65	125	80	194	195	259	20	200	250	160	120	360	280	392
100-65-250	225M	45	C	100	65	125	80	194	195	259	20	200	250	160	120	360	280	408
100-65-250	250M	55	D	100	65	125	80	194	195	289	20	200	250	160	120	360	280	457
100-65-250	280S	75	C	100	65	125	80	194	195	289	20	200	250	160	120	360	280	479
100-65-315	250M	55	D	100	65	125	80	227	230	303	20	225	280	160	120	400	315	471
100-65-315	280S	75	C	100	65	125	80	227	230	303	20	225	280	160	120	400	315	493
100-65-315	280M	90	C	100	65	125	80	227	230	303	20	225	280	160	120	400	315	493
125-80-160	160M	11	B	125	80	125	65	166	177	259	16	180	225	125	95	320	250	367
125-80-160	160M	15	B	125	80	125	65	166	177	259	16	180	225	125	95	320	250	367
125-100-160	160M	15	B	125	100	125	80	190	212	259	26	200	280	160	120	360	280	367
125-80-160	160L	18,5	B	125	80	125	65	166	177	259	16	180	225	125	95	320	250	367
125-100-160	160L	18,5	B	125	100	125	80	190	212	259	26	200	280	160	120	360	280	367
125-80-160	180R	22	B	125	80	125	65	166	177	259	16	180	225	125	95	320	250	367
125-100-160	180R	22	B	125	100	125	80	190	212	259	26	200	280	160	120	360	280	367
125-80-160	200L	30	C	125	80	125	65	166	177	259	16	180	225	125	95	320	250	392
125-100-160	200L	30	B	125	100	125	80	190	212	259	26	200	280	160	120	360	280	392
125-100-160	200L	37	B	125	100	125	80	190	212	259	26	200	280	160	120	360	280	392
125-80-200	180R	22	B	125	80	125	65	191	197	259	15	180	250	125	95	345	280	367
125-80-200	200L	30	C	125	80	125	65	191	197	259	15	180	250	125	95	345	280	392
125-100-200	200L	30	B	125	100	125	80	197	214	259	26	200	280	160	120	360	280	392
125-80-200	200L	37	C	125	80	125	65	191	197	259	15	180	250	125	95	345	280	392
125-100-200	200L	37	B	125	100	125	80	197	214	259	26	200	280	160	120	360	280	392
125-80-200	225M	45	C	125	80	125	65	191	197	259	15	180	250	125	95	345	280	408
125-100-200	225M	45	C	125	100	125	80	197	214	259	26	200	280	160	120	360	280	408
125-80-200	250M	55	D	125	80	125	65	191	197	289	15	180	250	125	95	345	280	457
125-100-200	250M	55	D	125	100	125	80	197	214	289	26	200	280	160	120	360	280	457
125-100-200	280S	75	C	125	100	125	80	197	214	289	26	200	280	160	120	360	280	479
125-80-250	200L	37	B	125	80	125	80	200	210	259	20	225	280	160	120	400	315	392
125-80-250	225M	45	B	125	80	125	80	200	210	259	20	225	280	160	120	400	315	408
125-100-250	225M	45	B	125	100	140	80	226	237	273	26	225	280	160	120	400	315	422
125-80-250	250M	55	D	125	80	125	80	200	210	289	20	225	280	160	120	400	315	457
125-100-250	250M	55	D	125	100	140	80	226	237	303	26	225	280	160	120	400	315	471
125-80-250	280S	75	C	125	80	125	80	200	210	289	20	225	280	160	120	400	315	479
125-100-250	280S	75	C	125	100	140	80	226	237	303	26	225	280	160	120	400	315	493
125-80-250	280M	90	C	125	80	125	80	200	210	289	20	225	280	160	120	400	315	479
125-100-250	280M	90	C	125	100	140	80	226	237	303	26	225	280	160	120	400	315	493
125-80-315	280M	90	C	125	80	125	80	243	255	303	26	250	315	160	120	400	315	493
125-100-315	280M	90	C	125	100	140	80	234	266	303	26	250	315	160	120	400	315	493
150-125-200	225M	45	B	150	125	140	80	222	264	274	26	250	315	160	120	400	315	423
150-125-200	250M	55	D	150	125	140	80	222	264	304	26	250	315	160	120	400	315	472
150-125-200	280S	75	C	150	125	140	80	222	264	304	26	250	315	160	120	400	315	494
150-125-200	280M	90	C	150	125	140	80	222	264	304	26	250	315	160	120	400	315	494
150-125-250	280S	75	C	150	125	140	80	227	260	304	26	250	355	160	120	400	315	494
150-125-250	280M	90	C	150	125	140	80	227	260	304	26	250	355	160	120	400	315	494

ПРИМЕЧАНИЕ. В стандартной комплектации насосы с фланцами согласно EN 1092.

IXPS_2p50-2_ru_b_td

По запросу доступна версия с ASME B16.5. Размеры фланцев см. на чертеже.

СЕРИЯ IXPS ГАБАРИТЫ И ВЕС 2-ПОЛЮСНЫХ МОДЕЛЕЙ 50 Гц

ТИП НАСОСА IXPS Размер	РАМА ДВИГАТЕЛЯ IEC	3000 [об/мин]	ТИП	ГАБАРИТНЫЕ РАЗМЕРЫ [мм]														ВЕС [кг]	
				ДВИГАТЕЛЬ										B	H	L	x		
				A	AA	AB	AD	B	BB	H	HA	K	P						макс.
100-80-125	132	5,5	A	-	-	-	168	-	-	-	-	-	-	300	310	340	682	120	112
100-80-125	132S	7,5	A	-	-	-	191	-	-	-	-	-	-	300	310	351	674	120	109
100-80-125	160M	11	D	254	49	304	240	210	304	160	5	15	350	350	415	833	120	163	
100-80-125	160M	15	D	254	49	304	240	210	304	160	5	15	350	350	415	833	120	164	
100-80-160	132S	7,5	A	-	-	-	191	-	-	-	-	-	300	335	360	694	140	122	
100-80-160	160M	11	D	254	49	304	240	210	304	160	5	15	350	350	415	853	140	176	
100-80-160	160M	15	D	254	49	304	240	210	304	160	5	15	350	350	415	853	140	177	
100-80-160	160L	18,5	D	254	49	304	240	254	304	160	5	15	350	350	415	853	140	185	
100-80-160	180R	22	D	254	49	304	240	254	304	160	5	15	350	350	415	853	140	196	
100-65-200	160M	11	B	254	49	304	240	210	304	160	5	15	350	373	420	853	140	189	
100-65-200	160M	15	B	254	49	304	240	210	304	160	5	15	350	373	420	853	140	191	
100-65-200	160L	18,5	B	254	49	304	240	254	304	160	5	15	350	373	420	853	140	198	
100-65-200	180R	22	B	254	49	304	240	254	304	160	5	15	350	373	420	853	140	209	
100-65-200	200L	30	C	318	69	408	285	305	355	200	27	19	400	400	485	1030	140	288	
100-65-200	200L	37	C	318	69	408	285	305	355	200	27	19	400	400	485	1030	140	303	
100-65-250	180R	22	B	254	49	304	240	254	304	160	5	15	350	389	450	878	140	215	
100-65-250	200L	30	B	318	69	408	285	305	355	200	27	19	400	400	485	1055	140	294	
100-65-250	200L	37	B	318	69	408	285	305	355	200	27	19	400	400	485	1055	140	309	
100-65-250	225M	45	C	356	84	470	309	311	361	225	30	19	450	450	534	1085	140	372	
100-65-250	250M	55	D	406	100	516	362	349	421	250	36	24	550	550	637	1181	140	541	
100-65-250	280S	75	C	457	110	606	399	368	440	280	44	24	550	550	679	1231	140	661	
100-65-315	250M	55	D	406	100	516	362	349	421	250	36	24	550	550	637	1195	180	579	
100-65-315	280S	75	C	457	110	606	399	368	440	280	44	24	550	550	679	1245	180	699	
100-65-315	280M	90	C	457	110	606	399	419	491	280	44	24	550	550	679	1300	180	772	
125-80-160	160M	11	B	254	49	304	240	210	304	160	5	15	350	352	420	878	140	182	
125-80-160	160M	15	B	254	49	304	240	210	304	160	5	15	350	352	420	878	140	183	
125-100-160	160M	15	B	254	49	304	240	210	304	160	5	15	350	402	480	878	140	210	
125-80-160	160L	18,5	B	254	49	304	240	254	304	160	5	15	350	352	420	878	140	191	
125-100-160	160L	18,5	B	254	49	304	240	254	304	160	5	15	350	402	480	878	140	217	
125-80-160	180R	22	B	254	49	304	240	254	304	160	5	15	350	352	420	878	140	202	
125-100-160	180R	22	B	254	49	304	240	254	304	160	5	15	350	402	480	878	140	228	
125-80-160	200L	30	C	318	69	408	285	305	355	200	27	19	400	400	485	1055	140	281	
125-100-160	200L	30	B	318	69	408	285	305	355	200	27	19	400	412	485	1055	140	307	
125-100-160	200L	37	B	318	69	408	285	305	355	200	27	19	400	412	485	1055	140	322	
125-80-200	180R	22	B	254	49	304	240	254	304	160	5	15	350	388	430	878	140	215	
125-80-200	200L	30	C	318	69	408	285	305	355	200	27	19	400	400	485	1055	140	294	
125-100-200	200L	30	B	318	69	408	285	305	355	200	27	19	400	414	485	1055	140	308	
125-80-200	200L	37	C	318	69	408	285	305	355	200	27	19	400	400	485	1055	140	309	
125-100-200	200L	37	B	318	69	408	285	305	355	200	27	19	400	414	485	1055	140	323	
125-80-200	225M	45	C	356	84	470	309	311	361	225	30	19	450	450	534	1085	140	371	
125-100-200	225M	45	C	356	84	470	309	311	361	225	30	19	450	450	534	1085	140	385	
125-80-200	250M	55	D	406	100	516	362	349	421	250	36	24	550	550	637	1181	140	541	
125-100-200	250M	55	D	406	100	516	362	349	421	250	36	24	550	550	637	1181	140	555	
125-100-200	280S	75	C	457	110	606	399	368	440	280	44	24	550	550	679	1231	140	675	
125-80-250	200L	37	B	318	69	408	285	305	355	200	27	19	400	410	510	1055	140	316	
125-80-250	225M	45	B	356	84	470	309	311	361	225	30	19	450	450	534	1085	140	378	
125-100-250	225M	45	B	356	84	470	309	311	361	225	30	19	450	463	534	1114	180	416	
125-80-250	250M	55	D	406	100	516	362	349	421	250	36	24	550	550	637	1181	140	547	
125-100-250	250M	55	D	406	100	516	362	349	421	250	36	24	550	550	637	1210	180	589	
125-80-250	280S	75	C	457	110	606	399	368	440	280	44	24	550	550	679	1231	140	668	
125-100-250	280S	75	C	457	110	606	399	368	440	280	44	24	550	550	679	1260	180	709	
125-80-250	280M	90	C	457	110	606	399	419	491	280	44	24	550	550	679	1286	140	741	
125-100-250	280M	90	C	457	110	606	399	419	491	280	44	24	550	550	679	1315	180	782	
125-80-315	280M	90	C	457	110	606	399	419	491	280	44	24	550	550	679	1300	180	788	
125-100-315	280M	90	C	457	110	606	399	419	491	280	44	24	550	550	679	1315	180	789	
150-125-200	225M	45	B	356	84	470	309	311	361	225	30	19	450	489	565	1115	180	416	
150-125-200	250M	55	D	406	100	516	362	349	421	250	36	24	550	550	637	1211	180	585	
150-125-200	280S	75	C	457	110	606	399	368	440	280	44	24	550	550	679	1261	180	705	
150-125-200	280M	90	C	457	110	606	399	419	491	280	44	24	550	550	679	1316	180	778	
150-125-250	280S	75	C	457	110	606	399	368	440	280	44	24	550	550	679	1261	180	706	
150-125-250	280M	90	C	457	110	606	399	419	491	280	44	24	550	550	679	1316	180	779	

ПРИМЕЧАНИЕ. В стандартной комплектации насосы с фланцами согласно EN 1092.

IXPS_2p50-4_ru_b_td

По запросу доступна версия с ASME B16.5. Размеры фланцев см. на чертеже.

СЕРИЯ IXPS ГАБАРИТЫ И ВЕС 4-ПОЛЮСНЫХ МОДЕЛЕЙ 50 Гц

ТИП НАСОСА IXPS Размер	РАМА ДВИГАТЕЛЯ IEC	1500 [об/мин]	ТИП	ГАБАРИТНЫЕ РАЗМЕРЫ [мм]															
				DNS	DND	a	b	B1	B2	f	g1	h1	h2	m1	m2	n1	n2	w	
40-25-160	90L	1,1	A	40	25	80	50	141	132	179	13	132	160	100	70	240	190	-	
40-25-200	90L	1,1	A	40	25	80	50	159	150	179	13	160	180	100	70	240	190	-	
50-32-160	90L	1,1	A	50	32	80	50	139	130	179	13	132	160	100	70	240	190	-	
50-32-200	90L	1,1	A	50	32	80	50	161	152	179	11	160	180	100	70	240	190	-	
50-32-250	90L	1,1	A	50	32	100	65	184	175	199	15	180	225	125	95	320	250	-	
50-32-250	90L	1,5	A	50	32	100	65	184	175	199	15	180	225	125	95	320	250	-	
50-32-250	100L	2,2	A	50	32	100	65	184	175	199	15	180	225	125	95	320	250	-	
65-50-160	90L	1,1	A	65	50	80	50	142	132	179	12	132	160	100	70	240	190	-	
65-40-200	90L	1,1	A	65	40	100	50	158	151	179	13	160	180	100	70	265	212	-	
65-40-200	90L	1,5	A	65	40	100	50	158	151	179	13	160	180	100	70	265	212	-	
65-40-250	90L	1,5	A	65	40	100	65	188	179	199	15	180	225	125	95	320	250	-	
65-40-250	100L	2,2	A	65	40	100	65	188	179	199	15	180	225	125	95	320	250	-	
65-40-250	100L	3	A	65	40	100	65	188	179	199	15	180	225	125	95	320	250	-	
65-40-315	112M	4	A	65	40	125	65	225	216	199	14	200	250	125	95	345	280	-	
65-40-315	132M	5,5	A	65	40	125	65	225	216	227	14	200	250	125	95	345	280	-	
80-65-125	90L	1,1	A	80	65	100	50	138	140	179	12	132	160	100	70	240	190	-	
80-65-160	90L	1,1	A	80	65	100	50	143	152	179	12	160	180	100	70	265	212	-	
80-65-160	90L	1,5	A	80	65	100	50	143	152	179	12	160	180	100	70	265	212	-	
80-50-200	90L	1,5	A	80	50	100	50	161	166	179	12	160	200	100	70	265	212	-	
80-50-200	100L	2,2	A	80	50	100	50	161	166	179	12	160	200	100	70	265	212	-	
80-50-200	100L	3	A	80	50	100	50	161	166	179	12	160	200	100	70	265	212	-	
80-50-200	112M	4	A	80	50	100	50	161	166	179	12	160	200	100	70	265	212	-	
80-50-250	100L	2,2	A	80	50	125	65	191	183	199	15	180	225	125	95	320	250	-	
80-50-250	100L	3	A	80	50	125	65	191	183	199	15	180	225	125	95	320	250	-	
80-50-250	112M	4	A	80	50	125	65	191	183	199	15	180	225	125	95	320	250	-	
80-50-315	112M	4	A	80	50	125	65	236	217	199	15	225	280	125	95	345	280	-	
80-50-315	132M	5,5	A	80	50	125	65	236	217	227	15	225	280	125	95	345	280	-	
80-50-315	132M	7,5	A	80	50	125	65	236	217	227	15	225	280	125	95	345	280	-	
80-50-315	160M	11	B	80	50	125	65	236	217	259	15	225	280	125	95	345	280	367	
100-80-125	90L	1,1	A	100	80	100	65	146	160	179	15	160	180	125	95	280	212	-	
100-80-125	90L	1,5	A	100	80	100	65	146	160	179	15	160	180	125	95	280	212	-	
100-80-160	90L	1,1	A	100	80	100	65	166	169	199	15	160	200	125	95	280	212	-	
100-80-160	90L	1,5	A	100	80	100	65	166	169	199	15	160	200	125	95	280	212	-	
100-80-160	100L	2,2	A	100	80	100	65	166	169	199	15	160	200	125	95	280	212	-	
100-80-160	100L	3	A	100	80	100	65	166	169	199	15	160	200	125	95	280	212	-	
100-65-200	90L	1,5	A	100	65	100	65	188	185	199	15	180	225	125	95	320	250	-	
100-65-200	100L	2,2	A	100	65	100	65	188	185	199	15	180	225	125	95	320	250	-	
100-65-200	100L	3	A	100	65	100	65	188	185	199	15	180	225	125	95	320	250	-	
100-65-200	112M	4	A	100	65	100	65	188	185	199	15	180	225	125	95	320	250	-	
100-65-200	132M	5,5	A	100	65	100	65	188	185	227	15	180	225	125	95	320	250	-	
100-65-250	100L	3	A	100	65	125	80	194	195	199	20	200	250	160	120	360	280	-	
100-65-250	112M	4	A	100	65	125	80	194	195	199	20	200	250	160	120	360	280	-	
100-65-250	132M	5,5	A	100	65	125	80	194	195	227	20	200	250	160	120	360	280	-	
100-65-250	132M	7,5	A	100	65	125	80	194	195	227	20	200	250	160	120	360	280	-	
100-65-315	132M	5,5	A	100	65	125	80	227	230	273	20	225	280	160	120	400	315	-	
100-65-315	132M	7,5	A	100	65	125	80	227	230	273	20	225	280	160	120	400	315	-	
100-65-315	160M	11	B	100	65	125	80	227	230	273	20	225	280	160	120	400	315	381	
100-65-315	160L	15	B	100	65	125	80	227	230	273	20	225	280	160	120	400	315	381	
100-65-315	180M	18,5	B	100	65	125	80	227	230	273	20	225	280	160	120	400	315	394	
125-80-160	90L	1,5	A	125	80	125	65	166	177	199	16	180	225	125	95	320	250	-	
125-80-160	100L	2,2	A	125	80	125	65	166	177	199	16	180	225	125	95	320	250	-	
125-80-160	100L	3	A	125	80	125	65	166	177	199	16	180	225	125	95	320	250	-	
125-80-160	112M	4	A	125	80	125	65	166	177	199	16	180	225	125	95	320	250	-	
125-80-200	100L	3	A	125	80	125	65	191	197	199	15	180	250	125	95	345	280	-	
125-80-200	112M	4	A	125	80	125	65	191	197	199	15	180	250	125	95	345	280	-	
125-80-200	132M	5,5	A	125	80	125	65	191	197	227	15	180	250	125	95	345	280	-	
125-80-200	132M	7,5	A	125	80	125	65	191	197	227	15	180	250	125	95	345	280	-	
125-80-250	132M	5,5	A	125	80	125	80	200	210	227	20	225	280	160	120	400	315	-	
125-80-250	132M	7,5	A	125	80	125	80	200	210	227	20	225	280	160	120	400	315	-	
125-80-250	160M	11	B	125	80	125	80	200	210	259	20	225	280	160	120	400	315	367	
125-80-250	160L	15	B	125	80	125	80	200	210	259	20	225	280	160	120	400	315	367	
125-80-315	160M	11	B	125	80	125	80	243	255	273	26	250	315	160	120	400	315	381	
125-80-315	160L	15	B	125	80	125	80	243	255	273	26	250	315	160	120	400	315	381	
125-80-315	180M	18,5	B	125	80	125	80	243	255	273	26	250	315	160	120	400	315	394	
125-80-315	180L	22	B	125	80	125	80	243	255	273	26	250	315	160	120	400	315	394	
125-80-315	200L	30	B	125	80	125	80	243	255	273	26	250	315	160	120	400	315	406	
125-80-400	180M	18,5	B	125	80	125	80	276	284	273	26	280	355	160	120	435	355	394	
125-80-400	180L	22	B	125	80	125	80	276	284	273	26	280	355	160	120	435	355	394	
125-80-400	200L	30	B	125	80	125	80	276	284	273	26	280	355	160	120	435	355	406	
125-80-400	225S	37	B	125	80	125	80	276	284	303	26	280	355	160	120	435	355	452	
125-80-400	225M	45	B	125	80	125	80	276	284	303	26	280	355	160	120	435	355	452	

ПРИМЕЧАНИЕ. В стандартной комплектации насосы с фланцами согласно EN 1092.

IXPS_4p50-1_ru_b _td

По запросу доступна версия с ASME B16.5. Размеры фланцев см. на чертеже.

СЕРИЯ IXPS ГАБАРИТЫ И ВЕС 4-ПОЛЮСНЫХ МОДЕЛЕЙ 50 Гц

ТИП НАСОСА IXPS Размер	РАМА ДВИГАТЕЛЯ IEC	1500 [об/мин]	ТИП	ГАБАРИТНЫЕ РАЗМЕРЫ [мм]														ВЕС [кг]	
				ДВИГАТЕЛЬ										P	В макс.	H макс.	L		x
				A	AA	AB	AD	B	BB	H	HA	K	NA						
40-25-160	90L	1,1	A	-	-	-	134	-	-	-	-	-	-	200	273	292	557	120	55
40-25-200	90L	1,1	A	-	-	-	134	-	-	-	-	-	-	200	309	340	557	120	62
50-32-160	90L	1,1	A	-	-	-	134	-	-	-	-	-	-	200	269	292	557	120	56
50-32-200	90L	1,1	A	-	-	-	134	-	-	-	-	-	-	200	313	340	557	120	63
50-32-250	90L	1,1	A	-	-	-	134	-	-	-	-	-	-	200	359	405	597	140	82
50-32-250	90L	1,5	A	-	-	-	134	-	-	-	-	-	-	200	359	405	597	140	89
50-32-250	100L	2,2	A	-	-	-	164	-	-	-	-	-	-	250	359	405	652	140	102
65-50-160	90L	1,1	A	-	-	-	134	-	-	-	-	-	-	200	274	292	557	120	57
65-40-200	90L	1,1	A	-	-	-	134	-	-	-	-	-	-	200	309	340	577	120	64
65-40-200	90L	1,5	A	-	-	-	134	-	-	-	-	-	-	200	309	340	577	120	72
65-40-250	90L	1,5	A	-	-	-	134	-	-	-	-	-	-	200	367	405	597	140	92
65-40-250	100L	2,2	A	-	-	-	164	-	-	-	-	-	-	250	367	405	652	140	105
65-40-250	100L	3	A	-	-	-	164	-	-	-	-	-	-	250	367	405	681	140	108
65-40-315	112M	4	A	-	-	-	168	-	-	-	-	-	-	250	441	450	706	140	155
65-40-315	132M	5,5	A	-	-	-	191	-	-	-	-	-	-	300	441	450	757	140	166
80-65-125	90L	1,1	A	-	-	-	134	-	-	-	-	-	-	200	278	292	577	120	59
80-65-160	90L	1,1	A	-	-	-	134	-	-	-	-	-	-	200	295	340	577	120	61
80-65-160	90L	1,5	A	-	-	-	134	-	-	-	-	-	-	200	295	340	577	120	69
80-50-200	90L	1,5	A	-	-	-	134	-	-	-	-	-	-	200	327	360	577	120	75
80-50-200	100L	2,2	A	-	-	-	164	-	-	-	-	-	-	250	327	360	632	120	88
80-50-200	100L	3	A	-	-	-	164	-	-	-	-	-	-	250	327	360	661	120	91
80-50-200	112M	4	A	-	-	-	168	-	-	-	-	-	-	250	327	360	661	120	109
80-50-250	100L	2,2	A	-	-	-	164	-	-	-	-	-	-	250	374	405	677	140	107
80-50-250	100L	3	A	-	-	-	164	-	-	-	-	-	-	250	374	405	706	140	110
80-50-250	112M	4	A	-	-	-	168	-	-	-	-	-	-	250	374	405	706	140	128
80-50-315	112M	4	A	-	-	-	168	-	-	-	-	-	-	250	453	505	706	140	158
80-50-315	132M	5,5	A	-	-	-	191	-	-	-	-	-	-	300	453	505	757	140	170
80-50-315	132M	7,5	A	-	-	-	191	-	-	-	-	-	-	300	453	505	757	140	170
80-50-315	160M	11	B	254	49	304	240	210	304	160	5	15	350	453	505	878	140	196	
100-80-125	90L	1,1	A	-	-	-	134	-	-	-	-	-	-	200	306	340	577	120	65
100-80-125	90L	1,5	A	-	-	-	134	-	-	-	-	-	-	200	306	340	577	120	73
100-80-160	90L	1,1	A	-	-	-	134	-	-	-	-	-	-	200	335	360	597	140	78
100-80-160	90L	1,5	A	-	-	-	134	-	-	-	-	-	-	200	335	360	597	140	86
100-80-160	100L	2,2	A	-	-	-	164	-	-	-	-	-	-	250	335	360	652	140	98
100-80-160	100L	3	A	-	-	-	164	-	-	-	-	-	-	250	335	360	681	140	101
100-65-200	90L	1,5	A	-	-	-	134	-	-	-	-	-	-	200	373	405	597	140	98
100-65-200	100L	2,2	A	-	-	-	164	-	-	-	-	-	-	250	373	405	652	140	111
100-65-200	100L	3	A	-	-	-	164	-	-	-	-	-	-	250	373	405	681	140	115
100-65-200	112M	4	A	-	-	-	168	-	-	-	-	-	-	250	373	405	681	140	133
100-65-200	132M	5,5	A	-	-	-	191	-	-	-	-	-	-	300	373	405	732	140	144
100-65-250	100L	3	A	-	-	-	164	-	-	-	-	-	-	250	389	450	706	140	121
100-65-250	112M	4	A	-	-	-	168	-	-	-	-	-	-	250	389	450	706	140	139
100-65-250	132M	5,5	A	-	-	-	191	-	-	-	-	-	-	300	389	450	757	140	150
100-65-250	132M	7,5	A	-	-	-	191	-	-	-	-	-	-	300	389	450	757	140	150
100-65-315	132M	5,5	A	-	-	-	191	-	-	-	-	-	-	300	457	505	803	180	189
100-65-315	132M	7,5	A	-	-	-	191	-	-	-	-	-	-	300	457	505	803	180	189
100-65-315	160M	11	B	254	49	304	240	210	304	160	5	15	350	457	505	892	180	209	
100-65-315	160L	15	B	254	49	304	240	254	304	160	5	15	350	457	505	892	180	253	
100-65-315	180M	18,5	B	279	64	364	253	241	286	180	22	15	350	457	505	989	180	260	
125-80-160	90L	1,5	A	-	-	-	134	-	-	-	-	-	-	200	343	405	622	140	92
125-80-160	100L	2,2	A	-	-	-	164	-	-	-	-	-	-	250	343	405	677	140	104
125-80-160	100L	3	A	-	-	-	164	-	-	-	-	-	-	250	343	405	706	140	107
125-80-160	112M	4	A	-	-	-	168	-	-	-	-	-	-	250	343	405	706	140	126
125-80-200	100L	3	A	-	-	-	164	-	-	-	-	-	-	250	388	430	706	140	120
125-80-200	112M	4	A	-	-	-	168	-	-	-	-	-	-	250	388	430	706	140	138
125-80-200	132M	5,5	A	-	-	-	191	-	-	-	-	-	-	300	388	430	757	140	150
125-80-200	132M	7,5	A	-	-	-	191	-	-	-	-	-	-	300	388	430	757	140	150
125-80-250	132M	5,5	A	-	-	-	191	-	-	-	-	-	-	300	410	505	757	140	157
125-80-250	132M	7,5	A	-	-	-	191	-	-	-	-	-	-	300	410	505	757	140	157
125-80-250	160M	11	B	254	49	304	240	210	304	160	5	15	350	410	505	878	140	183	
125-80-250	160L	15	B	254	49	304	240	254	304	160	5	15	350	410	505	878	140	227	
125-80-315	160M	11	B	254	49	304	240	210	304	160	5	15	350	498	565	892	180	225	
125-80-315	160L	15	B	254	49	304	240	254	304	160	5	15	350	498	565	892	180	269	
125-80-315	180M	18,5	B	279	64	364	253	241	286	180	22	15	350	498	565	989	180	277	
125-80-315	180L	22	B	279	64	364	253	279	324	180	22	15	350	498	565	989	180	295	
125-80-315	200L	30	B	318	69	408	300	305	355	200	27	19	400	498	565	1069	180	356	
125-80-400	180M	18,5	B	279	64	364	253	241	286	180	22	15	350	560	635	989	180	307	
125-80-400	180L	22	B	279	64	364	253	279	324	180	22	15	350	560	635	989	180	325	
125-80-400	200L	30	B	318	69	408	300	305	355	200	27	19	400	560	635	1069	180	385	
125-80-400	225S	37	B	356	84	470	309	286	336	225	30	19	450	560	635	1129	180	440	
125-80-400	225M	45	B	356	84	470	309	311	361	225	30	19	450	560	635	1129	180	471	

ПРИМЕЧАНИЕ. В стандартной комплектации насосы с фланцами согласно EN 1092.

IXPS_4p50-3_ru_b_1d

По запросу доступна версия с ASME B16.5. Размеры фланцев см. на чертеже.

СЕРИЯ IXPS ГАБАРИТЫ И ВЕС 4-ПОЛЮСНЫХ МОДЕЛЕЙ 50 Гц

ТИП НАСОСА IXPS Размер	РАМА ДВИГАТЕЛЯ IEC	1500 [об/мин]	ТИП	ГАБАРИТНЫЕ РАЗМЕРЫ [мм]															
				DNS	DND	a	b	B1	B2	f	g1	h1	h2	m1	m2	n1	n2	w	
125-100-160	100L	2,2	A	125	100	125	80	190	212	199	26	200	280	160	120	360	280	-	
125-100-160	100L	3	A	125	100	125	80	190	212	199	26	200	280	160	120	360	280	-	
125-100-160	112M	4	A	125	100	125	80	190	212	199	26	200	280	160	120	360	280	-	
125-100-200	112M	4	A	125	100	125	80	197	214	199	26	200	280	160	120	360	280	-	
125-100-200	132M	5,5	A	125	100	125	80	197	214	227	26	200	280	160	120	360	280	-	
125-100-200	132M	7,5	A	125	100	125	80	197	214	227	26	200	280	160	120	360	280	-	
125-100-200	160M	11	B	125	100	125	80	197	214	259	26	200	280	160	120	360	280	367	
125-100-250	132M	5,5	A	125	100	140	80	226	237	273	26	225	280	160	120	400	315	-	
125-100-250	132M	7,5	A	125	100	140	80	226	237	273	26	225	280	160	120	400	315	-	
125-100-250	160M	11	B	125	100	140	80	226	237	273	26	225	280	160	120	400	315	381	
125-100-250	160L	15	B	125	100	140	80	226	237	273	26	225	280	160	120	400	315	381	
125-100-315	160M	11	B	125	100	140	80	234	266	273	26	250	315	160	120	400	315	381	
125-100-315	160L	15	B	125	100	140	80	234	266	273	26	250	315	160	120	400	315	381	
125-100-315	180M	18,5	B	125	100	140	80	234	266	273	26	250	315	160	120	400	315	394	
125-100-315	180L	22	B	125	100	140	80	234	266	273	26	250	315	160	120	400	315	394	
125-100-315	200L	30	B	125	100	140	80	234	266	273	26	250	315	160	120	400	315	406	
125-100-400	180L	22	B	125	100	140	100	284	300	273	26	280	355	200	150	500	400	394	
125-100-400	200L	30	B	125	100	140	100	284	300	273	26	280	355	200	150	500	400	406	
125-100-400	225S	37	B	125	100	140	100	284	300	303	26	280	355	200	150	500	400	452	
125-100-400	225M	45	B	125	100	140	100	284	300	303	26	280	355	200	150	500	400	452	
125-100-400	250M	55	B	125	100	140	100	284	300	303	26	280	355	200	150	500	400	471	
150-125-200	132M	5,5	A	150	125	140	80	222	264	242	26	250	315	160	120	400	315	-	
150-125-200	132M	7,5	A	150	125	140	80	222	264	242	26	250	315	160	120	400	315	-	
150-125-200	160M	11	B	150	125	140	80	222	264	274	26	250	315	160	120	400	315	382	
150-125-200	160L	15	B	150	125	140	80	222	264	274	26	250	315	160	120	400	315	382	
150-125-250	132M	7,5	A	150	125	140	80	227	260	242	26	250	355	160	120	400	315	-	
150-125-250	160M	11	B	150	125	140	80	227	260	274	26	250	355	160	120	400	315	382	
150-125-250	160L	15	B	150	125	140	80	227	260	274	26	250	355	160	120	400	315	382	
150-125-250	180M	18,5	B	150	125	140	80	227	260	274	26	250	355	160	120	400	315	395	
150-125-315	180M	18,5	B	150	125	140	100	250	273	273	26	280	355	200	150	500	400	394	
150-125-315	180L	22	B	150	125	140	100	250	273	273	26	280	355	200	150	500	400	394	
150-125-315	200L	30	B	150	125	140	100	250	273	273	26	280	355	200	150	500	400	406	
150-125-315	225S	37	B	150	125	140	100	250	273	303	26	280	355	200	150	500	400	452	
150-125-315	225M	45	B	150	125	140	100	250	273	303	26	280	355	200	150	500	400	452	
150-125-400	225S	37	B	150	125	140	100	303	322	303	26	315	400	200	150	500	400	452	
150-125-400	225M	45	B	150	125	140	100	303	322	303	26	315	400	200	150	500	400	452	
150-125-400	250M	55	B	150	125	140	100	303	322	303	26	315	400	200	150	500	400	471	
150-125-400	280S	75	B	150	125	140	100	303	322	303	26	315	400	200	150	500	400	493	
150-125-400	280M	90	B	150	125	140	100	303	322	303	26	315	400	200	150	500	400	493	
200-150-200	160M	11	B	200	150	160	100	275	335	274	26	280	400	200	150	550	450	382	
200-150-200	160L	15	B	200	150	160	100	275	335	274	26	280	400	200	150	550	450	382	
200-150-200	180M	18,5	B	200	150	160	100	275	335	274	26	280	400	200	150	550	450	395	
200-150-250	160L	15	B	200	150	160	100	267	320	273	26	280	375	200	150	500	400	381	
200-150-250	180M	18,5	B	200	150	160	100	267	320	273	26	280	375	200	150	500	400	394	
200-150-250	180L	22	B	200	150	160	100	267	320	273	26	280	375	200	150	500	400	394	
200-150-250	200L	30	B	200	150	160	100	267	320	273	26	280	375	200	150	500	400	406	
200-150-250	225S	37	B	200	150	160	100	267	320	303	26	280	375	200	150	500	400	452	
200-150-315	200L	30	B	200	150	160	100	275	317	288	26	315	400	200	150	550	450	421	
200-150-315	225S	37	B	200	150	160	100	275	317	318	26	315	400	200	150	550	450	467	
200-150-315	225M	45	B	200	150	160	100	275	317	318	26	315	400	200	150	550	450	467	
200-150-315	250M	55	B	200	150	160	100	275	317	318	26	315	400	200	150	550	450	486	
200-150-400	225S	37	B	200	150	160	100	299	340	318	26	315	450	200	150	550	450	467	
200-150-400	225M	45	B	200	150	160	100	299	340	318	26	315	450	200	150	550	450	467	
200-150-400	250M	55	B	200	150	160	100	299	340	318	26	315	450	200	150	550	450	486	
200-150-400	280S	75	B	200	150	160	100	299	340	318	26	315	450	200	150	550	450	508	
200-150-400	280M	90	B	200	150	160	100	299	340	318	26	315	450	200	150	550	450	508	
250-200-250	180M	18,5	B	250	200	200	100	303	385	288	26	355	475	200	150	550	450	409	
250-200-250	180L	22	B	250	200	200	100	303	385	288	26	355	475	200	150	550	450	409	
250-200-250	200L	30	B	250	200	200	100	303	385	288	26	355	475	200	150	550	450	421	
250-200-250	225S	37	B	250	200	200	100	303	385	318	26	355	475	200	150	550	450	467	
250-200-315	200L	30	B	250	200	180	100	306	370	288	26	355	450	200	150	550	450	421	
250-200-315	225S	37	B	250	200	180	100	306	370	318	26	355	450	200	150	550	450	467	
250-200-315	225M	45	B	250	200	180	100	306	370	318	26	355	450	200	150	550	450	467	
250-200-315	250M	55	B	250	200	180	100	306	370	318	26	355	450	200	150	550	450	486	
250-200-315	280S	75	B	250	200	180	100	306	370	318	26	355	450	200	150	550	450	508	
250-200-315	280M	90	B	250	200	180	100	306	370	318	26	355	450	200	150	550	450	508	
300-250-315	225S	37	B	300	250	250	110	355	419	318	35	400	500	300	250	710	600	467	
300-250-315	225M	45	B	300	250	250	110	355	419	318	35	400	500	300	250	710	600	467	
300-250-315	250M	55	B	300	250	250	110	355	419	318	35	400	500	300	250	710	600	486	
300-250-315	280S	75	B	300	250	250	110	355	419	318	35	400	500	300	250	710	600	508	
300-250-315	280M	90	B	300	250	250	110	355	419	318	35	400	500	300	250	710	600	508	

ПРИМЕЧАНИЕ. В стандартной комплектации насосы с фланцами согласно EN 1092.

IXPS_4p50-2_ru_b_1d

По запросу доступна версия с ASME B16.5. Размеры фланцев см. на чертеже.

СЕРИЯ IXPS ГАБАРИТЫ И ВЕС 4-ПОЛЮСНЫХ МОДЕЛЕЙ 50 Гц

ТИП НАСОСА IXPS Размер	РАМА ДВИГАТЕЛЯ IEC	1500 [об/мин]	ТИП	ГАБАРИТНЫЕ РАЗМЕРЫ [мм]															ВЕС [кг]
				ДВИГАТЕЛЬ											В макс.	Н макс.	L	x	
				A	AA	AB	AD	B	BB	H	HA	K	P						
125-100-160	100L	2,2	A	-	-	-	164	-	-	-	-	-	-	250	402	480	677	140	130
125-100-160	100L	3	A	-	-	-	164	-	-	-	-	-	-	250	402	480	706	140	134
125-100-160	112M	4	A	-	-	-	168	-	-	-	-	-	-	250	402	480	706	140	152
125-100-200	112M	4	A	-	-	-	168	-	-	-	-	-	-	250	411	480	706	140	152
125-100-200	132M	5,5	A	-	-	-	191	-	-	-	-	-	-	300	411	480	757	140	164
125-100-200	132M	7,5	A	-	-	-	191	-	-	-	-	-	-	300	411	480	757	140	164
125-100-200	160M	11	B	254	49	304	240	210	304	160	5	15	350	411	480	878	140	190	
125-100-250	132M	5,5	A	-	-	-	191	-	-	-	-	-	-	300	463	505	818	180	199
125-100-250	132M	7,5	A	-	-	-	191	-	-	-	-	-	-	300	463	505	818	180	199
125-100-250	160M	11	B	254	49	304	240	210	304	160	5	15	350	463	505	907	180	219	
125-100-250	160L	15	B	254	49	304	240	254	304	160	5	15	350	463	505	907	180	263	
125-100-315	160M	11	B	254	49	304	240	210	304	160	5	15	350	500	565	907	180	226	
125-100-315	160L	15	B	254	49	304	240	254	304	160	5	15	350	500	565	907	180	270	
125-100-315	180M	18,5	B	279	64	364	253	241	286	180	22	15	350	500	565	1004	180	277	
125-100-315	180L	22	B	279	64	364	253	279	324	180	22	15	350	500	565	1004	180	295	
125-100-315	200L	30	B	318	69	408	300	305	355	200	27	19	400	500	565	1084	180	356	
125-100-400	180L	22	B	279	64	364	253	279	324	180	22	15	350	584	635	1004	180	353	
125-100-400	200L	30	B	318	69	408	300	305	355	200	27	19	400	584	635	1084	180	414	
125-100-400	225S	37	B	356	84	470	309	286	336	225	30	19	450	584	635	1144	180	468	
125-100-400	225M	45	B	356	84	470	309	311	361	225	30	19	450	584	635	1144	180	499	
125-100-400	250M	55	B	406	100	516	362	349	421	250	36	24	550	584	642	1210	180	655	
150-125-200	132M	5,5	A	-	-	-	191	-	-	-	-	-	-	300	486	565	787	180	194
150-125-200	132M	7,5	A	-	-	-	191	-	-	-	-	-	-	300	486	565	787	180	194
150-125-200	160M	11	B	254	49	304	240	210	304	160	5	15	350	486	565	908	180	221	
150-125-200	160L	15	B	254	49	304	240	254	304	160	5	15	350	486	565	908	180	264	
150-125-250	132M	7,5	A	-	-	-	191	-	-	-	-	-	-	300	487	605	787	180	195
150-125-250	160M	11	B	254	49	304	240	210	304	160	5	15	350	487	605	908	180	222	
150-125-250	160L	15	B	254	49	304	240	254	304	160	5	15	350	487	605	908	180	265	
150-125-250	180M	18,5	B	279	64	364	253	241	286	180	22	15	350	487	605	1005	180	273	
150-125-315	180M	18,5	B	279	64	364	253	241	286	180	22	15	350	523	635	1004	180	298	
150-125-315	180L	22	B	279	64	364	253	279	324	180	22	15	350	523	635	1004	180	316	
150-125-315	200L	30	B	318	69	408	300	305	355	200	27	19	400	523	635	1084	180	377	
150-125-315	225S	37	B	356	84	470	309	286	336	225	30	19	450	523	635	1144	180	432	
150-125-315	225M	45	B	356	84	470	309	311	361	225	30	19	450	523	635	1144	180	463	
150-125-400	225S	37	B	356	84	470	309	286	336	225	30	19	450	625	715	1144	180	490	
150-125-400	225M	45	B	356	84	470	309	311	361	225	30	19	450	625	715	1144	180	521	
150-125-400	250M	55	B	406	100	516	362	349	421	250	36	24	550	625	715	1210	180	677	
150-125-400	280S	75	B	457	110	606	399	368	440	280	44	24	550	625	715	1260	180	794	
150-125-400	280M	90	B	457	110	606	399	419	491	280	44	24	550	625	715	1315	180	889	
200-150-200	160M	11	B	254	49	304	240	210	304	160	5	15	350	610	680	928	180	292	
200-150-200	160L	15	B	254	49	304	240	254	304	160	5	15	350	610	680	928	180	336	
200-150-200	180M	18,5	B	279	64	364	253	241	286	180	22	15	350	610	680	1025	180	344	
200-150-250	160L	15	B	254	49	304	240	254	304	160	5	15	350	587	655	927	180	321	
200-150-250	180M	18,5	B	279	64	364	253	241	286	180	22	15	350	587	655	1024	180	328	
200-150-250	180L	22	B	279	64	364	253	279	324	180	22	15	350	587	655	1024	180	346	
200-150-250	200L	30	B	318	69	408	300	305	355	200	27	19	400	587	655	1104	180	407	
200-150-250	225S	37	B	356	84	470	309	286	336	225	30	19	450	587	655	1164	180	462	
200-150-315	200L	30	B	318	69	408	300	305	355	200	27	19	400	592	715	1119	200	417	
200-150-315	225S	37	B	356	84	470	309	286	336	225	30	19	450	592	715	1179	200	472	
200-150-315	225M	45	B	356	84	470	309	311	361	225	30	19	450	592	715	1179	200	503	
200-150-315	250M	55	B	406	100	516	362	349	421	250	36	24	550	592	715	1245	200	659	
200-150-400	225S	37	B	356	84	470	309	286	336	225	30	19	450	639	765	1179	200	527	
200-150-400	225M	45	B	356	84	470	309	311	361	225	30	19	450	639	765	1179	200	558	
200-150-400	250M	55	B	406	100	516	362	349	421	250	36	24	550	639	765	1245	200	714	
200-150-400	280S	75	B	457	110	606	399	368	440	280	44	24	550	639	765	1295	200	831	
200-150-400	280M	90	B	457	110	606	399	419	491	280	44	24	550	639	765	1350	200	926	
250-200-250	180M	18,5	B	279	64	364	253	241	286	180	22	15	350	688	830	1079	200	438	
250-200-250	180L	22	B	279	64	364	253	279	324	180	22	15	350	688	830	1079	200	456	
250-200-250	200L	30	B	318	69	408	300	305	355	200	27	19	400	688	830	1159	200	516	
250-200-250	225S	37	B	356	84	470	309	286	336	225	30	19	450	688	830	1219	200	571	
250-200-315	200L	30	B	318	69	408	300	305	355	200	27	19	400	676	805	1139	200	510	
250-200-315	225S	37	B	356	84	470	309	286	336	225	30	19	450	676	805	1199	200	564	
250-200-315	225M	45	B	356	84	470	309	311	361	225	30	19	450	676	805	1199	200	595	
250-200-315	250M	55	B	406	100	516	362	349	421	250	36	24	550	676	805	1265	200	751	
250-200-315	280S	75	B	457	110	606	399	368	440	280	44	24	550	676	805	1315	200	868	
250-200-315	280M	90	B	457	110	606	399	419	491	280	44	24	550	676	805	1370	200	963	
300-250-315	225S	37	B	356	84	470	309	286	336	225	30	19	450	774	900	1269	200	674	
300-250-315	225M	45	B	356	84	470	309	311	361	225	30	19	450	774	900	1269	200	705	
300-250-315	250M	55	B	406	100	516	362	349	421	250	36	24	550	774	900	1335	200	861	
300-250-315	280S	75	B	457	110	606	399	368	440	280	44	24	550	774	900	1385	200	978	
300-250-315	280M	90	B	457	110	606	399	419	491	280	44	24	550	774	900	1440	200	1073	

ПРИМЕЧАНИЕ. В стандартной комплектации насосы с фланцами согласно EN 1092.

IXPS_4p50-4_ru_b_td

По запросу доступна версия с ASME B16.5. Размеры фланцев см. на чертеже.

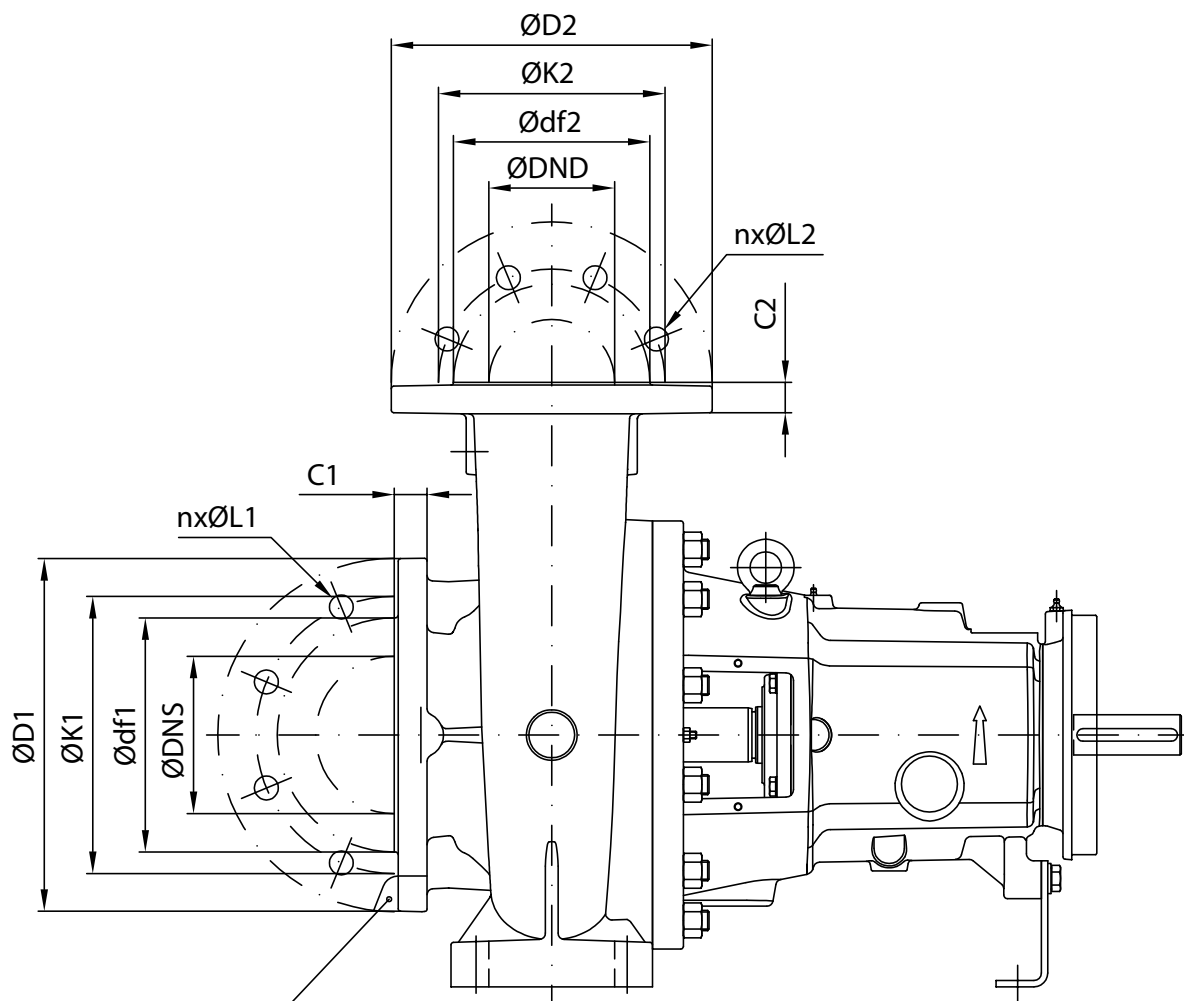
**Серия e-IXP
РАЗМЕРЫ ФЛАНЦЕВ**

паз только с такими размерами:

65-50-160, 80-65-125, 80-65-160, 100-80-125, 100-80-160, 125-80-160, 125-80-200

IXP-FL-EN_A_DD

Серия e-IXP РАЗМЕРЫ ФЛАНЦЕВ

Материал: Чугун с шаровидным графитом

ГАБАРИТНЫЕ РАЗМЕРЫ (мм)																		
Сторона всасывания																		
DNS	D1	C1	EN1092-2			ASME B16.5			DNS	D1	C1	ASME B16.5			DNS	D1	C1	nxØL1
			PN16	PN25	PN16	PN25	CL150	CL300										
df1	K1	nxØL1	df1	K1	nxØL1	df1	K1	nxØL1	df1	K1	nxØL1	df1	K1	nxØL1	df1	K1	nxØL1	
40	155	19	82	110	4x19	82	110	4x19	1 1/2"	155	19	82	98,5	4x16	82	114,5	4x22	
50	165	22	97	125	4x19	97	125	4x19	2"	165	22	97	120,5	4x18	97	127	8x18	
65	190	20	118	145	4x19	118	145	8x19	2 1/2"	190	20	118	139,5	4x18	118	149,5	8x22	
80	210	22	132	160	8x19	132	160	8x19	3"	210	22	132	152,5	4x18	132	168	8x22	
100	255	24	156	180	8x23	156	190	8x23	4"	255	24	156	190,5	8x18	156	200	8x22	
125	280	26	186	210	8x28	186	220	8x28	5"	280	26	186	216	8x22	186	235	8x22	
150	320	30	214	240	8x28	214	250	8x28	6"	320	30	214	241,5	8x22	214	270	12x22	
200	380	30	272	295	12x28	272	310	12x28	8"	380	30	272	298,5	8x22	272	330	12x26	
250	445	32	327	355	12x31	327	370	12x31	10"	445	32	327	362	12x26	327	387,5	16x29,5	
300	520	32	370	410	12x31	389	430	16x31	12"	520	32	389	432	12x26	389	451	16x32,5	
Сторона нагнетания																		
25	125	18	63	85	4x14	63	85	4x14	1"	125	18	63	79,5	4x16	63	89	4x18	
32	140	18	74	100	4x19	74	100	4x19	1 1/4"	140	18	74	89	4x16	74	98,5	4x18	
40	155	19	82	110	4x19	82	110	4x19	1 1/2"	155	19	82	98,5	4x16	82	114,5	4x22	
50	165	20	97	125	4x19	97	125	4x19	2"	165	20	97	120,5	4x18	97	127	8x18	
65	190	20	118	145	4x19	118	145	8x19	2 1/2"	190	20	118	139,5	4x18	118	149,5	8x22	
80	210	22	132	160	8x19	132	160	8x19	3"	210	22	132	152,5	4x18	132	168	8x22	
100	255	24	156	180	8x23	156	190	8x23	4"	255	24	156	190,5	8x18	156	200	8x22	
125	280	26	186	210	8x28	186	220	8x28	5"	280	26	186	216	8x22	186	235	8x22	
150	320	26	214	240	8x28	214	250	8x28	6"	320	26	214	241,5	8x22	214	270	12x22	
200	380	30	272	295	12x28	272	310	12x28	8"	380	30	272	298,5	8x22	272	330	12x26	
250	445	32	327	355	12x31	327	370	12x31	10"	445	32	327	362	12x26	327	387,5	16x29,5	

Материал: Нерж. сталь, литье

ГАБАРИТНЫЕ РАЗМЕРЫ (мм)																		
Сторона всасывания																		
DNS	D1	C1	EN1092-1			ASME B16.5			DNS	D1	C1	ASME B16.5			DNS	D1	C1	nxØL1
			PN16	PN25	PN16	PN25	CL150	CL300										
df1	K1	nxØL1	df1	K1	nxØL1	df1	K1	nxØL1	df1	K1	nxØL1	df1	K1	nxØL1	df1	K1	nxØL1	
40	155	18	88	110	4x18	88	110	4x18	1 1/2"	155	18	73	98,5	4x16	73	114,5	4x22	
50	165	20	102	125	4x18	102	125	4x18	2"	165	20	92	120,5	4x18	92	127	8x18	
65	190	22	122	145	4x18	122	145	8x18	2 1/2"	190	22	105	139,5	4x18	105	149	8x22	
80	210	24	138	160	8x18	138	160	8x18	3"	210	24	127	152,5	4x18	127	168	8x22	
100	255	24	160	180	8x22	160	190	8x22	4"	255	24	160	190,5	8x18	160	200	8x22	
125	280	26	188	210	8x26	188	220	8x26	5"	280	26	188	216	8x22	188	235	8x22	
150	320	30	215	240	8x26	215	250	8x26	6"	320	30	215	241,5	8x22	215	270	12x22	
200	380	30	268	295	12x26	278	310	12x26	8"	380	30	270	298,5	8x22	270	330	12x26	
250	445	32	320	355	12x30	335	370	12x30	10"	445	32	324	362	12x26	324	387,5	16x29,5	
300	520	34	378	410	12x30	395	430	16x30	12"	520	34	381	432	12x26	381	451	16x32,5	
Сторона нагнетания																		
25	125	18	68	85	4x14	68	85	4x14	1"	125	18	51	79,5	4x16	51	89	4x18	
32	140	18	78	100	4x18	78	100	4x18	1 1/4"	140	18	64	89	4x16	64	98,5	4x18	
40	155	18	88	110	4x18	88	110	4x18	1 1/2"	155	18	73	98,5	4x16	73	114,5	4x22	
50	165	20	102	125	4x18	102	125	4x18	2"	165	20	92	120,5	4x18	92	127	8x18	
65	190	22	122	145	4x18	122	145	8x18	2 1/2"	190	22	105	139,5	4x18	105	149	8x22	
80	210	24	138	160	8x18	138	160	8x18	3"	210	24	127	152,5	4x18	127	168	8x22	
100	255	24	160	180	8x22	160	190	8x22	4"	255	24	160	190,5	8x18	160	200	8x22	
125	280	26	188	210	8x26	188	220	8x26	5"	280	26	188	216	8x22	188	235	8x22	
150	320	28	215	240	8x26	215	250	8x26	6"	320	28	215	241,5	8x22	215	270	12x22	
200	380	30	268	295	12x26	278	310	12x26	8"	380	30	270	298,5	8x22	270	330	12x26	
250	445	32	320	355	12x30	335	370	12x30	10"	445	32	324	362	12x26	324	387,5	16x29,5	

IXPC, IXPF ОСНОВАНИЕ НАСОСА

СТАНДАРТНАЯ КОНСТРУКЦИЯ ДЛЯ НАСОСОВ IXPC, IXPF
 ОСНОВАНИЕ НАСОСА ДОЛЖНО БЫТЬ ЗАПОЛНЕНО БЕТОНОМ
 СТАНДАРТНЫЙ МАТЕРИАЛ: УГЛЕРОДИСТАЯ СТАЛЬ (ОКРАШЕННАЯ), ВСЕ ВИНТЫ: V2A
 ДОПОЛНИТЕЛЬНАЯ КОНСТРУКЦИЯ: С ПОДДОНОМ (316SS)
 ДОПОЛНИТЕЛЬНЫЙ МАТЕРИАЛ: ОЦИНКОВАННАЯ УГЛЕРОДИСТАЯ СТАЛЬ

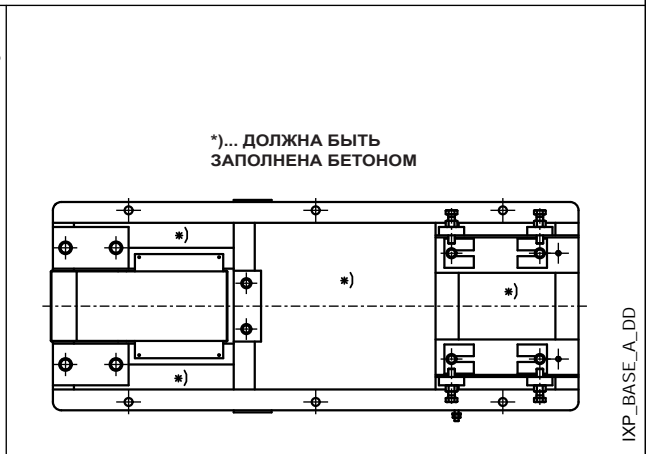
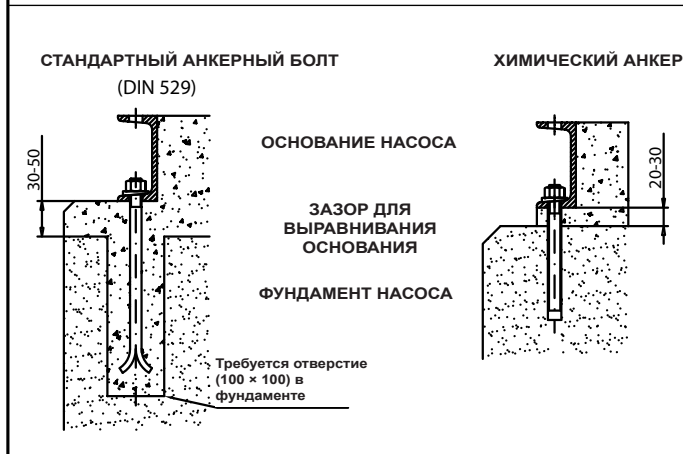
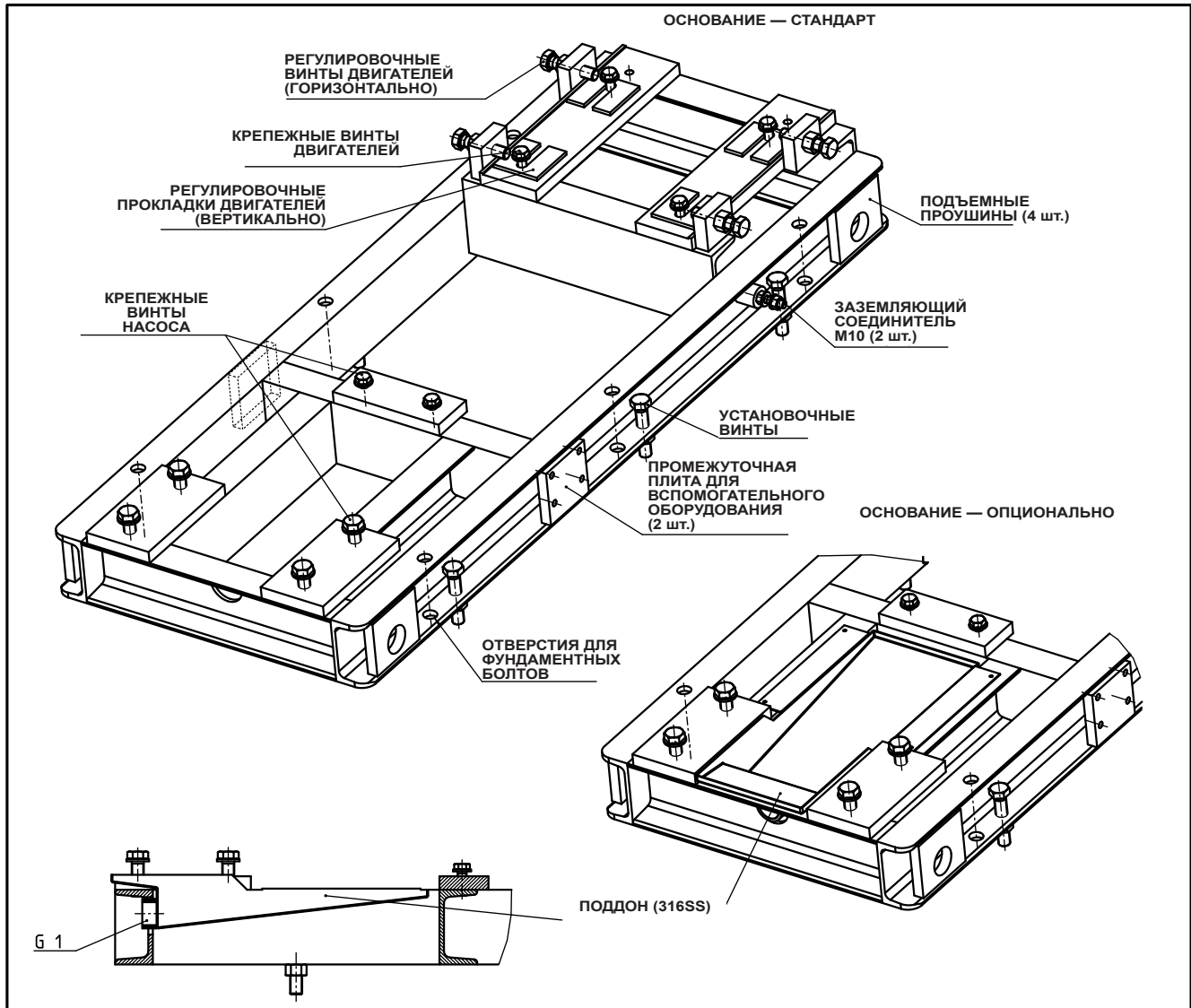

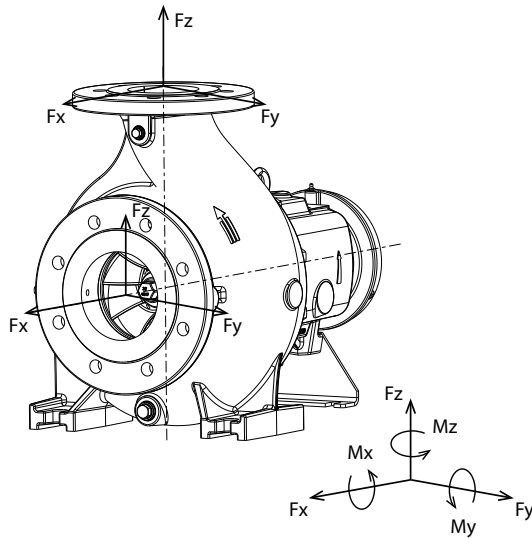
СЕРИИ IXR, IXPF, IXPC
ДОПУСТИМЫЕ СИЛЫ И МОМЕНТЫ, ДЕЙСТВУЮЩИЕ НА ПАТРУБКИ НАСОСА

Допустимые нагрузки на фланцы, рассчитаны по EN ISO 5199:2002.

Если действующие нагрузки не достигают максимальных допустимых величин, то одна из таких нагрузок может превышать нормальное предельное значение, при условии соблюдения указанных ниже дополнительных условий:

- любая составляющая нагрузки должна быть ограничена максимальным допустимым значением, умноженным на 1,4;

- фактические нагрузки, действующие на каждый фланец, подчиняются следующей формуле:

$$\left(\frac{\sum |F_{x,y,z}|}{\sum |F_{max}|}\right)^2 + \left(\frac{\sum |M_{x,y,z}|}{\sum |M_{max}|}\right)^2 \leq 2$$

Номенклатура материалов: NN до 180°C

Модель	DNS	Всасывание								DND	Выпуск							
		F _{x макс.} [N]	F _{y макс.} [N]	F _{z макс.} [N]	ΣF _{макс.} [N]	M _{x макс.} [Nm]	M _{y макс.} [Nm]	M _{z макс.} [Nm]	ΣM _{макс.} [Nm]		F _{x макс.} [N]	F _{y макс.} [N]	F _{z макс.} [N]	ΣF _{макс.} [N]	M _{x макс.} [Nm]	M _{y макс.} [Nm]	M _{z макс.} [Nm]	ΣM _{макс.} [Nm]
40-25-..	40	438	385	350	680	455	315	368	664	25	263	245	298	466	315	210	245	451
50-32-..	50	578	525	473	912	490	350	403	724	32	315	298	368	568	385	263	298	553
65-50-..	65	735	648	595	1146	525	385	420	775	50	525	473	578	912	490	350	403	724
65-40-..	65	735	648	595	1146	525	385	420	775	40	385	350	438	680	455	315	368	664
80-65-..	80	875	788	718	1379	560	403	455	826	65	648	595	735	1146	525	385	420	775
80-50-..	80	875	788	718	1379	560	403	455	826	50	525	473	578	912	490	350	403	724
100-80-..	100	1173	1050	945	1836	613	438	508	908	80	788	718	875	1379	560	403	455	826
100-65-..	100	1173	1050	945	1836	613	438	508	908	65	648	595	735	1146	525	385	420	775
125-80-..	125	1383	1243	1120	2170	735	525	665	1122	80	788	718	875	1379	560	403	455	826
125-100-..	125	1383	1243	1120	2170	735	525	665	1122	100	1050	945	1173	1836	613	438	508	908
150-125-..	150	1750	1575	1418	2748	875	613	718	1287	125	1243	1120	1383	2170	735	525	665	1122
200-150-..	200	2345	2100	1890	3672	1138	805	928	1674	150	1575	1418	1750	2748	875	613	718	1287
250-200-..	250	3340	2980	2700	5227	1780	1260	1460	2624	200	2100	1890	2345	3672	1138	805	928	1674
300-250-..	300	4000	3580	3220	6260	2420	1720	1980	3569	250	2980	2700	3340	5227	1780	1260	1460	2624

IXPS_load-ru_a_td

Номенклатура материалов: DN, RN, RR (TT) до 180°C

Модель	DNS	Всасывание								DND	Выпуск							
		F _{x макс.} [N]	F _{y макс.} [N]	F _{z макс.} [N]	ΣF _{макс.} [N]	M _{x макс.} [Nm]	M _{y макс.} [Nm]	M _{z макс.} [Nm]	ΣM _{макс.} [Nm]		F _{x макс.} [N]	F _{y макс.} [N]	F _{z макс.} [N]	ΣF _{макс.} [N]	M _{x макс.} [Nm]	M _{y макс.} [Nm]	M _{z макс.} [Nm]	ΣM _{макс.} [Nm]
40-25-..	40	875	770	700	1360	910	630	735	1329	25	525	490	595	933	630	420	490	902
50-32-..	50	1155	1050	945	1825	980	700	805	1449	32	630	595	735	1136	770	525	595	1106
65-50-..	65	1470	1295	1190	2292	1050	770	840	1550	50	1050	945	1155	1825	980	700	805	1449
65-40-..	65	1470	1295	1190	2292	1050	770	840	1550	40	770	700	875	1360	910	630	735	1329
80-65-..	80	1750	1575	1435	2757	1120	805	910	1652	65	1295	1190	1470	2292	1050	770	840	1550
80-50-..	80	1750	1575	1435	2757	1120	805	910	1652	50	1050	945	1155	1825	980	700	805	1449
100-80-..	100	2345	2100	1890	3672	1225	875	1015	1816	80	1575	1435	1750	2757	1120	805	910	1652
100-65-..	100	2345	2100	1890	3672	1225	875	1015	1816	65	1295	1190	1470	2292	1050	770	840	1550
125-80-..	125	2765	2485	2240	4340	1470	1050	1330	2243	80	1575	1435	1750	2757	1120	805	910	1652
125-100-..	125	2765	2485	2240	4340	1470	1050	1330	2243	100	2100	1890	2345	3672	1225	875	1015	1816
150-125-..	150	3500	3150	2835	5496	1750	1225	1435	2573	125	2485	2240	2765	4340	1470	1050	1330	2243
200-150-..	200	4690	4200	3780	7343	2275	1610	1855	3348	150	3150	2835	3500	5496	1750	1225	1435	2573
250-200-..	250	5845	5215	4725	9148	3115	2205	2555	4593	200	4200	3780	4690	7343	2275	1610	1855	3348
300-250-..	300	7000	6265	5635	10955	4235	3010	3465	6245	250	5215	4725	5845	9148	3115	2205	2555	4593

IXPS_load2-ru_a_td

СЕРИЯ IXPS

ДОПУСТИМЫЕ СИЛЫ И МОМЕНТЫ, ДЕЙСТВУЮЩИЕ НА ПАТРУБКИ НАСОСА

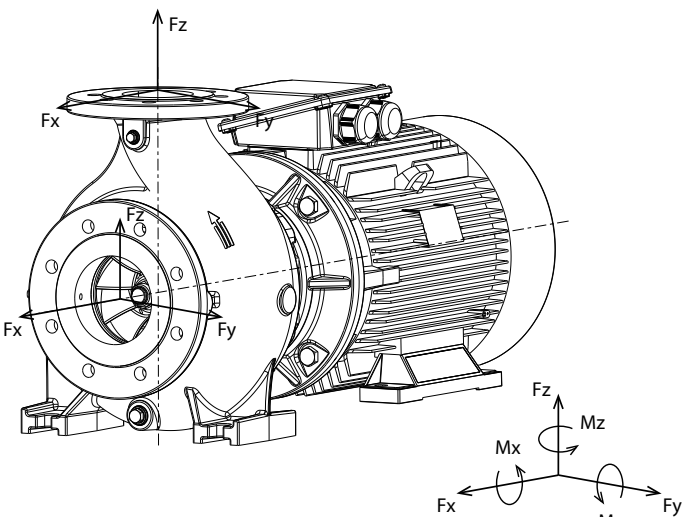

Допустимые нагрузки на фланцы, рассчитаны по EN ISO 5199:2002.

Если действующие нагрузки не достигают максимальных допустимых величин, то одна из таких нагрузок может превышать нормальное предельное значение, при условии соблюдения указанных ниже дополнительных условий:

- любая составляющая нагрузки должна быть ограничена максимальным допустимым значением, умноженным на 1,4;
- фактические нагрузки, действующие на каждый фланец, подчиняются следующей формуле:

$$\left(\frac{\sum |F_{x,y,z}|}{\sum |F_{max}|}\right)^2 + \left(\frac{\sum |M_{x,y,z}|}{\sum |M_{max}|}\right)^2 \leq 2$$

Все доступные материалы до 140°C

Модель	DNS	Всасывание								Выпуск								
		F _{x макс.} [N]	F _{y макс.} [N]	F _{z макс.} [N]	ΣF _{макс.} [N]	M _{x макс.} [Nm]	M _{y макс.} [Nm]	M _{z макс.} [Nm]	ΣM _{макс.} [Nm]	DND	F _{x макс.} [N]	F _{y макс.} [N]	F _{z макс.} [N]	ΣF _{макс.} [N]	M _{x макс.} [Nm]	M _{y макс.} [Nm]	M _{z макс.} [Nm]	ΣM _{макс.} [Nm]
40-25-..	40	438	385	350	680	455	315	368	664	25	263	245	298	466	315	210	245	451
50-32-..	50	578	525	473	912	490	350	403	724	32	315	298	368	568	385	263	298	553
65-50-..	65	735	648	595	1146	525	385	420	775	50	525	473	578	912	490	350	403	724
65-40-..	65	735	648	595	1146	525	385	420	775	40	385	350	438	680	455	315	368	664
80-65-..	80	875	788	718	1379	560	403	455	826	65	648	595	735	1146	525	385	420	775
80-50-..	80	875	788	718	1379	560	403	455	826	50	525	473	578	912	490	350	403	724
100-80-..	100	1173	1050	945	1836	613	438	508	908	80	788	718	875	1379	560	403	455	826
100-65-..	100	1173	1050	945	1836	613	438	508	908	65	648	595	735	1146	525	385	420	775
125-80-..	125	1383	1243	1120	2170	735	525	665	1122	80	788	718	875	1379	560	403	455	826
125-100-..	125	1383	1243	1120	2170	735	525	665	1122	100	1050	945	1173	1836	613	438	508	908
150-125-..	150	1750	1575	1418	2748	875	613	718	1287	125	1243	1120	1383	2170	735	525	665	1122
200-150-..	200	2345	2100	1890	3672	1138	805	928	1674	150	1575	1418	1750	2748	875	613	718	1287
250-200-..	250	3340	2980	2700	5227	1780	1260	1460	2624	200	2100	1890	2345	3672	1138	805	928	1674
300-250-..	300	4000	3580	3220	6260	2420	1720	1980	3569	250	2980	2700	3340	5227	1780	1260	1460	2624

IXPS_load-ru_a_td

ОPTIMIZE™ МОНИТОРИНГ СОСТОЯНИЯ ДЛЯ ОПТИМАЛЬНЫХ ИТОВОВЫХ ПОКАЗАТЕЛЕЙ

Модульное решение для мониторинга optimize™ предоставляет информацию по состоянию и рекомендации по профилактическому обслуживанию вращающихся и стационарных частей агрегата, таких как насосы, двигатели, теплообменники и конденсатоотводчики. Оно периодически отслеживает вибрацию и температуру системы, а также позволяет всем пользователям получать доступ к простым средствам мониторинга с помощью мобильных устройств с ОС iOS или Android.

С помощью прогнозного анализа система optimize выявляет возможные проблемы вашего оборудования до их возникновения, чтобы вы смогли обеспечить надежность и надлежащее обслуживание системы. Информация отслеживается, собирается, хранится и анализируется с помощью датчика optimize. Это позволяет определять текущее техническое состояние вашего оборудования и предыдущие тенденции, а также создавать напоминания о техническом обслуживании и составлять подробные отчеты. В результате вы сможете выполнить профилактическое обслуживание, прежде чем проблемы станут критическими для времени безотказной работы.

ПРЕИМУЩЕСТВА:

- Профилактическое обслуживание для мониторинга состояния механических деталей и электрооборудования.
- Оптимизация склада запасных частей, включая их местоположение, размер и дату производства.
- Прозрачность системы для оптимальной надежности.
- Оптимизированная отчетность, позволяющая упростить ведение документации, управлять обслуживанием системы и закупкой запчастей.
- Возможность автоматического обмена данными с несколькими локальными пользователями.
- Удобный мониторинг состояния системы с помощью нашего простого в использовании мобильного приложения.



ПРОМЫШЛЕННОСТЬ:

- Водоснабжение коммерческих зданий
- Производственные площади
- Сельское хозяйство
- Водопроводное хозяйство.

ОБЛАСТИ ПРИМЕНЕНИЯ:

- Мониторинг вибрации насосов и двигателей.
- Мониторинг температуры подшипников насоса.
- Мониторинг температуры двигателей во избежание перегрева и повреждения обмотки.
- Мониторинг производительности теплообменников.
- И т. д.



ОPTIMYZE™ МОНИТОРИНГ СОСТОЯНИЯ И ОПТИМИЗАЦИЯ ТЕХНИЧЕСКИЕ ХАРАКТЕРИСТИКИ

Измерение температуры поверхности	
Диапазон измерения	от -20 до +135°C (от -4 до +275°F)
Способ измерения	Бесконтактный ИК лазер
Точность малого градиента (градиент от 0 до 25°C)	+/- 1°C
Точность среднего градиента (градиент от 25 до 50°C)	+/- 2°C
Точность высокого градиента (градиент от 50 до 100°C)	+/- 4°C
Измерение вибрации	
Диапазон частот	от 5 до 1 100 Гц
Способ измерения	Независимый по 3 осям
Первичный выход. сигнал (на ось)	Одно СКЗ
Другие выход. сигналы	Козф. эксцесса и БПФ
Предел вибрации (макс. ускорение)	16 g
Стандартное ограничение (международное)	ISO 10816-7
Стандартное ограничение (Северная Америка)	ANSI/Hi 9.6.4
Мощность	
Аккумуляторы (сменные)	(2) 3,6 В AA, 2 400 мА/ч, литиевые
Ресурс аккумулятора (с частотой выборки по умолч. при 25°C)	от 3 до 5 лет
Частота выборки по умолч.	1 выборка в 30 минут
Доступная частота выборки (одна выборка в ед. времени)	от 10 секунд до 12 часов
Беспроводная связь	
Тип сети	Bluetooth® Low Energy 5.01
Диапазон подключения (без помех)	30 м (100 футов)
Затраты на охрану окружающей среды	
Диапазон рабочих темп. окр. среды	от -20 до +50°C (от -4 до +122°F)
Температура хранения (от 5 до 95 % влажности без конденсации)	от -25 до +65°C (от -13 до +149°F)
Класс защиты	IP56, NEMA 4
Физические свойства	
Вес	145 г (0,32 фунта)
Состояние	СВЕТОДИОД
Способ монтажа (стандартный)	Магнитный (чашеобр. магниты 16 мм)
Способ монтажа (опциональный)	На панель с просверл. резьб. отверстием
Сертификация	
Сертификация	CE, FCC, UL
Назначение (среды)	Безопасные, некоррозийные
Номера деталей	
optimize (стандартный датчик)	P2007000
optimize, к-т для замены аккумуляторов	P2007030
optimize, к-т для опцион. установки на плоскую панель	P2007031

opt-ru_a_sc

¹Обратная совместимость с Bluetooth® с низким энергопотреблением вплоть до версии 4.2

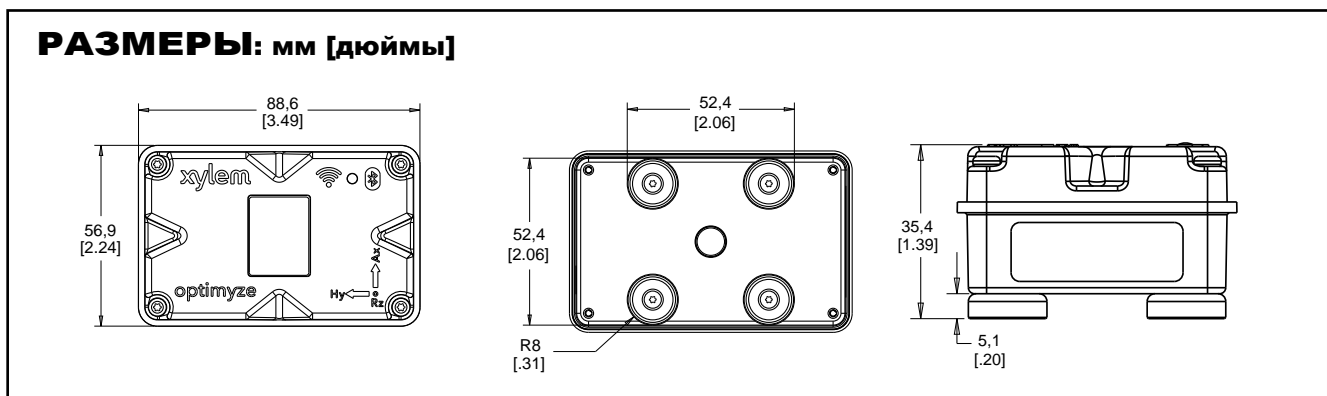

IXP..H

e-IXP C HYDROVAR

СЕРИЯ IXP..H e-IXP с HYDROVAR

Общие сведения

Во всех областях применения постоянно растет необходимость в использовании интеллектуальных насосных систем. Использование интеллектуальных систем дает целый ряд преимуществ: снижение затрат на эксплуатацию насоса, уменьшение воздействия на окружающую среду, увеличение срока службы трубопроводов и арматуры.

Поэтому компания Lowara разработала интеллектуальные насосные системы IXP..H, обеспечивающие высокую производительность и энергоэффективность.

В соответствии со стандартом EN 50598-2, IXP..H представляет собой систему электропривода с IES2 — самым высоким классом эффективности, определенным для данной категории.

Преимущества e-IXP с HYDROVAR

Экономия: Hydrovar позволяет модернизировать насосы IXP..H в интеллектуальные насосные системы с возможностью регулирования частоты вращения. Благодаря HYDROVAR скорость каждого насоса изменяется для того, чтобы поддерживать постоянный расход, давление или перепад давлений. Таким образом, в любой момент времени насос расходует ровно столько энергии, сколько необходимо. Это, в свою очередь, обеспечивает значительную экономию, особенно для систем, нагрузка на которые в течение суток меняется.

Легкость установки и экономия пространства: Установка IXP..H экономит и время и место при монтаже. Преобразователь Hydrovar поставляется уже смонтированным на двигатель (для моделей до 22 кВт). Hydrovar охлаждается вентилятором двигателя и не нуждается в пульте управления. Такая установка не требует дополнительного шкафа управления, необходим только предохранительный автомат в сети питания.

Электродвигатели стандартного типа: Модели IXP..H оборудованы стандартными трехфазными двигателями TEFC с классом изоляции 155 (F).

Маркировка:

Модели IXP..H обозначаются буквой **H**.

Основные особенности HYDROVAR

- **Нет необходимости в дополнительных датчиках давления:**
Система IXP..H оборудована датчиком давления или датчиками перепада давления, в зависимости от назначения.
- **Может быть смонтирован на любой насос с электродвигателем.**
- **Изделие IXP..H предварительно смонтировано на заводе.**
- **Нет необходимости в байпасах или системах безопасности:**
Как только расход падает до нуля или максимальная подача насоса превышена, IXP..H немедленно отключается, что делает установку дополнительных средств безопасности ненужной.
- **Антиконденсатное устройство:**
Система HYDROVAR оборудована антиконденсатным устройством, включающимся, когда насос находится в режиме ожидания, чтобы предотвратить образование влаги.

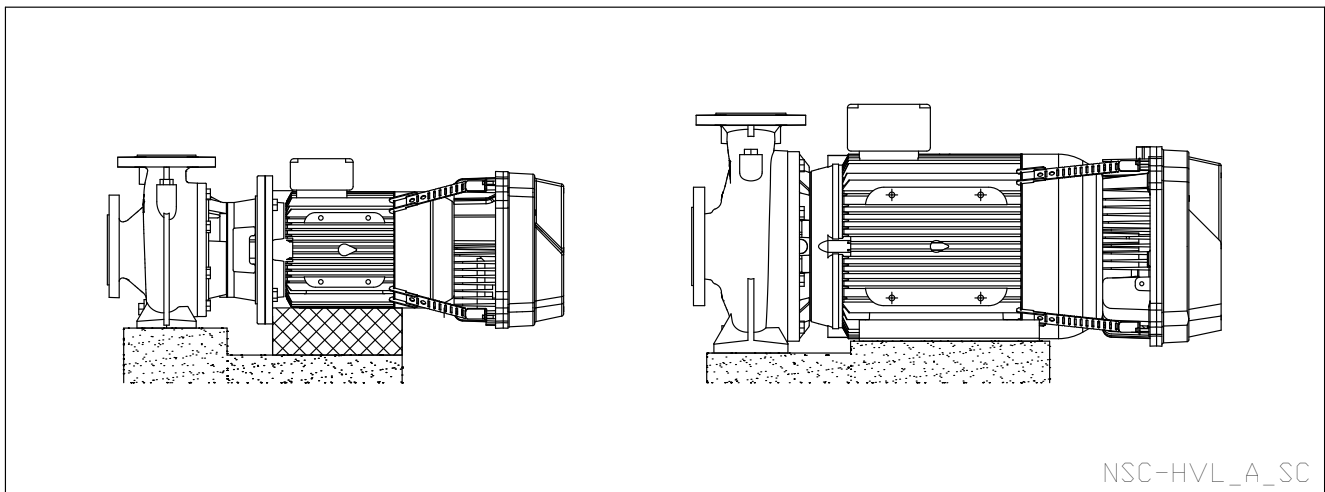

NSC-HVL_A_SC

СЕРИЯ IXP..H e-IXP С HYDROVAR

Основное назначение устройства HYDROVAR — управление насосом в соответствии с заданным параметрам системы.

HYDROVAR осуществляет эти функции с помощью:

- 1) измерения давления в системе или расхода с помощью датчика, установленного на выпуске насоса;
- 2) расчета скорости двигателя для поддержания нужного расхода или давления;
- 3) передачи насосу сигнала запуска двигателя, увеличения скорости, снижения скорости или остановки.
- 4) В случае установки нескольких насосов HYDROVAR автоматически обеспечит циклическую смену последовательности запуска насосов.

В дополнение к этим основным функциям HYDROVAR может осуществлять регулировки, доступные только самым совершенным компьютеризованным системам управления. Например:

- остановка насоса (насосов) при нулевом расходе;
- Остановка насоса (насосов) в случае сбоя подачи воды (защита от сухого хода).
- остановка насоса (насосов), если требуемая подача превышает максимальную подачу насоса (защита от кавитации, вызванной чрезмерной потребностью), или автоматическое включение следующего насоса при множественных конфигурациях;
- защита насоса и двигателя от повышенного и пониженного напряжения, перегрузки и короткого замыкания;
- регулировка скорости насоса: время ускорения и замедления;
- компенсация возрастания гидравлического сопротивления при высоких уровнях расхода;
- проведение автоматических тестов через заданные интервалы;
- подсчет рабочего времени инвертора и двигателя;
- Отображение энергопотребления (кВт-ч).
- Отображение всех функций на ЖКД на различных языках (русском, итальянском, английском, французском, немецком, испанском, португальском, голландском и т. д.);
- передача сигнала дистанционной системе управления (диспетчеризация);
- Связь с внешней системой управления по протоколам Modbus (интерфейс RS 485) и Bacnet в стандартной комплектации.

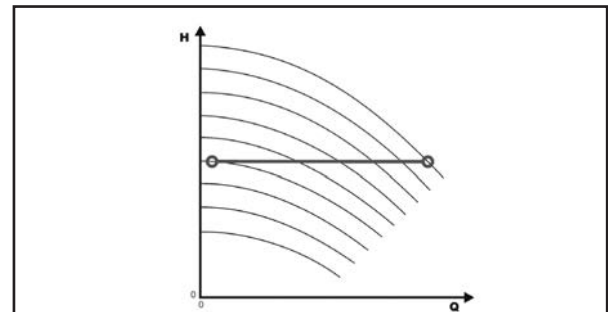

Поддержание постоянного давления

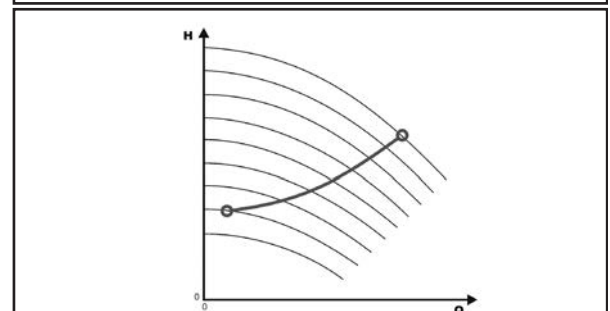

Регулировка по заданной кривой

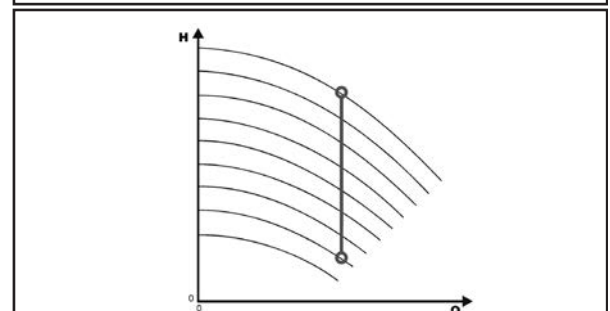

Поддержание постоянного расхода

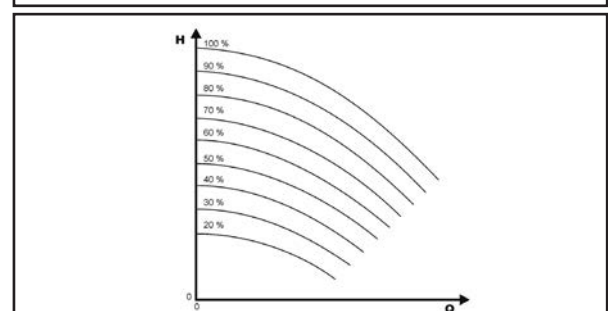

Регулировка согласно внешнему сигналу

СЕРИЯ e-IXP..H HYDROVAR (ErP 2009/125/EC)

С 1 июля 2021 г., в соответствии с положениями новых регламентов (ЕС) 2019/1781 и 2021/341, приводы с регулируемой скоростью, использующие на входе/выходе трехфазный электрический ток номинальным напряжением в диапазоне от 100 до 1 000 В и эксплуатируемые совместно с двигателями, предписанными теми же регламентами (от 0,12 до 1 000 кВт), должны обладать уровнем эффективности IE2.

В нижеследующих таблицах также содержится обязательная к применению информация, соответствующая разделу 4 приложения I соответствующих регламентов.

PN кВт	Фазы	UNвх В	Pa kVA	Потери мощности (PL) на частоте 10 кГц									
				% Pa									
				(% ном. скорости; % ном. крутящего момента)									
		ожидание	0,25	0,50	0,100	50,25	50,50	50,100	90,50	90,100	IE		
1,5	~1	208-240	не предусмотрено регламентом										
2,2													
3													
4													
1,5	~3	208-240	2,45	0,4%	1,3%	1,6%	1,9%	1,4%	1,7%	2,5%	2,0%	3,1%	2
2,2			3,46	0,3%	1,3%	1,6%	2,4%	1,4%	1,8%	2,7%	2,0%	3,3%	
3			5,15	0,2%	1,1%	1,4%	2,2%	1,3%	1,7%	2,6%	1,9%	3,2%	
4			6,00	0,2%	1,1%	1,3%	2,1%	1,3%	1,6%	2,5%	1,9%	3,1%	
5,5			7,90	0,1%	0,9%	1,1%	1,8%	1,0%	1,4%	2,4%	1,7%	3,2%	
7,5			10,1	0,1%	0,7%	0,9%	1,5%	0,8%	1,1%	2,1%	1,4%	3,1%	
11			15,1	0,1%	0,7%	0,9%	1,7%	0,8%	1,2%	2,3%	1,4%	3,0%	
1,5		380-460	2,56	0,4%	1,2%	1,5%	1,8%	1,3%	1,6%	2,1%	1,6%	2,3%	
2,2			3,67	0,3%	1,2%	1,3%	1,7%	1,3%	1,5%	2,1%	1,6%	2,3%	
3			5,00	0,2%	1,1%	1,1%	1,5%	1,2%	1,4%	2,1%	1,5%	2,2%	
4			6,20	0,2%	1,0%	0,9%	1,4%	1,1%	1,4%	2,0%	1,4%	2,2%	
5,5			8,30	0,2%	0,8%	0,8%	1,3%	0,9%	1,2%	1,9%	1,3%	2,2%	
7,5			10,7	0,1%	0,7%	0,6%	1,2%	0,7%	1,0%	1,8%	1,2%	2,3%	
11			15,9	0,1%	0,6%	0,6%	1,2%	0,7%	1,0%	1,8%	1,2%	2,2%	
15	21,5		0,1%	0,5%	0,6%	1,2%	0,6%	0,9%	1,6%	1,1%	2,0%		
18,5	25,6		0,1%	0,5%	0,6%	1,2%	0,6%	0,8%	1,6%	1,0%	1,9%		
22	29,4		0,0%	0,5%	0,7%	1,3%	0,6%	0,9%	1,6%	1,0%	2,1%		

hv-pl-ru_a_1e

PN кВт	~	UNin В	Производитель		fNin	INin max А	Uout В	fNout Гц	INin Макс А	Условия эксплуатации*			
			Xylem Service Italia Srl Reg. No. 07520560967 Montecchio Maggiore (VI) - Italia							Высота над уровнем моря m	Т наружн. мин./макс. °C	ATEX	
			Модель										
1,5	1	208-240	HVL 2.015-..		50/60	11,6	0-100% UNin	15-70	7,5	≤ 1000	-15/40	Нет	
2,2			HVL 2.022-..			1			15,1				
3			HVL 2.030-..			22,3			14,3				
4			HVL 2.040-..			27,6			16,7				
1,5	3	208-240	HVL 3.015-..			7			7,5				
2,2			HVL 3.022-..			9,1			10				
3			HVL 3.030-..			13,3			14,3				
4			HVL 3.040-..			16,5			16,7				
5,5			HVL 3.055-..			23,5			24,2				
7,5			HVL 3.075-..			29,6			31				
11			HVL 3.110-..			3			43,9				
1,5		380-460		HVL 4.015-..		3,9			4,1				
2,2				HVL 4.022-..		5,3			5,7				
3				HVL 4.030-..		7,2			7,3				
4	HVL 4.040-..			10,1	10								
5,5	HVL 4.055-..			12,8	13,5								
7,5	HVL 4.075-..			16,9	17								
11	HVL 4.110-..			24,2	24								
15	HVL 4.150-..			33,3	32								
18,5	HVL 4.185-..			38,1	38								
22	HVL 4.220-..			44,7	44								

*До 2 000 метров или не более 55°C за счет снижения подаваемой мощности.

hv-pl-ru_a_1e

HYDROVAR HVL МАРКИРОВКА

H V L 4 . 0 7 5 - A 0 0 1 0

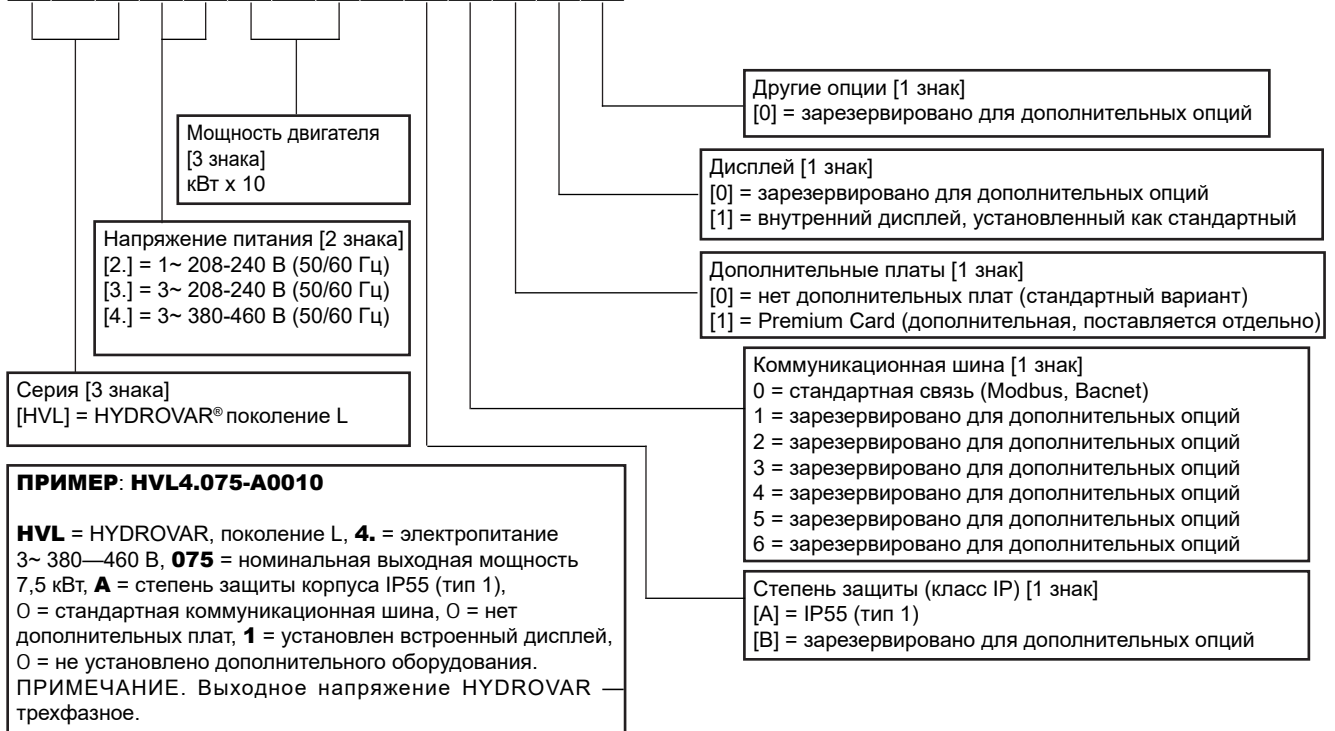

ГАБАРИТЫ И МАССА



ТИП	МОДЕЛИ			ГАБАРИТНЫЕ РАЗМЕРЫ (мм)				ВЕС Kg
	/2	/3	/4	L	B	H	X	
РАЗМЕР А	HVL2.015 ÷ 2.022	HVL3.015 ÷ 3.022	HVL4.015 ÷ 4.040	216	205	170	243	5,6
РАЗМЕР В	HVL2.030 ÷ 2.040	HVL3.030 ÷ 3.055	HVL4.055 ÷ 4.110	276	265	185	305	10,5
РАЗМЕР С	-	HVL3.075 ÷ 3.110	HVL4.150 ÷ 4.220	366	337	200	407	15,6

HVL_dim-ru_b_td

HYDROVAR HVL ЭЛЕКТРОМАГНИТНАЯ СОВМЕСТИМОСТЬ

Требования ЭМС

HYDROVAR соответствует нормам, установленным для изделия стандартом EN61800-3:2004 + A1:2012, который определяет категории (от C1 до C4) для области применения устройства.

В зависимости от длины кабеля двигателя, HYDROVAR классифицируется по категории (согласно нормам EN61800-3), указанной в таблице ниже:

HVL	Классификация HYDROVAR по категориям на основе стандарта EN 61800-3
2,015+2,040	C1 (*)
3,015+3,110	C2 (*)
4,015+4,220	C2 (*)

(*) Длина кабеля двигателя 0,75; обратитесь в компанию Xylem для получения дополнительной информации Ru-Rev_A

ПЛАТЫ

Premium Card HYDROVAR

Для серии IXP..H Premium Card входит в стандартный комплект поставки модуля HYDROVAR.

Это позволяет управлять пятью насосами с фиксированной скоростью с помощью внешней панели.

Плата Premium обеспечивает указанные ниже дополнительные возможности:

- 2 дополнительных аналоговых входа
- 2 аналоговых выхода
- 1 дополнительный цифровой вход
- 5 реле.



ДОПОЛНИТЕЛЬНЫЕ КОМПЛЕКТУЮЩИЕ

Датчики

Для HYDROVAR предлагаются следующие датчики:

- Датчик давления
- Датчик перепада давлений
- Датчик температуры
- Расходомер (измерительная диафрагма, индукционный расходомер)
- Датчик уровня.

HYDROVAR HVL (КОМПЛЕКТ ДЛЯ НАСТЕННОГО МОНТАЖА) ГАБАРИТЫ И МАССА

В качестве дополнительного оборудования доступен комплект для настенного монтажа HYDROVAR. Он используется, если монтаж на насосе невозможен или необходимо управление из другого места. Комплект доступен для контроллеров нового поколения HYDROVAR HVL 2.015-4.220 (22 кВт). Скорость вращения охлаждающего вентилятора изменяется в зависимости от использования HYDROVAR, что оптимизирует потребление энергии и снижает шум.

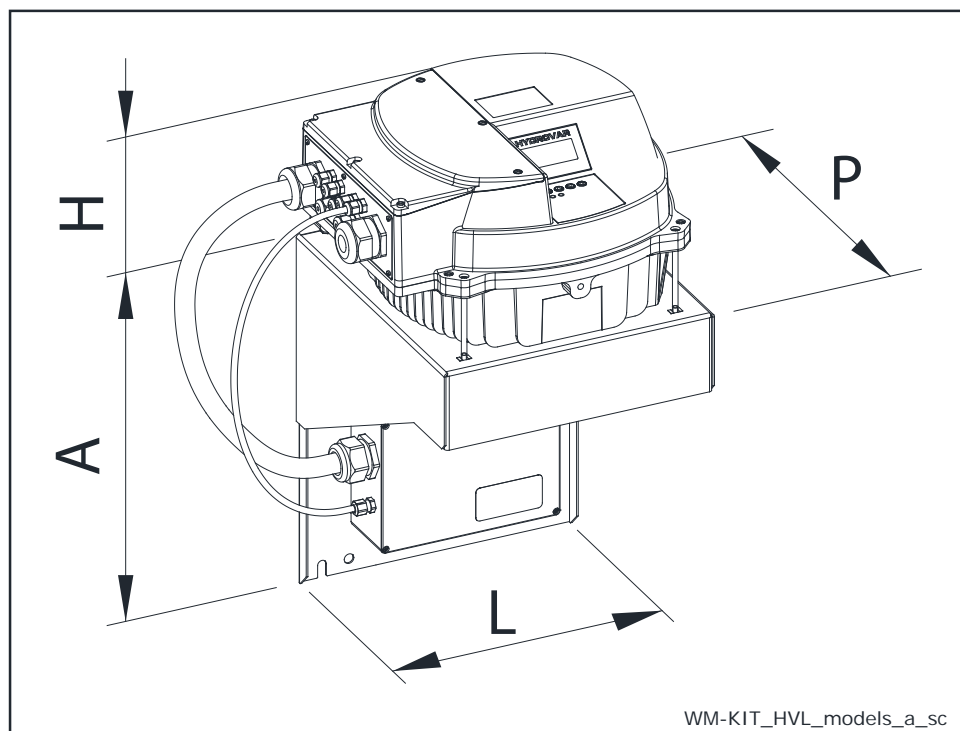

ТИП КОМПЛЕКТА ДЛЯ НАСТЕННОГО МОНТАЖА	кВт	ЭЛЕКТРОПИТАНИЕ КОМПЛЕКТА ДЛЯ НАСТЕННОГО МОНТАЖА	РАЗМЕР HVL	ГАБАРИТНЫЕ РАЗМЕРЫ (мм)				ВЕС (кг)	
				A	H	L	P	HVL	КОМПЛ. ДЛЯ НАСТЕН. МОНТ.
WM KIT HVL 2.015	1,5	1~ 230В	A	220	170	202	232	5,6	2,6
WM KIT HVL 2.022	2,2			220	170	202	232	5,6	2,6
WM KIT HVL 2.030	3		B	240	175	258	290	10,5	8,2
WM KIT HVL 2.040	4			320	175	288	305	10,5	5,4
WM KIT HVL 3.015	1,5	3~ 230В	A	220	170	202	232	5,6	2,6
WM KIT HVL 3.022	2,2			220	170	202	232	5,6	2,6
WM KIT HVL 3.030	3		B	240	175	258	290	10,5	8,2
WM KIT HVL 3.040	4			240	175	258	290	10,5	8,2
WM KIT HVL 3.055	5,5			240	175	258	290	10,5	8,2
WM KIT HVL 3.075	7,5		C	400	200	325	365	15,6	11,6
WM KIT HVL 3.110	11			400	200	325	365	15,6	11,6
WM KIT HVL 4.015	1,5		3~ 400В	A	240	170	258	290	5,6
WM KIT HVL 4.022	2,2	240			170	258	290	5,6	8,2
WM KIT HVL 4.030	3	240			170	258	290	5,6	8,2
WM KIT HVL 4.040	4	240			170	258	290	5,6	8,2
WM KIT HVL 4.055	5,5	B		240	175	258	290	10,5	8,2
WM KIT HVL 4.075	7,5			240	175	258	290	10,5	8,2
WM KIT HVL 4.110	11			320	175	288	305	10,5	5,4
WM KIT HVL 4.150	15	C		400	200	325	365	15,6	11,6
WM KIT HVL 4.185	18,5			400	200	325	365	15,6	11,6
WM KIT HVL 4.220	22			400	200	325	365	15,6	11,6

ПРИНАДЛЕЖНОСТИ

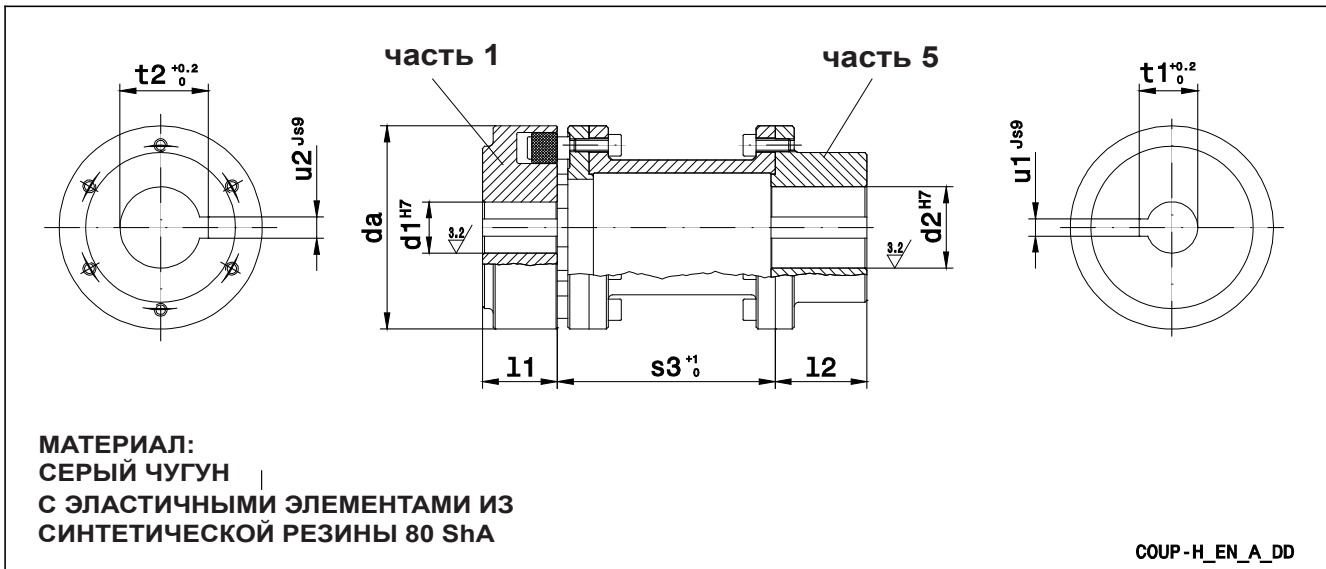
ГАБАРИТЫ МУФТЫ С ПРОСТАВКОМ

МАТЕРИАЛ:
СЕРЫЙ ЧУГУН
 С ЭЛАСТИЧНЫМИ ЭЛЕМЕНТАМИ ИЗ
 СИНТЕТИЧЕСКОЙ РЕЗИНЫ 80 ShA

COUP-H_EN_A_DD

ССЫЛ.	ОБОЗНАЧЕНИЕ	ГАБАРИТНЫЕ РАЗМЕРЫ [мм]										ВЕС [кг]	
		РАЗМЕР — s × d ₁ / d ₂	da	s ₃ +1	ЧАСТЬ 1 ПОЛУМУФТА СТОРОНЫ НАСОСА				ЧАСТЬ 5 ПОЛУМУФТА СТОРОНЫ ДВИГАТЕЛЯ				
					d ₁ H7	l ₁	u ₁ Js9	t ₁ +0.2	d ₂ H7	l ₂	u ₂ Js9		t ₂ +0.2
H80A	H 80-100 x 24 / 24	80	100	24	30	8	27,3	24	45	8	27,3	2,6	
H80B	H 80-100 x 24 / 28	80	100	24	30	8	27,3	28	45	8	31,3	2,6	
H95A	H 95-100 x 24 / 38	95	100	24	35	8	27,3	38	45	10	41,3	3,5	
H95B	H 95-100 x 24 / 42	95	100	24	35	8	27,3	42	45	12	45,3	3,5	
H95C	H 95-100 x 32 / 24	95	100	32	35	10	35,3	24	45	8	27,3	3,5	
H95D	H 95-100 x 32 / 28	95	100	32	35	10	35,3	28	45	8	31,3	3,5	
H95E	H 95-100 x 32 / 38	95	100	32	35	10	35,3	38	45	10	41,3	3,5	
H95F	H 95-100 x 32 / 42	95	100	32	35	10	35,3	42	45	12	45,3	3,5	
H95G	H 95-140 x 32 / 24	95	140	32	35	10	35,3	24	45	8	27,3	3,8	
H95H	H 95-140 x 32 / 28	95	140	32	35	10	35,3	28	45	8	31,3	3,8	
H95J	H 95-140 x 32 / 38	95	140	32	35	10	35,3	38	45	10	41,3	3,8	
H95K	H 95-140 x 32 / 42	95	140	32	35	10	35,3	42	45	12	45,3	3,8	
H95L	H 95-140 x 42 / 28	95	140	42	35	12	45,3	28	45	8	31,3	3,8	
H95M	H 95-140 x 42 / 38	95	140	42	35	12	45,3	38	45	10	41,3	3,8	
H95N	H 95-140 x 42 / 42	95	140	42	35	12	45,3	42	45	12	45,3	3,8	
H110A	H 110-100 x 24 / 48	110	100	24	40	8	27,3	48	50	14	51,8	5,2	
H110B	H 110-100 x 32 / 48	110	100	32	40	10	35,3	48	50	14	51,8	5,2	
H110C	H 110-140 x 32 / 48	110	140	32	40	10	35,3	48	50	14	51,8	5,4	
H110D	H 110-140 x 42 / 48	110	140	42	40	12	45,3	48	50	14	51,8	5,4	
H110E	H 110-180 x 42 / 38	110	180	42	40	12	45,3	38	60	10	41,3	6,0	
H110F	H 110-180 x 42 / 42	110	180	42	40	12	45,3	42	60	12	45,3	6,0	
H110G	H 110-180 x 42 / 48	110	180	42	40	12	45,3	48	60	14	51,8	6,0	
H110H	H 110-180 x 48 / 38	110	180	48	40	14	51,8	38	60	10	41,3	6,0	
H110J	H 110-180 x 48 / 42	110	180	48	40	14	51,8	42	60	12	45,3	6,0	
H110K	H 110-180 x 48 / 48	110	180	48	40	14	51,8	48	60	14	51,8	6,0	
H125A	H 125-100 x 24 / 55	125	100	24	50	8	27,3	55	50	16	59,3	7,2	
H125B	H 125-100 x 32 / 55	125	100	32	50	10	35,3	55	50	16	59,3	7,2	
H125C	H 125-140 x 32 / 55	125	140	32	50	10	35,3	55	50	16	59,3	7,7	
H125D	H 125-140 x 42 / 55	125	140	42	50	12	45,3	55	50	16	59,3	7,7	
H125E	H 125-180 x 42 / 55	125	180	42	50	12	45,3	55	60	16	59,3	8,2	
H125F	H 125-180 x 48 / 55	125	180	48	50	14	51,8	55	60	16	59,3	8,2	
H140A	H 140-100 x 32 / 60	140	100	32	55	10	35,3	60	65	18	64,4	10,0	
H140B	H 140-140 x 32 / 60	140	140	32	55	10	35,3	60	65	18	64,4	10,5	
H140C	H 140-140 x 42 / 60	140	140	42	55	12	45,3	60	65	18	64,4	10,5	
H140D	H 140-180 x 42 / 60	140	180	42	55	12	45,3	60	65	18	64,4	11,0	
H140E	H 140-180 x 48 / 60	140	180	48	55	14	51,8	60	65	18	64,4	11,0	
H160A	H 160-100 x 32 / 65	160	100	32	60	10	35,3	65	70	18	69,4	13,0	
H160B	H 160-140 x 32 / 65	160	140	32	60	10	35,3	65	70	18	69,4	13,7	
H160C	H 160-140 x 42 / 65	160	140	42	60	12	45,3	65	70	18	69,4	13,7	
H160D	H 160-180 x 42 / 65	160	180	42	60	12	45,3	65	70	18	69,4	14,5	
H160E	H 160-180 x 48 / 65	160	180	48	60	14	51,8	65	70	18	69,4	14,5	
H180A	H 180-140 x 42 / 75	180	140	42	70	12	45,3	75	80	20	79,9	18,5	
H180B	H 180-180 x 42 / 75	180	180	42	70	12	45,3	75	80	20	79,9	19,4	
H180C	H 180-180 x 48 / 75	180	180	48	70	14	51,8	75	80	20	79,9	19,4	
H180D	H 180-140 x 42 / 65	180	140	42	70	12	45,3	65	80	18	69,4	18,5	
H200A	H 200-140 x 42 / 85	200	140	42	80	12	45,3	85	90	22	90,4	25,6	
H200B	H 200-180 x 48 / 85	200	180	48	80	14	51,8	85	90	22	90,4	26,5	
H200C	H 200-140 x 42 / 80	200	140	42	80	12	45,3	80	90	22	85,4	25,6	
H200D	H 200-180 x 48 / 80	200	180	48	80	14	51,8	80	90	22	85,4	26,5	

СЕРТИФИКАТЫ И ИСПЫТАНИЯ

СЕРТИФИКАТЫ И ИСПЫТАНИЯ

i) Сертификаты и испытания

a) **Протокол заводских испытаний**

- Протокол испытания составляется в конце сборки, включая испытания расхода/напора (ISO 9906:2012, класс 2B) и испытания на гидростатическое давление.

b) **Протокол контрольных испытаний**

- Протокол испытаний электронасосов составляется в испытательной лаборатории и включает тест расхода/напора и эффективности (согласно ISO 9906:2012)

c) **Протокол испытаний NPSH**

- Протокол испытаний насосов составляется в испытательной лаборатории и включает тест расхода / NPSH (согласно EN 9906: 2012)

d) **Протокол испытаний на уровень шумов**

- Протокол, приводящий данные измерений звукового давления и мощности (EN ISO 20361, EN ISO 11203, EN ISO 4871)

e) **Протокол вибрационных испытаний**

(недоступен для глубинных и погружных насосов)
- Протокол, приводящий данные измерений уровней вибрации (ISO 10816-1)

ii) Декларация о соответствии продукта техническим требованиям

a) **EN 10204:2004 — тип 2.1**

- не включает результаты испытаний поставляемого или аналогичных продуктов.

b) **EN 10204: W — тип 2.2**

- включает результаты испытаний (сертификаты материалов) аналогичных продуктов.

iii) Сертификат происхождения в соответствии с ЕС

- при заказе нового насоса. в соответствии с директивами ЕС (например, MD 2006/42/EK, EMC 2014/30/EC, ErP 2009/125/EK).

ПРИМЕЧАНИЕ: если запрос сделан после отгрузки насоса, для получения сертификата потребуются артикул и серийный номер (дата производства + порядковый номер).

iv) Декларация о соответствии от изготовителя

- относительно одного или более типов насоса без указания конкретных кодов и серийных номеров.

v) Прочие сертификаты и (или) документация по запросу

- в зависимости от наличия или целесообразности.

vi) Дубликаты сертификатов и/или документации по запросу

- в зависимости от наличия или целесообразности.

ТЕХНИЧЕСКОЕ ПРИЛОЖЕНИЕ

NPSH

Минимальные рабочие значения, которые могут быть достигнуты на входе насоса, должны быть ограничены во избежание кавитации.

Кавитация — это процесс образования и последующего схлопывания пузырьков вакуума в потоке жидкости, сопровождающийся шумом и гидравлическими ударами, образование в жидкости полостей (кавитационных пузырьков, или пустот), которые могут содержать разреженный пар.

Наполненные паром полости переносятся потоком, и, когда они достигают зон более высокого давления, пар в полостях конденсируется. Полости схлопываются, образуя ударные волны, передающиеся стенкам. Циклическое воздействие на стенки ведет к постепенной их деформации и усталостному износу. Этот феномен, характеризующийся металлическим звуком ударов по стенкам труб, называется начальной кавитацией.

Повреждения, причиняемые кавитацией, могут усугубляться электрохимической коррозией и локальным повышением температуры вследствие пластической деформации стенок. Наивысшую стойкость к тепловому воздействию и коррозии демонстрируют легированные стали, особенно аустенитные. Условия, запускающие кавитацию, могут быть определены путем расчета NPSH.

NPSH — это разница между атмосферным давлением, высоты всасывания насоса и давления насыщенных паров.

Чтобы вычислить высоту h_z , используйте следующую формулу:

$$h_p + h_z \geq (NPSH_r + 0.5) + h_f + h_{pv} \quad (1)$$

где

h_p это абсолютное давление, действующее на жидкость в резервуаре, из которого вода поступает в насос, в метрах водяного столба; **h_r** — это отношение между атмосферным давлением и плотностью жидкости.

h_z высота всасывания, т.е. разность отметок оси насоса и поверхности воды в резервуаре, из которого вода поступает в насос; значение h_z отрицательное, когда уровень воды ниже, чем ось насоса.

h_f гидравлические потери во всасывающем трубопроводе и в соответствующей арматуре: отводах, обратном клапане, задвижке, коленах и т.п.

h_{pv} — давление насыщенных паров жидкости при рабочей температуре, в метрах водяного столба. h_{pv} — это отношение между давлением насыщенных паров (P_v) и плотностью (удельной массой) жидкости; **0,5** коэффициент запаса.

Максимальный возможный напор всасывания установки зависит от величины атмосферного давления (т. е. высоты над уровнем моря, на которой установлен насос) и температуры жидкости.

Таблица ниже показывает падение уровня всасывания для разных температур и высот над уровнем моря по отношению к эталонной температуре воды (4°C).

Температура воды (°C)	20	40	60	80	90	110	120
Потеря всасывания (м)	0,2	0,7	2,0	5,0	7,4	15,4	21,5

Высота над уровнем моря (м)	500	1000	1500	2000	2500	3000
Потеря всасывания (м)	0,55	1,1	1,65	2,2	2,75	3,3

Потери на трение приведены в таблицах гидравлического сопротивления данного каталога. Для того чтобы уменьшить их до минимума, особенно в случаях большой высоты всасывания (более 4-5 м), мы рекомендуем использовать всасывающую трубу с диаметром больше, чем диаметр всасывающего патрубка насоса.

В любом случае, наиболее рационально размещать насос как можно ближе к перекачиваемой жидкости.

Пример расчета:

Жидкость: вода ~15°C, $\gamma = 1 \text{ кг/дм}^3$

Требуемая подача: 25 м³/ч.

Требуемый напор: 70 м.

Высота всасывания: 3,5 м.

Выбор следует остановить на насосе 33SV3G075T, имеющем требуемое значение NPSH требуемое значение при 25 м³/ч составляет 2 м.

При температуре воды 15°C имеем

$$h_p = P_a / \gamma = 10,33 \text{ м}, h_{pv} = P_v / \gamma = 0,174 \text{ м} (0,01701 \text{ бар})$$

Гидравлическое сопротивление H_f во всасывающем трубопроводе с донными клапанами составляет ~ 1,2 м. Заменив параметры формулы (1) вышеуказанными величинами, получаем:

$$10,33 + (-3,5) \geq (2 + 0,5) + 1,2 + 0,17$$

Отсюда следует: 6,8 > 3,9

Таким образом, неравенство удовлетворено.

ДАВЛЕНИЕ ПАРА
ТАБЛИЦА ДАВЛЕНИЯ НАСЫЩЕННОГО ПАРА (ps) И ПЛОТНОСТИ ВОДЫ (ρ)

t	T	ps	ρ	t	T	ps	ρ	t	T	ps	ρ
°C	K	bar	kg/dm ³	°C	K	bar	kg/dm ³	°C	K	bar	kg/dm ³
0	273,15	0,00611	0,9998	55	328,15	0,15741	0,9857	120	393,15	1,9854	0,9429
1	274,15	0,00657	0,9999	56	329,15	0,16511	0,9852	122	395,15	2,1145	0,9412
2	275,15	0,00706	0,9999	57	330,15	0,17313	0,9846	124	397,15	2,2504	0,9396
3	276,15	0,00758	0,9999	58	331,15	0,18147	0,9842	126	399,15	2,3933	0,9379
4	277,15	0,00813	1,0000	59	332,15	0,19016	0,9837	128	401,15	2,5435	0,9362
5	278,15	0,00872	1,0000	60	333,15	0,1992	0,9832	130	403,15	2,7013	0,9346
6	279,15	0,00935	1,0000	61	334,15	0,2086	0,9826	132	405,15	2,867	0,9328
7	280,15	0,01001	0,9999	62	335,15	0,2184	0,9821	134	407,15	3,041	0,9311
8	281,15	0,01072	0,9999	63	336,15	0,2286	0,9816	136	409,15	3,223	0,9294
9	282,15	0,01147	0,9998	64	337,15	0,2391	0,9811	138	411,15	3,414	0,9276
10	283,15	0,01227	0,9997	65	338,15	0,2501	0,9805	140	413,15	3,614	0,9258
11	284,15	0,01312	0,9997	66	339,15	0,2615	0,9799	145	418,15	4,155	0,9214
12	285,15	0,01401	0,9996	67	340,15	0,2733	0,9793	155	428,15	5,433	0,9121
13	286,15	0,01497	0,9994	68	341,15	0,2856	0,9788	160	433,15	6,181	0,9073
14	287,15	0,01597	0,9993	69	342,15	0,2984	0,9782	165	438,15	7,008	0,9024
15	288,15	0,01704	0,9992	70	343,15	0,3116	0,9777	170	443,15	7,920	0,8973
16	289,15	0,01817	0,9990	71	344,15	0,3253	0,9770	175	448,15	8,924	0,8921
17	290,15	0,01936	0,9988	72	345,15	0,3396	0,9765	180	453,15	10,027	0,8869
18	291,15	0,02062	0,9987	73	346,15	0,3543	0,9760	185	458,15	11,233	0,8815
19	292,15	0,02196	0,9985	74	347,15	0,3696	0,9753	190	463,15	12,551	0,8760
20	293,15	0,02337	0,9983	75	348,15	0,3855	0,9748	195	468,15	13,987	0,8704
21	294,15	0,24850	0,9981	76	349,15	0,4019	0,9741	200	473,15	15,550	0,8647
22	295,15	0,02642	0,9978	77	350,15	0,4189	0,9735	205	478,15	17,243	0,8588
23	296,15	0,02808	0,9976	78	351,15	0,4365	0,9729	210	483,15	19,077	0,8528
24	297,15	0,02982	0,9974	79	352,15	0,4547	0,9723	215	488,15	21,060	0,8467
25	298,15	0,03166	0,9971	80	353,15	0,4736	0,9716	220	493,15	23,198	0,8403
26	299,15	0,03360	0,9968	81	354,15	0,4931	0,9710	225	498,15	25,501	0,8339
27	300,15	0,03564	0,9966	82	355,15	0,5133	0,9704	230	503,15	27,976	0,8273
28	301,15	0,03778	0,9963	83	356,15	0,5342	0,9697	235	508,15	30,632	0,8205
29	302,15	0,04004	0,9960	84	357,15	0,5557	0,9691	240	513,15	33,478	0,8136
30	303,15	0,04241	0,9957	85	358,15	0,5780	0,9684	245	518,15	36,523	0,8065
31	304,15	0,04491	0,9954	86	359,15	0,6011	0,9678	250	523,15	39,776	0,7992
32	305,15	0,04753	0,9951	87	360,15	0,6249	0,9671	255	528,15	43,246	0,7916
33	306,15	0,05029	0,9947	88	361,15	0,6495	0,9665	260	533,15	46,943	0,7839
34	307,15	0,05318	0,9944	89	362,15	0,6749	0,9658	265	538,15	50,877	0,7759
35	308,15	0,05622	0,9940	90	363,15	0,7011	0,9652	270	543,15	55,058	0,7678
36	309,15	0,05940	0,9937	91	364,15	0,7281	0,9644	275	548,15	59,496	0,7593
37	310,15	0,06274	0,9933	92	365,15	0,7561	0,9638	280	553,15	64,202	0,7505
38	311,15	0,06624	0,9930	93	366,15	0,7849	0,9630	285	558,15	69,186	0,7415
39	312,15	0,06991	0,9927	94	367,15	0,8146	0,9624	290	563,15	74,461	0,7321
40	313,15	0,07375	0,9923	95	368,15	0,8453	0,9616	295	568,15	80,037	0,7223
41	314,15	0,07777	0,9919	96	369,15	0,8769	0,9610	300	573,15	85,927	0,7122
42	315,15	0,08198	0,9915	97	370,15	0,9094	0,9602	305	578,15	92,144	0,7017
43	316,15	0,09639	0,9911	98	371,15	0,9430	0,9596	310	583,15	98,70	0,6906
44	317,15	0,09100	0,9907	99	372,15	0,9776	0,9586	315	588,15	105,61	0,6791
45	318,15	0,09582	0,9902	100	373,15	1,0133	0,9581	320	593,15	112,89	0,6669
46	319,15	0,10086	0,9898	102	375,15	1,0878	0,9567	325	598,15	120,56	0,6541
47	320,15	0,10612	0,9894	104	377,15	1,1668	0,9552	330	603,15	128,63	0,6404
48	321,15	0,11162	0,9889	106	379,15	1,2504	0,9537	340	613,15	146,05	0,6102
49	322,15	0,11736	0,9884	108	381,15	1,3390	0,9522	350	623,15	165,35	0,5743
50	323,15	0,12335	0,9880	110	383,15	1,4327	0,9507	360	633,15	186,75	0,5275
51	324,15	0,12961	0,9876	112	385,15	1,5316	0,9491	370	643,15	210,54	0,4518
52	325,15	0,13613	0,9871	114	387,15	1,6362	0,9476	374,15	647,30	221,20	0,3154
53	326,15	0,14293	0,9862	116	389,15	1,7465	0,9460				
54	327,15	0,15002	0,9862	118	391,15	1,8628	0,9445				

G-at_npsb_b_sc

ГИДРАВЛИЧЕСКИЕ ПОТЕРИ ТАБЛИЦА ГИДРАВЛИЧЕСКИХ ПОТЕРЬ В КОЛЕНАХ, КЛАПАНАХ И ЗАТВОРАХ

Гидравлические потери определяются с помощью метода эквивалентной длины трубы согласно следующей таблице.

ТИП ПРИНАДЛЕЖНОСТИ	DN											
	25	32	40	50	65	80	100	125	150	200	250	300
	Эквивалентная длина трубопровода (м)											
Изгиб 45°	0,2	0,2	0,4	0,4	0,6	0,6	0,9	1,1	1,5	1,9	2,4	2,8
Изгиб 90°	0,4	0,6	0,9	1,1	1,3	1,5	2,1	2,6	3	3,9	4,7	5,8
Плавный изгиб 90°	0,4	0,4	0,4	0,6	0,9	1,1	1,3	1,7	1,9	2,8	3,4	3,9
Трехходовое или крестовое соединение	1,1	1,3	1,7	2,1	2,6	3,2	4,3	5,3	6,4	7,5	10,7	12,8
Шибберный вентиль	-	-	-	0,2	0,2	0,2	0,4	0,4	0,6	0,9	1,1	1,3
Обратный клапан с сетчатым фильтром	1,1	1,5	1,9	2,4	3,0	3,4	4,7	5,9	7,4	9,6	11,8	13,9
Обратный клапан	1,1	1,5	1,9	2,4	3,0	3,4	4,7	5,9	7,4	9,6	11,8	13,9

G-a-pcv_b_ru_th

Таблица действительна для коэффициента Хазена — Вильямса $C = 100$ (чугунный трубопровод); для стального трубопровода умножьте значения на 1,41; для деталей из нержавеющей стали, меди и чугуна с защитным покрытием значения умножают на 1,85. После определения **эквивалентной длины трубопровода** гидравлическое сопротивление определяется по таблице гидравлического сопротивления. Приведённые значения являются ориентировочными и могут изменяться в зависимости от модели; особенно это касается задвижек и обратных клапанов, при расчёте которых рекомендуется обращать внимание на технические данные, предоставленные производителем.

ОБЪЕМНАЯ ПРОИЗВОДИТЕЛЬНОСТЬ

Литров минуто л/мин	кубометров в час м ³ /ч	кубических футов в час фт ³ /ч	кубических футов в минуто фт ³ /мин	британских гал- лонов в минуто брит. гал/мин	галлонов США в минуто США гал/мин
1,0000	0,0600	2,1189	0,0353	0,2200	0,2642
16,6667	1,0000	35,3147	0,5886	3,6662	4,4029
0,4719	0,0283	1,0000	0,0167	0,1038	0,1247
28,3168	1,6990	60,0000	1,0000	6,2288	7,4805
4,5461	0,2728	9,6326	0,1605	1,0000	1,2009
3,7854	0,2271	8,0208	0,1337	0,8327	1,0000

ДАВЛЕНИЕ И НАПОР

Ньютон на кв. метр Н/м ²	Килопаскаль кПа	бар бар	фунтов силы на квадратный дюйм psi	Метр водяного столба м Н ₂ O	миллиметров ртутного столба мм рт. ст.
1,0000	0,0010	1×10^{-5}	$1,45 \times 10^{-4}$	$1,02 \times 10^{-4}$	0,0075
1 000,0000	1,0000	0,0100	0,1450	0,1020	7,5006
1×10^5	100,0000	1,0000	14,5038	10,1972	750,0638
6 894,7570	6,8948	0,0689	1,0000	0,7031	51,7151
9 806,6500	9,8067	0,0981	1,4223	1,0000	73,5561
133,3220	0,1333	0,0013	0,0193	0,0136	1,0000

ДЛИНА

Миллиметр мм	Сантиметр см	Метр м	Дюйм in	Фут ft	Ярд yd
1,0000	0,1000	0,0010	0,0394	0,0033	0,0011
10,0000	1,0000	0,0100	0,3937	0,0328	0,0109
1 000,0000	100,0000	1,0000	39,3701	3,2808	1,0936
25,4000	2,5400	0,0254	1,0000	0,0833	0,0278
304,8000	30,4800	0,3048	12,0000	1,0000	0,3333
914,4000	91,4400	0,9144	36,0000	3,0000	1,0000

ОБЪЕМ

кубический метр м ³	литр L	Миллилитр мл	британский галлон брит. гал	галлон США США гал	Кубический фут фт ³
1,0000	1 000,0000	1×10^6	219,9694	264,1720	35,3147
0,0010	1,0000	1 000,0000	0,2200	0,2642	0,0353
1×10^{-6}	0,0010	1,0000	$2,2 \times 10^{-4}$	$2,642 \times 10^{-4}$	$3,53 \times 10^{-5}$
0,0045	4,5461	4 546,0870	1,0000	1,2009	0,1605
0,0038	3,7854	3 785,4120	0,8327	1,0000	0,1337
0,0283	28,3168	28 316,8466	6,2288	7,4805	1,0000

ТЕМПЕРАТУРА

Вода	Градусы Кельвина K	Градусы Цельсия °C	Градусы Фаренгейта °F	
заморзание	273,1500	0,0000	32,0000	$^{\circ}\text{F} = ^{\circ}\text{C} \times \frac{9}{5} + 32$ $^{\circ}\text{C} = (^{\circ}\text{F} - 32) \times \frac{5}{9}$
кипение	373,1500	100,0000	212,0000	

G-at_pp-ru_b_sc

ДАЛЬНЕЙШИЙ ПОДБОР ОБОРУДОВАНИЯ И ДОКУМЕНТАЦИИ Xylect

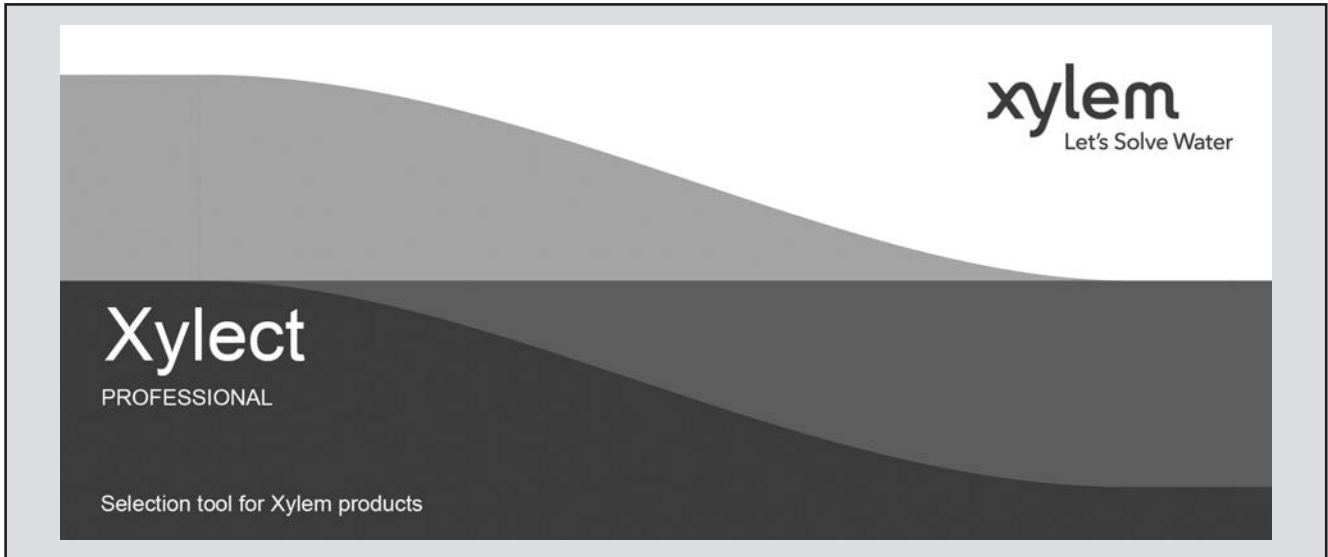

Xylect — это программное обеспечение по подбору насосного оборудования, включающее в себя обширную базу данных в режиме онлайн. Программа содержит информацию обо всем ассортименте насосов Lowara и о комплектующих изделиях, позволяет осуществлять тщательный подбор и предлагает ряд удобных функций по управлению проектами. Собранные в системе данные регулярно обновляются.

Благодаря возможности подбора по области применения и детальности выводимой на экран информации даже те, кто незнаком с оборудованием Lowara, смогут подобрать наиболее подходящий для конкретной ситуации насос.

В программе возможен подбор:

- По области применения
- По типу изделия
- По рабочей точке

Xylect после обработки данных выводит на экран такие сведения:

- Перечень всех результатов подбора
- Диапазон рабочих характеристик (подача, напор, мощность, КПД, NPSH)
- Данные электродвигателя
- Габаритные чертежи
- Опции
- Перечень технических характеристик
- Документы и файлы в формате .dxf для скачивания

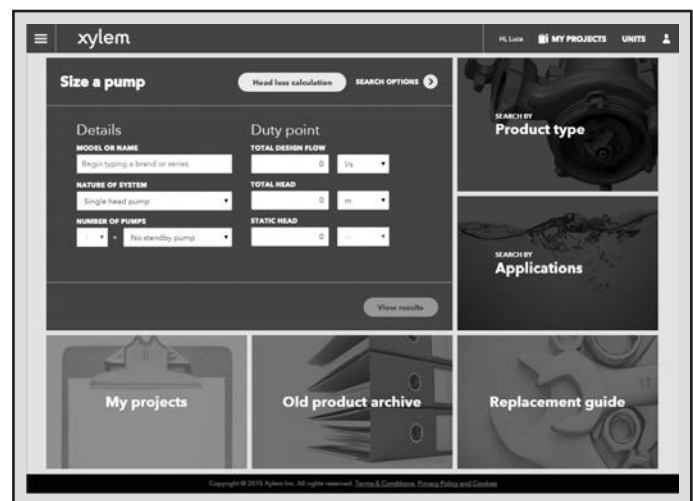

Функция поиска по области применения помогает пользователям, не знакомым с продукцией Lowara, подобрать наиболее подходящий для конкретной ситуации насос.

ДАЛЬНЕЙШИЙ ПОДБОР ОБОРУДОВАНИЯ И ДОКУМЕНТАЦИИ

Xylect



Подробные результаты подбора дают возможность выбрать лучший из предлагаемых вариантов.

Лучший способ работать с Xylect — создать личный кабинет. Это дает возможность:

- Выбрать желаемую единицу измерения
- Создавать и сохранять проекты
- Отправлять проекты другим пользователям Xylect

Каждый зарегистрированный пользователь располагает собственной страницей, где хранятся все его проекты.

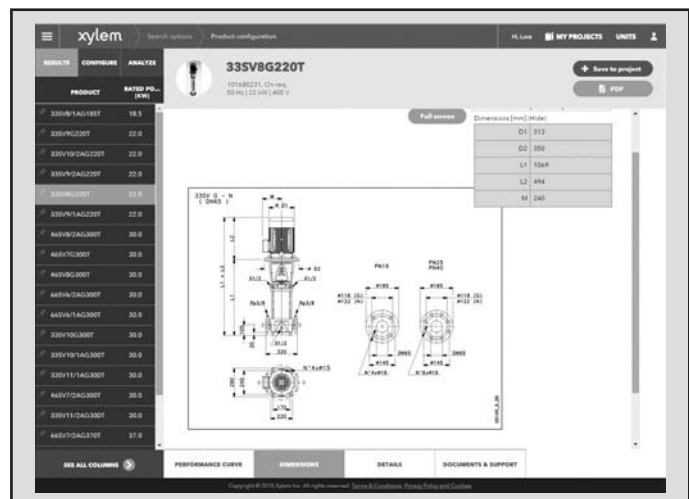

Отображаемые на экране габаритные чертежи можно скачать в формате .dxf

За более подробными сведениями о Xylect обращайтесь к нашим торговым представителям или посетите сайт www.xylect.com.

